

REPOSITORIO ACADÉMICO DIGITAL INSTITUCIONAL

Morelia: Su actividad cultural y aprovechamiento

Autor: Héctor Ignacio Tena Vences

**Tesis presentada para obtener el título de:
Licenciado en Ciencias de la Comunicación**

**Nombre del asesor:
Irma Lorena Zaldivar B.**

Este documento está disponible para su consulta en el Repositorio Académico Digital Institucional de la Universidad Vasco de Quiroga, cuyo objetivo es integrar, organizar, almacenar, preservar y difundir en formato digital la producción intelectual resultante de la actividad académica, científica e investigadora de los diferentes campus de la universidad, para beneficio de la comunidad universitaria.

Esta iniciativa está a cargo del Centro de Información y Documentación "Dr. Silvio Zavala" que lleva adelante las tareas de gestión y coordinación para la concreción de los objetivos planteados.

Esta Tesis se publica bajo licencia Creative Commons de tipo "Reconocimiento-NoComercial-SinObraDerivada", se permite su consulta siempre y cuando se mantenga el reconocimiento de sus autores, no se haga uso comercial de las obras derivadas.



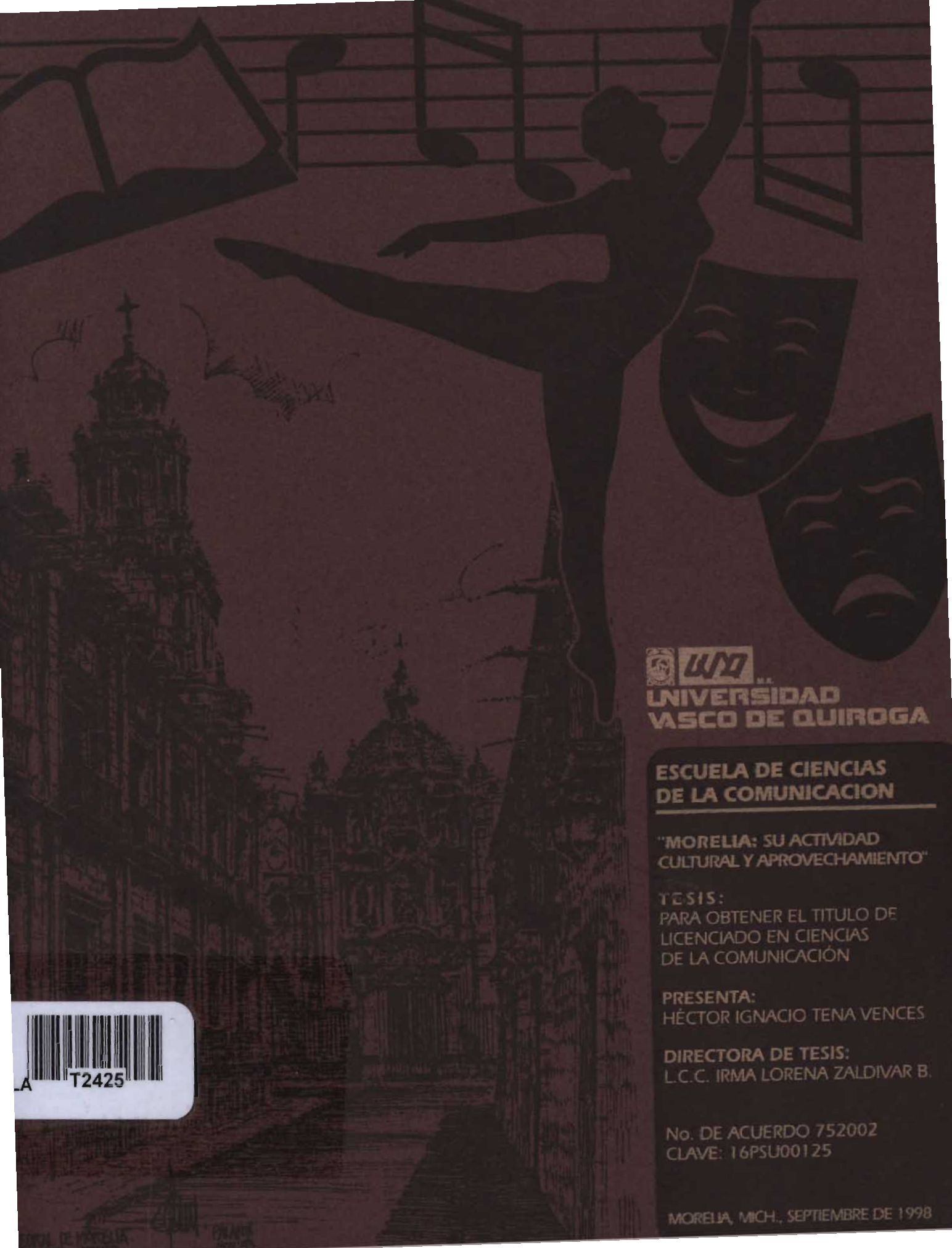

**UNIVERSIDAD
VASCO DE QUIROGA**

**ESCUELA DE CIENCIAS
DE LA COMUNICACION**

**"MORELIA: SU ACTIVIDAD
CULTURAL Y APROVECHAMIENTO"**

TESIS:
PARA OBTENER EL TITULO DE
LICENCIADO EN CIENCIAS
DE LA COMUNICACIÓN

PRESENTA:
HÉCTOR IGNACIO TENA VENCES

DIRECTORA DE TESIS:
L.C.C. IRMA LORENA ZALDIVAR B.

No. DE ACUERDO 752002
CLAVE: 16PSU00125

MORELIA, MICH., SEPTIEMBRE DE 1998



A T2425

**" MORELIA:
SU ACTIVIDAD CULTURAL
Y APROVECHAMIENTO "**

*A todos aquellos que disfrutan
de lo que Morelia ofrece...*

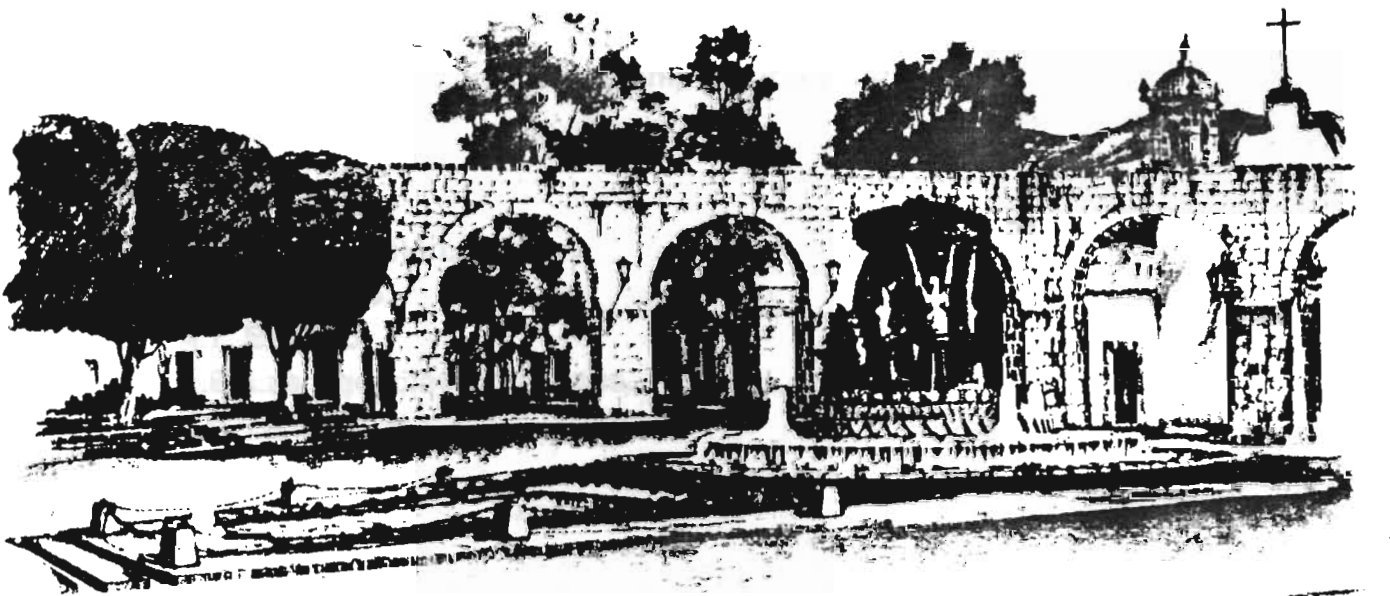

PAALFOX
PAALFOX
DISEÑO Y ARQUITECTURA



INDICE

Págs.

1

Introducción

Capítulo I

" COMUNICACION HUMANA Y SOCIAL "

- 4 1.- COMUNICAR: NECESIDAD HUMANA.
- 4 1.1. Lenguaje.
- 5 1.2. Lengua.
- 5 1.3. Habla.
- 7 2.- COMUNICACION E INFORMACION:
ETIMOLOGIA, DEFINICIONES E INTERPRETACIONES.
- 9 3.- LA COMUNICACION COMO BASE SOCIAL.
- 10 3.1. En lo privado.
- 11 3.2. En lo social.
- 12 3.3. En lo profesional.
- 12 4.- LOS MASS-MEDIA (MEDIOS MASIVOS DE COMUNICACION):
SUS CARACTERISTICAS Y ELEMENTOS.
- 13 4.1. Persuasión: sugestión, manipulación y convicción.
- 16 4.2. La Prensa.
- 16 4.3. La Radio.
- 17 4.4. El Cine.
- 18 4.5. La Televisión.
- 18 4.6. El Teatro.
- 19 4.7. El Libro.
- 20 4.8. Las Agencias Noticiosas.
- 20 4.9. La Internet.

Capítulo II

" LA CULTURA: TRASCENDENCIA DEL HOMBRE "

- 23 1.- ¿QUE ES CULTURA?
- 25 1.1. ¿Qué importancia tiene para el hombre?
- 25 1.1.1. Retrospectiva.
- 27 1.2. De culturas a culturas.

- 29 2.- CULTURIZACION, SU PROCESO.
31 2.1. Exponentes (emisor).
33 2.2. Intermediarios (canal).
34 2.3. Público (receptor).
35 2.4. Interdependencia (retroalimentación).

36 3.- NUESTRA CULTURA...

Capítulo III

" MICHOACAN CULTURAL:
SU HISTORIA, ARTE , COSTUMBRES Y TRADICIONES "

- 39 1.- EXTENSION CON GRANDES CUALIDADES.
39 1.1. Clima general.
39 1.2. Flora y fauna.
- 40 2.- PRIMERAS MIGRACIONES.
41 2.1. Distribución purépecha.
41 2.2. Cómo aprovechaban los recursos naturales.
42 2.3. La pesca y la caza.
43 2.4. Su carácter y alimentación.
43 2.5. La lengua.
44 2.6. La religión: sus dioses y creencias.
46 2.7. La organización religiosa.
47 2.8. El sacrificio humano.
48 2.9. Un gran pueblo guerrero.
- 50 3.- LA CONQUISTA.
50 3.1. A la llegada de los españoles...
52 3.2. Primer contacto con los españoles.
52 3.3. Ultrajes y adaptación.
54 3.4. Encuentro entre Tanganxoán y Hernán Cortés.
54 3.5. La evangelización.
55 3.6. Primera audiencia.
56 3.7. Reorientación.
57 3.8. Segunda audiencia.

57	4.- EL CONSUELO Y LA MEDIACION: Vasco Vásquez.
59	4.1. Vasco de Quiroga en Michoacán.
59	4.2. Participación y productividad purépecha.
60	4.3. El Obispado en Michoacán.
60	4.4. El virrey Antonio de Mendoza.
61	4.5. Sede episcopal en Pátzcuaro.
61	4.6. Entre otras obras de "Tata Vasco"...
64	4.7. La fundación de Guayangareo.
64	4.8. Muerte de Vasco de Quiroga.
65	4.9. Continuidad cultural purépecha.
66	5.- PIONERO DE LA INDEPENDENCIA.
66	5.1. Primeros arbores por una soberanía.
67	5.2. La congruencia de sus líderes ideológicos.
67	5.3. La insurgencia en Valladolid.
72	5.4. Fin del movimiento de Independencia.
73	5.5. Progresión estatal.
73	5.6. MELCHOR OCAMPO: un nuevo líder ideológico.
74	6.- ESENCIA PARA LA REFORMA.
75	6.1. La intervención francesa.
75	6.2. Fin de la intervención extranjera.
76	7.- IMPULSOR REVOLUCIONARIO.
76	7.1. El maderismo.
77	7.2. Repercusiones.
78	7.3. El huertismo.
79	7.4. Continuidades.
80	8.- NUESTROS REPRESENTANTES CONTEMPORANEOS.
80	8.1. En la Política.
80	8.2. En las Ciencias Sociales.
81	8.3. En Filosofía y Letras.
82	8.4. En las Artes Plásticas.
82	8.5. En la Música y Danza.
83	9.- ADMIRABLE PRODUCCION ARTESANAL.
83	9.1. La cerámica y alfarería.
83	9.2. El cobre.
84	9.3. Los hierros forjados.
84	9.4. El tule y la paja.
84	9.5. El cuero.

- 84 9.7. Los metales preciosos.
 85 9.8. Las maderas y Lacas.
- 85 10.- TRADICIONES CARACTERISTICAS.
 85 10.1. En el año....
 86 10.2. "La Noche de Muertos".

Capítulo IV

" MORELIA, PATRIMONIO CULTURAL DE LA HUMANIDAD "

- 88 1.- LA CAPITAL DE ESTADO.
 88 1.1. Su historia...
 88 1.2. Morelia actual.
 89 1.3. En lo social.
 89 1.4. En lo político.
 90 1.5. En lo económico.
 90 11.3.1. turismo.
 96 1.6. Escenario actual: Agenda cultural en Morelia.
- 96 2.- ¿CUALES SON Y QUE LABOR CULTURAL DESARROLLAN
 LAS INSTITUCIONES GUBERNAMENTALES
 Y PRIVADAS EN LA CIUDAD?
 * De carácter gubernamental:
- 96 2.1. Ayuntamiento de Morelia.
 97 2.2. Instituto Michoacano de Cultura.
 98 2.3. Secretaría de Educación en el Estado.
 98 2.4. Instituto Nacional de Antropología e Historia.
 98 2.5. Secretaría Estatal de Turismo.
 99 2.6. Universidad Michoacana de San Nicolás de Hidalgo.
- * De carácter Privado:
- 99 2.7. Conservatorio de las Rosas.
 100 2.8. Instituto Tecnológico de Morelia.
 100 2.9. UNIVERSIDAD VASCO DE QUIROGA.
 100 2.10. Universidad La Salle.
 101 2.11. Universidad Latina de América.
 101 2.12. Universidad de Morelia.

101	3.- FOROS ALTERNATIVOS: EMPRESAS CULTURALES EN LA CIUDAD DE MORELIA.
102	3.1. La Librería.
102	3.2. Corral de la Comedia.
102	3.3. Centro Cultural Suchipilli.
102	3.4. Peña El Colibrí.
103	3.5. Peña la Bola Suriana.
103	3.6. Centro cultural Las Musas.
103	3.7. Galería La Soterraña.
104	3.8. Peña Artística y Cultural "León de Mecenás".
104	3.9. La Casona del Teatro.
104	3.10. Centro de Libros Vasconcelos.
104	3.11. Centro de Exposición Artesanal "Las Tarascas".

Capítulo V

" INVESTIGACION DE CAMPO "

105	1.- ENTREVISTAS (Sondeo): Qué pienso, Qué apporto...
105	1.1. Objetivo.
105	1.2. Funcionarios públicos y privados.
106	1.3. Empresarios.
107	1.4. Artistas y exponentes dependiente e independientes.
108	2.- ¿CON QUE SE CUENTA? (Apoyos).
108	2.1. Instituciones, corporaciones y empresas representantes.
108	2.2. Estructuración e idealización de cuestionarios.
110	2.3. Infraestructura.
110	2.4. Supraestructura.
110	3.- ENCUESTA: Diagnóstico Social.
110	3.1. Objetivos.
111	3.2. Muestreos: Dónde, quiénes, cuántos...
111	3.2.1. Identificación de los sectores sociales.
111	3.2.2. Estadística y porcentaje a analizar.
112	3.2.3. Características y perfiles sociales.
112	3.2.4. Distribución (sectores y perfiles de público)
113	3.3. Estructuración e idealización de cuestionarios.
113	3.3.1. Objetivos.
119	3.4. <u>Justificación de los cuestionamientos.</u>

- 121 4.- TEMPORADA Y DURACION EN LA APLICACION
DE LA ENCUESTA.
121 4.1. Agenda de trabajo.
121 4.2. Comunicación e interdependencia laboral.

Capítulo VI

" REFERENCIAS, RESULTADOS, OBSERVACIONES Y CONCLUSIONES DE LA INVESTIGACION DE CAMPO "

- 122 1.- DE LO HECHO...
122 1.1. Respecto al Sondeo...
123 1.2. Respecto a la Encuesta...
124 2.- RESULTADOS GRAFICO-CONCEPTUALES.
136 2.1. Publico Estudiantil.
152 2.2. Publico Profesional.
167 2.3. Público Familiar.
176 2.4. Público Turístico.
188 2.5. Público Definido.
204 2.6. Público General.

Capítulo VII

" PROPUESTA "

- 208 1.- Concepto:
"Circuito de Comunicación
Cultural y Artística de Morelia"
208 2.- Definición... ¿Qué es el CICCUM?
208 3.- Las Funciones del CICCUM.
208 4.- La Misión del CICCUM.
209 5.- El Código de Valores del CICCUM.
209 6.- Las Políticas Generales del CICCUM
209 7.- La Visión Estratégica del CICCUM.
209 8.- Los Objetivos Generales del CICCUM.

Introducción

Michoacán. Estado de la República Mexicana que la ha representado dignamente a través de los siglos por su valor histórico, artístico y cultural.

Las características geográficas de nuestra región, la variedad de climas que generan riqueza en flora y fauna, aunado a sus ríos, lagos y costas, dan paso a migraciones que buscan morada estable y segura.

La época prehispánica nos ubica a los michoacanos como fuente sabia e independiente, caracterizados por ser un pueblo guerrero fuerte y de peculiar disciplina religiosa, que consolida vestigios lingüísticos en todo el territorio.

Con la iniciativa de Vasco de Quiroga se logra un mayor progreso en el desarrollo integral del purépecha, donde sobresalen sus habilidades artísticas y su capacidad analítica que lo hacen partícipe en el acontecer político, social y económico en la época colonial.

Grandes personajes independientes, reformadores y revolucionarios fueron fruto de nuestro Estado, y no son más que el ejemplo para dar puerta abierta a la justicia y al desarrollo democrático de nuestro país.

Caudillos, filósofos, historiadores, humanistas, poetas, pintores, escritores, músicos, escultores, doctores y obispos, figuras que dieron y seguirán dando la pauta para que Michoacán sea página importante en la historia cultural de México, teniendo como locaciones ciudades con características políticas, sociales y económicas distintas, que exigen alternativas para las demandas de difusión de sus actividades artísticas y culturales.

Morelia, es la ciudad capital que ilustra el estilo noble y señorial de todo el Estado. Su valor histórico, plasmado en sus edificios monumentales, son rastros del virreinato que reflejan grandeza e impactan profundamente en la memoria de quien los conoce. Su Acueducto, Catedral y templos; sus palacios, portales, plazas y calles; su Conservatorio, Universidad Michoacana y sus archivos históricos, son méritos dignos de reconocerse, es por eso que la UNESCO, el 12 de diciembre de 1991, la nombra "Patrimonio Cultural de la Humanidad".

El Gobierno del Estado, el Ayuntamiento de Morelia, instituciones públicas y sus delegaciones; así como escuelas, universidades y empresas, tratan de estar a la vanguardia del pensamiento, creando actividades que enriquezcan el acervo cultural de la sociedad moreliana, pero... ¿En qué porcentaje son aprovechados por la sociedad?

Morelia, a través de los años, ha llegado a tener fama de ser una ciudad con mucha actividad artístico-cultural, por lo que creo necesario conocer el compromiso que se tiene con el tema a nivel personal, social, institucional y empresarial, así como reflexionar con base en los siguientes cuestionamientos:

- * ¿Qué planes estratégicos de difusión existen?
- * ¿Motivan a la asistencia de las actividades y presentaciones artísticas y culturales en la ciudad de Morelia?

Lo anterior nos ayudará a identificar y a entender el problema de estudio.

Tomando en cuenta la importancia que tiene el concientizar a una sociedad respecto al valor de su historia, arte y cultura, creo necesario dar a conocer de una forma funcional y estratégica estos aspectos, donde la metodología de la investigación ayude a sustentarlos como aspectos básicos dentro de su educación y cultura general. Dar puntos de comparación que ayuden a ser más analíticos y críticos dentro de nuestro actual entorno social (Documental-descriptivo).

Por lo anterior, es necesario adentrarse en una dinámica interactiva, en donde se pueda participar al cuestionar y observar las funciones internas de las estructuras gubernamentales y privadas (especialmente, en determinadas áreas que tengan la responsabilidad de difundir y promocionar las actividades culturales de la ciudad) analizando sus repercusiones actuales en la sociedad.

Para lograr metas o fines específicos dentro de la metodología de la investigación (estructural-funcionalista), es necesario no sólo tomar como apoyo a la observación, sino también al cuestionario y a la entrevista, ya que son técnicas que ayudan a la recopilación de información empírica que puede servir como base para el analizar y proponer.

Ha habido pocos intentos por mantener una buena difusión y promoción en la ciudad, entre ellos destaca la participación de Víctor del Castillo Mier y Terán, estudiante de la EPBA (Escuela Popular de Bellas Artes), quien a partir de mayo de 1995, con el objetivo de dar a conocer las presentaciones artístico-culturales en el estado de Michoacán, toma la iniciativa de recopilar la información semanal, por tipo de actividad, lugar, fecha, hora y costo para plasmarla en un cartel:

Presenta su inquietud al Sr. Jesús Morales Pérez, jefe del Depto. de Editorial Universitaria, quien lo apoya a concretar su propuesta, encargándose de la impresión.

Desde la primera semana de junio de 1995, el cartel comienza a ser impreso con un tiraje de 300 unidades semanales, y repartido por él mismo en los diferentes foros alternativos e instituciones públicas y privadas de la ciudad.

Víctor del Castillo toma como prototipo a la Universidad de Guanajuato, la cual lleva tiempo informando de esta forma sus actividades culturales, sin necesidad de publicitar cada una de ellas por separado.

En Morelia se vieron resultados favorables al imprimir este cartel, hubo disponibilidad de las instituciones y empresas para dar la información semanal oportunamente y se ofrecieron espacios especiales para exhibir el impreso para que el público tenga acceso a la información.

Víctor dice que es un trabajo pesado el tener que recopilar la información cada semana, ordenarla, transcribirla, y formatearla en su computadora, sin el programa adecuado de diseño para crear el original de impresión; así como el pegar y repartir los ejemplares en diferentes puntos de la ciudad. Sus estudios y necesidades personales le absorben gran parte de su tiempo, por lo que se perdió la continuidad de esta propuesta de difusión por la falta de apoyo.

Es variada la agenda cultural y artística en la ciudad, pero desgraciadamente no es aprovechada por los morelianos, en gran parte por una evidente falta de calidad en la difusión y promoción de las actividades, lo que conlleva una desmotivación en el público potencial (niños, jóvenes y adultos).

Lo anterior, conlleva al interés por forjar una costumbre de informarse de forma constante, que sea una pauta para que la sociedad se entere y valore lo que las instituciones públicas y privadas y los artistas le ofrecen, y que los exponentes se esfuercen por dar cada vez más y mejor participación a su público.

Urge estudiar el por qué de la poca asistencia a las actividades artístico-culturales, ya que se sabe de antemano que el que valora se beneficia, y el que no es valorado se desmotiva y deja de ejercer lo que le conviene y gusta de hacer, o recurre a otros públicos que están dispuestos a absorber lo que otros no quieren ni conocen. Lo que ha pasado en varios de nuestros exponentes michoacanos.

Los resultados de la investigación ayudarán a visualizar más propuestas de difusión y promoción artístico-cultural, por lo que es necesario plantearse objetivos que ayuden a lograrlo:

- 1.-Conocer el valor histórico, cultural y artístico de nuestro Estado de Michoacán, en general, y el de la ciudad de Morelia, en particular.
- 2.-Conocer y analizar el escenario actual de las actividades y presentaciones artísticas y culturales de la ciudad de Morelia.
- 3.-Conocer las funciones de los departamentos de difusión, comunicación y relaciones públicas del Ayuntamiento de Morelia, secretarías e instituciones públicas y privadas, y empresas.
- 4.-Conocer las opiniones y propuestas de funcionarios públicos, comunicadores sociales, empresarios y artistas experimentados respecto al problema de estudio.
- 5.-Conocer y evaluar las impresiones de la opinión pública respecto a la difusión de las actividades y presentaciones culturales y artísticas en la ciudad.
- 6.-Proponer, dependiendo de los resultados de los estudios anteriores, una alternativa para mejorar los resultados en la difusión de las actividades y presentaciones artístico-culturales en la ciudad de Morelia.



Capítulo I

“COMUNICACION HUMANA Y SOCIAL”

Las palabras, imágenes y sonidos que creamos y asimilamos diariamente cumplen funciones indispensables en nuestra cultura. El emitir mensajes y ordenarlos es necesario para el ritmo de vida que llevamos, ya que de esta forma comprendemos mejor los variados papeles que juega la comunicación en los distintos niveles de nuestra civilización y cultura.

1.- COMUNICAR: NECESIDAD HUMANA.

"Comunicar: Participar a otro de lo que uno tiene. Hacer del conocimiento a otros, de alguna cosa. Informar, hacer saber a uno alguna cosa. Tener correspondencia o paso a unas cosas con otras inanimadas" (Real Academia de la Lengua, 1992).

Para entender la acción de comunicar creo necesario conocer los diferentes aspectos que la componen, ya que el lenguaje, la lengua y el habla, son eslabones de una cadena indisoluble manifestada de manera clara y evidente en la humanidad.

1.1. El Lenguaje

El lenguaje es uno de entre muchos otros dones naturales que posee el hombre. Mediante éste, nos comunicamos, expresamos las ideas, sentimientos, emociones, tratando de entender los acontecimientos, fenómenos y sucesos que surgen a nuestro alrededor, las diferentes manifestaciones del pensamiento y conductas de nuestros congéneres.

"El lenguaje es un acto fisiológico en cuanto se sirve de diversos órganos del cuerpo humano. Es un acto psicológico puesto que supone la actividad voluntaria del espíritu. Es un acto social en virtud de que responde a una necesidad de comunicación entre los hombres. Es en resumen, un hecho histórico que se atestigua a través de muy diversas formas" (Joseph Vandryes, 1875).

"Lo que dio toda la fuerza a la comunicación humana, o lo que explica la posición predominante del hombre en el mundo animal es el desarrollo del lenguaje, cuya importancia se debe tanto al alcance o a la profundidad que ofrece al contenido de la comunicación como a la precisión y al grado de detalle que proporciona a la expresión" (González, 1985: 88).

El lenguaje oral es considerado como el principal instrumento de comunicación, pero es importante mencionar que también el ser humano ha extendido y diversificado sus expresiones progresivamente por medio de una serie de medios

diversificado sus expresiones progresivamente por medio de una serie de medios no verbales de transmisión de mensajes -también llamada por Flora Davis "comunicación no verbal"- que refleja códigos de gestos y vocales más simples inscritos en su estructura física, como lo son la música, dibujo, pintura, escultura, pantomima, danza...

Gracias a la escritura resulta posible conservar los mensajes portadores de símbolos más plenos de sentido garantizando con ello la existencia y trascendencia de una comunidad.

Es pues, el lenguaje, el fenómeno existencial que caracteriza al hombre en relación con los demás seres animados.

1.2. La Lengua.

La lengua está conformada por signos lingüísticos o palabras. No es de carácter universal, ya que sólo es posible gracias a la existencia de idiomas particulares (ruso, chino, portugués...). Es también, al parecer, uno de los últimos valores con que los grupos humanos se pueden diferenciar junto a las lenguas más difundidas (inglés, francés y español). Existen a nivel mundial entre 4500 y 6000 lenguas más, las mismas que lingüistas y etnólogos tratan de clasificar con base en su origen.

Nuestra manera de utilizar la lengua varía de acuerdo a las circunstancias. Es posible distinguir varios niveles, registros o modalidades de lengua:

Familiar: El que se utiliza en conversaciones de confianza o amigables.

Común o Estándar: El que se emplea en situaciones en que se requiere cierto nivel de formalidad.

Elevado: El utilizado en la literatura, las conferencias, los cursos o la comunicación en la vida profesional.

Creo que los niveles sociales de la lengua ayudan a identificar a las personas que pertenecen a un mismo grupo: Existen personas que pueden tratar con individuos de todos los niveles, y usan el lenguaje adecuado en cada situación.

Es pues, la lengua, un hecho social que conforma un sistema coherente de la expresión del pensamiento, perteneciente a un determinado conjunto de individuos.

1.3. El Habla.

Es la puesta en práctica de la lengua por medio de la comunicación oral, es donde el hombre emplea un determinado número de palabras (léxico) según cierto número de reglas (sintaxis), o sea el ejercicio que cada individuo hace de su lengua: Al tercer mes de edad, siendo niños emitimos sonidos sin necesidad de gritar. Nuestra primera forma de habla es el balbuceo. Entre los ocho meses y el año imitamos lo que hablan por medio de sílabas. Aproximadamente al año pronunciamos nuestras primeras palabras, cada una con el valor de una frase. A los

dos años podemos unir por lo menos dos palabras.

A medida que pasa el tiempo, el vocabulario aumenta hasta llegar a 1500 palabras hacia los tres años y a 3000 cerca de los cinco años. Lo anterior es consecuencia de que poco a poco vamos descubriendo que el habla es un medio personal o individual que nos sirve para influir sobre los otros: solicitamos, informamos, pedimos, rogamos, convencemos, etc. Es a lo que se llama lenguaje socializado, por medio del cual cuestionamos, comprendemos y exploramos el mundo.

Existen diferentes maneras de hablar, que se precisan y valoran su significado mediante las particulares formas de expresión de las que carece la lengua escrita, como son:

La articulación: es la pronunciación clara y distinta de las palabras. Nos permite emitir y comprender el mensaje de forma distinta dependiendo de las exigencias de la situación presentada (una simple conversación o una conferencia), ya que depende de distintos grados de articulación o marco referencial (o contexto) del oyente.

El énfasis: nos permite cortar una frase, subrayar algo importante o expresar una emoción, destacando una sílaba o un grupo de ellas. En español, a diferencia de otros idiomas, los acentos de la lengua hablada ayudan a marcar el énfasis y en la lengua escrita, las tildes y los signos de puntuación, los de exclamación y los de interrogación se encargan de indicar dicho aspecto o de dar sentido o intención a lo que expresamos.

La inflexión: sugiere matices, colorea el sentido y orienta la forma de interpretarlo. Dependiendo de la respiración, que corresponde la necesidad física de recuperar el aliento, es la que da el ritmo al discurso. Lo que en español, en comparación con otros idiomas, se manifiesta de forma cálida, elegante, especial, intencional...

Los gestos: No pertenecen del todo al lenguaje, pero casi siempre lo acompañan, y sirven para reforzar el discurso: distinguen al que habla. Es importante señalar que la expresión del rostro varía según los códigos propios de cada cultura; y al respecto se habla del "lenguaje corporal" que puede incluso contradecir al oral, estar en consonancia o en disonancia con él.

(Ref. Reader's Digest, 1994: 201).

Si ponemos atención, vemos que en el lenguaje mímico no sólo interviene el rostro, prácticamente todas las partes del cuerpo comunican algo que a veces las palabras no dicen: la postura al sentarse, el movimiento de las manos, de las piernas y de la cabeza, así como la mirada, el tono de la voz y muchos otros elementos complementan y modifican el mensaje emitido por nosotros. Así como el aspecto estético que aplicamos en nuestra persona, como la ropa, envía al receptor mensajes de los que con frecuencia no nos percatamos.

Es entonces, el habla, la manifestación individual de esa necesidad existencial que tiene el hombre de expresarse, de afirmarse y de comunicarse sus pensamientos, sentimientos y proyectos.

"La comunicación es mucho más eficaz cuando el cuerpo y la mente están en sintonía" (Ribeiro, 1993: 87).

2.- COMUNICACION E INFORMACION: ETIMOLOGIA, DEFINICIONES E INTERPRETACIONES.

La palabra comunicación viene del latín "comunicatio". El sustantivo "communicatio", y el verbo "comunico" tiene su origen en el término "communis", palabra de "com" (con) y el tema "munia" (deberes vínculos). Este último genera en latín otra palabra de similar expresión "moenia" que significa "unir juntamente".

Se percibe una afinidad etimológica entre los términos "communicatio", "comunidad" y "participación": el mismo Santo Tomás de Aquino los usa en el sentido de comunicar, convertir y participar.

La Real Academia Española lo define como:

Comunicación: Acción o efecto de comunicar o comunicarse. Tratado entre dos o más personas. Paso o contacto que se establece en ciertas cosas (Diccionario de la lengua española, 1992).

* Aristóteles define la comunicación como "La búsqueda de todos los medios de persuasión que tenemos a nuestro alcance". Ésta, entre centenares de definiciones, fue la que prevaleció hasta fines del siglo XVIII. En nuestro siglo por los estudios y experimentos que se han hecho en torno a ella, se generan otras aportaciones:

* Zaragüeta maneja el concepto ordinario de comunicación como el descubrimiento del "yo" por el "otro" y por el "otro" del "yo". Objetivo que supone una actitud y conlleva a un principio vital.

* Redondo la concibe como "una relación real establecida entre dos o más seres, en virtud de la cual uno de ellos participa o ambos participan entre sí", o dicho de otra forma, "Es la relación real establecida entre dos seres, en virtud de la cual se ponen en contacto y uno de ellos -o ambos- hacen donación de algo a otro".

* Gebner establece que "es la interacción social por medio de mensajes que pueden codificarse formalmente, mensajes simbólicos que representan algún aspecto compartido de una cultura".

* W. Schramm sitúa al acto de la comunicación formando parte de la fusión viviente de la sociedad.

* Ruesh la ubica "el único modelo científico que explica dentro de un mismo sistema los aspectos físicos intrapersonales y culturales de los sucesos".

* Para A. Moles "es un acercamiento global que quiere ser la explicación total de nuestro mundo".

* J. A. Paoli la define como "el acto de relación mediante el cual dos o más sujetos evocan en común un significado"
(Ref. K. Berlo, 1991).

* Mac Bride profundiza más en este concepto: "es una definición contemporánea y práctica, podemos entender a la comunicación no sólo como el intercambio de noticias y mensajes, sino también como el quehacer individual y colectivo que engloba el conjunto de transferencias o intercambios de ideas, hechos o datos. En consecuencia cabe asignarle a la comunicación, practicada en un sistema social, las siguientes funciones:

- 1.- Informar.
 - 2.- Socializar.
 - 3.- Motivar.
 - 4.- Lograr debate y diálogo.
 - 5.- Educar.
 - 6.- Hacer promoción cultural.
 - 7.- Integrar "
- (González, 1985: 88-89).

Es necesario crearse un criterio respecto a la comunicación es por eso importante nutrirse, inmiscuirse y participar de las definiciones que nos pueden ayudar a entenderla mejor y emitir un juicio personal y profesional: pienso que la comunicación es una cualidad, virtud y ventaja humana, que nos permite expresar nuestras ideas, pensamientos, sentimientos inquietudes y proyectos, por la necesidad de ser comprendidos por una o más personas. Es una sana interdependencia al informar, entretener, educar y al llevarnos a una constante evolución social y por consecuencia, cultural.

* H. Dwiht Lassweell, siendo uno de los padres de la teoría de la comunicación, concretiza su definición con las preguntas ¿Quién/dice que/a través de qué medio/y con que efectos?:

"El estudio científico del proceso de la comunicación tiende a centrarse en una u otra de estas preguntas. El especialista en el análisis del quién (el emisor) se concentran en los que originan y dirigen la comunicación. El especialista del dice que realiza el análisis del contenido, o sea, del mensaje. Cuando el centro de interés está cosntituido por el quién (las personas a las que se dirigen los medios) estamos hablando del análisis del auditorio (los receptores). Quien estudia primordialmente la radio, la prensa, el cine y los otros medios de comunicación participa en el análisis de los medios. Si se trata el problema del impacto del mensaje sobre los receptores, estamos hablando del análisis de los efectos" (Artículo 1948, Ref. Reader's Digest., 1994: 35-36).

Partiendo de lo expuesto por Lasswell, desde entonces se abordan los problemas de comunicación con la ayuda de estas cinco preguntas fundamentales, haciendo hincapié a menudo en la última y más problemática, ¿con qué efectos?

Entre las funciones de la comunicación se encuentra la de informar, y es de vital importancia captar sus características:

* Según Mac Bride, la información consiste en "acopiar, Almacenar, someter a tratamiento y difundir las noticias, datos, hechos, opiniones, comentarios y mensajes necesarios para entender de un modo inteligente, las situaciones

individuales, colectivas, nacionales e internacionales y para estar en condiciones de tomar las medidas en condiciones pertinentes”.

* Paoli considera a la información como “un conjunto de mecanismos que permiten al individuo retomar los datos de su ambiente y estructurarlo de una manera determinada, de modo que le sirvan como guía de su acción”.

Pienso que la información aparentemente puede suponerse como un sinónimo de comunicación, pero no es lo mismo. Para manifestar información no es necesario evocar en común con otro u otros sujetos (lo que si sucede en comunicación). La información es estrictamente formal, fría, inflexible, inconsciente... la comunicación es formal e informal, cálida, flexible, consciente... La comunicación contiene a la información; la información es complemento de la comunicación.

No es complicado definir ambos conceptos, aunque tengan relación: La información se da de forma unilateral, o sea, en una sola dirección, no existe retroalimentación o respuesta por parte del receptor. La comunicación es de participación bilateral, recíproca, existe retroalimentación o respuesta.

3.- LA COMUNICACION COMO BASE SOCIAL.

Es importante identificar y conocer las seis funciones de la comunicación, ya que se manifiestan en forma constante.

1.- La función referencial: Es la de proporcionar una información relativa al mundo exterior. La intención predominante de algunos mensajes está centrada en esta función (telegramas, la información de revistas especializadas, las actas, los informes, los textos científicos, el cine, la radio, la prensa...).

2.- La función metalingüística: En el mensaje, la lengua puede hablar del estilo y forma, como es el caso de la semántica en el diccionario y el sentido en que tomados los vocablos, la etimología, la parte sintáctica, fonética, ortográfica, etc.

3.- La función sintomática: Se centra en el emisor, que trata de expresar sus sentimientos y de transmitir una emoción determinada. Esta función se encuentra en las cartas personales, en los diarios, en las confesiones, incluso en la literatura y sus géneros.

4.- La función apelativa: Se centra en movilizar y convencer al receptor. Los elementos gramaticales más importantes de un mensaje de esta naturaleza son el vocativo (palabra con la que se designa al tú) y el imperativo (modo verbal de las peticiones, órdenes, súplicas). Esta función aparece en los sermones, la publicidad, la literatura comprometida, las cartas profesionales, los informes y algunas figuras retóricas.

5.- La función poética: Su objetivo es el mensaje mismo. Su función no sólo se encuentra su expresión en la poesía, evoca también el placer estético experimentado de los juegos del lenguaje (textos literarios), humorísticos, las

rondas infantiles, los retruécanos o juegos de palabras y algunas figuras del pensamiento y retóricas).

6.- La función fática: Existen mensajes que sirven esencialmente, para establecer, prolongar o interrumpir la comunicación; para comprobar si el circuito funciona ("Bueno!, ¿Me oye?"); para atraer la atención del interlocutor o para asegurar que éste no se distraiga ("como le decía..."). Esta función se encuentra básicamente en los encabezados de periódicos, en los lemas publicitarios, en los mensajes radiofónicos, y en ciertos elementos de la conversación o palabras claves para centrar la atención del interlocutor.

(Ref. Reader's Digest, 1994: 36-37)

* Creo que las diversas funciones de la comunicación pueden estar mezcladas en un estado o contexto, ya que un mensaje puede tener varias funciones o propósitos.

Recordemos también a la comunicación que se experimenta a través de los sentidos:

"La cognición del suceso tiene lugar cuando se recibe la información que llega a través de entrada sensorial: visual, lo que vemos, auditivo, lo que oímos; cinestético, sensaciones exteriores como la presión, la temperatura y la textura, además de los sentimientos (tristeza, alegría, etc.); olfativo, lo que olemos: gustativo, lo que saboreamos.

" No todo el mundo tiene las mismas preferencias ni capacidades en cuanto a los estímulos sensoriales. Algunas personas prefieren el canal visual: "verlo para creerlo". Otras el auditivo: "una palabra vale más que mil imágenes". Otras prefieren oler, saborear y "sentir" lo que está sucediendo" (Ribeiro, 1993: 86-87).

Partiendo de nuestra propia experiencia podemos analizar y comprender los variados papeles que juega la comunicación en los diferentes niveles y roles en los que estamos inmersos:

3.1. En lo privado.

La familia, el hogar, la casa... es el espacio más importante de nuestra vida. La educación y las relaciones que se establecen en él son determinantes, ya que la comunicación que se manifiesta es de carácter interpersonal, es decir, se constituye principalmente por diálogos y comprensión mutua.

Sobre esta base se cimentan las primeras experiencias infantiles y se definen las relaciones entre adultos. Dicho ambiente implica un mínimo de igualdad y transparencia, que encamina al bienestar y del desarrollo personal: la autoestima, las relaciones amistosas, familiares, amorosas. Estas relaciones prevalecen y se

catalogan, de acuerdo a la terminología sociológica, grupos primarios. Y es a la disciplina psicológica a la que le corresponde explicar los mecanismos que intervienen en ellos.

3.2. En lo social.

En este aspecto se le ubica en la ciudad, en la urbe, o sea, en el entorno vital (medio ambiente). Aquí se relaciona con el mundo público, o sea, una comunicación distinta a la privada. Cuando en el proceso de comunicación se participa de manera grupal y colectiva, es entonces cuando surge el proceso denominado "comunicación colectiva y social":

"Es un proceso en el que resulta esencial la tecnología moderna bajo la forma de los medios masivos" (Wright, 1986: 89).

Las relaciones se realizan de persona a persona o de persona a grupos e incluso entre grupos, con posibles intereses opuestos y en ocasiones contradictorios. En el mundo de la vida social existen grupos dirigentes que se constituyen y tienden a imponer su punto de vista. Lo que se guarda en archivos como testimonio irrefutable está por encima de la palabra. El concepto de masa aparece y se comprende poco a poco manifestándose con carácter heterogéneo, siendo reconocidos unos más que otros.

En dichas condiciones de comunicación se manifiesta la interdependencia y la autosuficiencia; consecuentemente la información, la motivación, el debate y el diálogo, la educación, el esparcimiento, la integración, el intercambio, así como también un vehículo de reforzamiento de poder, de tal forma que la comunicación llega a ser una técnica de difusión y un medio ideológico de persuasión, para obtener una respuesta.

Es aquí donde las ciencias de la comunicación (antropología sociología, psicología, filosofía, semántica y lingüística) se encargan de explicar el funcionamiento de los grupos, y las ciencias, políticas de analizar los mecanismos de poder de esos grupos.

3.3. En lo profesional.

Nuestra vida profesional, la mayoría de las veces, se desarrolla en una empresa, oficina o clínica privada, o con determinados estratos sociales. La comunicación regula las condiciones jerárquicas del escalón (gerentes, ingenieros, técnicos, supervisores, obreros...), y en la producción se establece la relación del hombre con las máquinas e incluso, en la actualidad, la relación de las máquinas automatizadas con otras de igual naturaleza.

Este actual mundo de vida profesional, se ha convertido en un vínculo de mando que se aplica al hombre o a la máquina; se ha imaginado la comunicación basándose en un modelo cibernético en el cual todo se regula; y se hace uso de

los medios informativos en las industrias y de manera irreversible en el mundo de los servicios.

Creo que una comunicación de este tipo se perfila esencialmente hacia la productividad y a una etapa postindustrial, y dichas dinámicas de comunicación implican frialdad y deshumanización en la vida profesional, es por esto importante no desligarnos de las bases éticas y humanas.

4.- LOS MASS-MEDIA (MEDIOS MASIVOS DE COMUNICACION): SUS CARACTERISTICAS Y ELEMENTOS.

El gran poder de la prensa, el cine, la radio, la televisión... han abierto camino a la comunicación masiva de finales de siglo. En la actualidad la televisión es la que lleva la pauta, una prueba de ello son los juegos olímpicos y los campeonatos mundiales de futbol: la mayoría de las veces, los horarios de competencias se establecen tomando en cuenta las horas de más alto "rating", para que el mayor número posible de espectadores se enteren de estos eventos.

No cabe duda que el hombre, gracias a su capacidad lingüística, ha sabido crear a través de los mass-media un universo artificial, constituido no por cosas sino por símbolos, por medio de un sistema de signos que le permiten aprender y la mayoría de las veces aceptar su realidad. Esto se ve reflejado claramente en la juventud actual:

"El mundo de los medios de comunicación social fascina a los jóvenes porque no se mueven en abstracciones y han nacido, se han amamantado, diríamos, en las ubres de un mundo icónico" (EQUIPO DE ESPECIALISTAS, 1985: 38-39).

Los mensajes de los mismos medios de comunicación a través de los años han merecido estudio, investigación y análisis, ya que influyen en la educación de las nuevas generaciones y pueden repercutir positiva o negativamente dependiendo de la instrucción e interpretación del receptor:

"Aunque parezca simple, un mensaje es algo muy complicado. Sus signos no solamente tienen significados diferentes para diferentes personas; también tienen dos clases diferentes de significados: uno es el significado denotativo, es decir, el significado común o de diccionario, que será casi el mismo para todas las personas que utilicen el mismo diccionario o vayan a la misma escuela. El otro es connotativo; o sea, el significado emocional o evaluativo: que bueno, que poderoso, que activo y qué peligroso es algo" (Schramm, 1982:12-13).

También a través de los medios de comunicación se manifiestan los llamados "líderes de opinión", que son aquellas personas protagonistas capaces de crear y moldear formas de pensar, manipular masas y lograr actitudes por parte del receptor que muchas veces van en contra de su propia voluntad. Dichos líderes utilizan técnicas y tácticas de persuasión para lograr sus fines, ya sean ideológicos (propaganda) o lucrativos (publicidad), tratando de obtener respuesta favorable.

“Las reacciones ante la persuasión están determinadas no sólo por quién lo dice y por qué dice, sino también por las características sociales y por la personalidad del individuo a quien se dice” (Schramm-Janis, 1982: 66-67).

Irvin J. Janis participa en el análisis de la ciencia de la comunicación humana, revisando y exponiendo campos de estudio tales como los efectos de la comunicación de masas y la influencia personal. Menciona cinco tipos correlativos de personalidad en cuanto a la capacidad de persuasión, respaldadas por una investigación realizada en los EUA en el año de 1980, basada en los cuestionamientos “¿Qué características en cuanto a la personalidad muestran individuos que son más resistentes a todas las formas de persuasión? ¿De qué manera difieren de las personas que son mesuradamente sensibles a la persuasión de aquellas que son demasiado persuasibles?”:

- 1.-Los hombres que abiertamente muestran una hostilidad hacia las personas que encuentran en su vida diaria, están predispuestos a permanecer relativamente reacios a cualquier forma de persuasión.
- 2.-Los hombres que exhiben tendencias a la retracción social, hasta cierto punto están predispuestos a permanecer inmunes a cualquier forma de persuasión.
- 3.-Los hombres que responden con imaginación y con argumentos enfáticos y sólidos a representaciones simbólicas, tienden a ser más persuasibles que aquellos cuyas respuestas se ven limitadas en cuanto a la fantasía.
- 4.-Los hombres con baja opinión de sí mismos -manifestada por sentimientos de inadaptación personal, inhibiciones sociales y aspecto depresivo- están predispuestos a ser afectados con mayor facilidad, que otros por la influencia en cuestión, cuando se exponen a cualquier tipo de comunicación persuasiva.
- 5.-Los hombres “extrovertidos” y que se relacionan con otros están predispuestos a ser más persuasibles que los “introvertidos”.

“Por lo general, como grupo se persuade con mayor facilidad a las mujeres que a los hombres” (Schramm-Janis.1982: 71-72).

Se dice que, tradicionalmente, la retórica se ha ocupado del arte de la persuasión: Aristóteles, en su tratado titulado “El Arte de la Retórica”, la definía como “la conquista de la mente de los hombres, por medio de las palabras”. Era “la facultad de establecer los medios posibles de persuasión en cada caso particular” (Ref.K. Berlo -W. Rhys,1946).

La nueva retórica se interesa también en el proceso de la persuasión, basada en la psicología y demás ciencias de la comunicación.

4.1. Persuasión: sugestión, manipulación y convicción.

La comunicación persuasiva se caracteriza por la intención de querer lograr en el receptor una modificación de su conducta. Miguel Roiz, quien es Profesor Titular de Sociología en la Facultad de Ciencias de la Información de la Universidad

Complutense de Madrid, hace un análisis, y nos permite ver la importancia de disgregar las diferentes manifestaciones de la persuasión así como saber el significado correcto de los conceptos y captar sus diferencias:

"Desde una perspectiva general, persuadir es convencer a alguien con razones y argumentos para que crea algo (afectando a nivel psicosocial de las actitudes y valores), o realice una acción (compre, vote, asista a un mitin o modifique sus actitudes sobre algún aspecto de la realidad, producto comercial, ideas políticas o religiosas)" (Roiz, 1994: 6-8).

De todas las formas de persuasión se emplea extensamente el mecanismo de sugestión, que se puede definir como "El intento de inducir en otros la aceptación de una creencia específica sin proporcionar evidencia ni base lógica alguna para su aceptación, exista o no exista dicha base (Brown, 1978)". Cabe mencionar que los efectos de la sugestión son mayores entre los niños que entre los adolescentes y jóvenes, y mayor en éstos que entre personas adultas: en términos psicológicos dicen, aunque a medida que aumenta la edad va reduciendo el grado de sugestionabilidad que se sustituye por dudas y críticas.

Algunas de las modernas técnicas de persuasión se basan en las llamadas por M. Roiz, manifestaciones individuales y sugestivas de comunicación, tales como: "las alusiones inducidas, la impresionabilidad ante las sugerencias, las creencias condicionadas, la conformidad con la costumbre y, sobre todo dentro de la sugestión de masas, el predominio de los sentimientos emocionales colectivos sobre los factores racionales". Debemos darnos cuenta también, de qué forma podríamos ser presos de la misma:

"La sugestión sólo es efectiva cuando el persuasor tiene la capacidad de crear la impresión de que las propuestas incluidas en el mensaje (argumentos, juicios, valoraciones) concuerdan con las ideas y creencias de quienes reciben los mensajes persuasivos. La sugestión es también efectiva cuando los efectos se crean, aunque sean sólo superficiales, no representan ninguna amenaza para las convicciones profundas, ancladas en la cultura de un grupo o comunidad (creencias religiosas o morales por ejemplo)" (Roiz, 1994: 8-9).

Por medio de la aplicación de las técnicas de persuasión, se pueden lograr fines propagandísticos y publicitarios, pero también informativos y educativos, lo que implica una manipulación de consecuencias que puede ir en contra de nuestros principios éticos.

"Manipular es claramente tergiversar, modificar o cambiar los hechos en un sentido determinado, siguiendo unas orientaciones prefijadas y con fines de control de los comportamientos. Y la práctica de la manipulación comunicativa, que se encuentra en todos los pueblos, procede del deseo innato del hombre de dominar su entorno así como de la pasión del poder, tanto sobre la naturaleza como -lo que tiene interés para nosotros- sobre los hombres" (Roiz, 1994: 9).

Sin embargo, la manipulación más extrema es la que defiende una determinada

visión del mundo y de la realidad, o sea una ideología que no se finca en la verdad y la justicia.

Tomando en cuenta lo anterior, creo que el marco de referencia del receptor va a determinar la efectividad del mensaje persuasor; el ser o no analfabeto, el carecer o no de bases morales y éticas marcará una gran diferencia. La honestidad e integridad del emisor es indispensable en una cultura, puesto que nadie puede convencer con mentiras; la verdad, la justicia, la elegancia, la elocuencia y la congruencia, prevalecen más que la mentira, la sugestión y la manipulación.

La convicción, en este caso, aparece como consecuencia dentro de dicho proceso comunicativo, y se le puede catalogar como "La impresión que tiene el receptor del mensaje, del valor o veracidad de éste" (Moles, 1975); Roiz complementa dicha definición, diciendo: "Surte sus efectos al terminar el proceso de comunicación, en destino, representando un efecto que vuelve para retroalimentar la fuente, y como respuesta a la intención inicial". ¿Cómo evaluamos nuestra convicción, como consecuencia de la influencia de los mass-media?

En la obra de Hybles y Weaver, titulada "la Comunicación", los definen como un sistema de comunicación en el que el mensaje idéntico es originado por una organización institucional y enviado por medio de los canales públicos a un gran número de receptores; la organización institucional incluye emisoras de radio y televisión, editores de periódicos y revistas y las compañías inmediatas. Los receptores están compuestos por una heterogénea audiencia. Los mensajes son idénticos debido a que todos sus receptores captan el mismo mensaje; son mensajes públicos, ya que están a la disposición de todo aquel que desea mirar, escuchar u oír.

Buscando una definición más amplia, Wright hace una separación objetiva de los mismos:

- 1.- Medios de comunicación periódicos, revistas, libros, folletos circulares para correo directo, carteles, escritura en el cielo y cualquier otro dispositivo técnico que lleva un mensaje a la sociedad, apelando al sentido de la vista.
- 2.- Medios electrónicos: programas de radio y grabaciones de audio que emplean el sentido del oído; programas de televisión, películas, grabaciones en video que emplean tanto el sentido de la vista y el oído.

"Lo que diferencia un medio masivo de un medio limitado no es el instrumento mismo, sino la forma como se utiliza. Para ser calificado como medio masivo el instrumento técnico no sólo debe ofrecer la posibilidad de comunicación por vía de un dispositivo mecánico, lo cual determina una relación impersonal entre el comunicador y su auditorio, sino que también debe utilizarse de modo efectivo para comunicarse desde una única fuente con gran número de personas" (Wright , 1986: 78-79).

En nuestra época ha habido un desarrollo acelerado de los recursos y técnicas

de comunicación, las transmisiones y recepciones de las señales y de los mensajes se obtienen de manera inmediata: Somos producto de una civilización en donde los descubrimientos científicos y tecnológicos se desarrollan como un acto mismo de la naturaleza, y son instrumentos que ayudan a lograr una meta comunicativa, la de informar a la sociedad, y aparecen en el momento mismo en que la humanidad los necesita.

4.2. La Prensa.

Los antecedentes de la prensa que informaban sobre los acontecimientos fundamentales de índole público, se encuentran íntimamente relacionados con la trascendencia que implica para el poder político la actividad informativa. Cronológicamente es el primero y el más antiguo de los llamados mass-media: surgió en una época en que ni siquiera se soñaba en designar con este término a un medio de información que se difunde de manera periódica a un público amplio (Roma, China, Corea, Alemania... hasta cubrir todo el mundo). Se da su nombre genérico a partir del siglo XIX. La Revolución Industrial fue el comienzo de la manifestación de dicho medio, por el crecimiento urbano y los avances de la alfabetización.

La prensa está estrechamente relacionada con el acontecer y con el progreso de las técnicas de impresión. Tiene que ver con los acontecimientos instantáneos, inmediatos y fugaces, pero también pone en juego la carta de la reflexión y del testimonio a tal punto que constituye la piedra angular de todo sistema multimedia, porque lo escrito, aunque a veces se dobla, no se quiebra frente a lo audiovisual: Perdura por encima del tiempo y el espacio; la palabra escrita es testimonio vivo de cualquier momento. Tiene el indiscutible valor de influenciar efectivamente sobre la opinión pública.

"...debe ser independiente, justa, exacta, honesta, responsable y decente" (Frazer Bond, 1983).

4.3. La Radio.

La radio fue inventada en los primeros años del siglo XX.

Surge como un medio de comunicación e información que no depende de la impresión ni de los transportes de superficie. Es más rápido que la prensa, pero menos completo que la televisión. Sus emisiones se concretan en las matutinas y vespertinas, ya que las noches están reservadas, por lo general, para la televisión.

Desde sus orígenes la radio ha mostrado su capacidad excepcional para transmitir en directo, y de manera inmediata un acontecimiento.

En la Segunda Guerra Mundial ocupó un lugar muy importante en la vida cultural de todo el mundo: Los animadores eran considerados como verdaderos artistas y las radionovelas eran muy apreciadas.

Es por lo anterior que la radio se convierte, en cierta forma, en la base de la cultura de masas: Sigue vigente en el seno familiar de los pueblos y es parte vital del diario acontecer.

La radio ha sido uno de los medios de comunicación de más rápido desarrollo; es el más escuchado y el más popular; brinda información y esparcimiento permanente: Tiene gran penetración e influencia sobre la opinión pública; al escucharlo no interfiere con otras actividades, y la adquisición y la transportación del aparato es económica y simple.

Informar, divertir y cultivar es el triple objetivo que persigue la radio.

" Es el tambor de la tribu, porque es capaz de convertir a la sociedad en una cámara de resonancia" (Mac Luhan, 1985).

4.4. El Cine.

La imagen cinematográfica nos lleva, por lo general, a lugares privilegiados, donde se puede ver mucho más de lo que a simple vista registra el ojo del hombre.

El extraordinario desarrollo de este medio de comunicación como industria del espectáculo y medio de expresión artística, nos hace olvidar que el cine nació por exigencias de la investigación científica:

"El cine nació mucho antes que el cine espectáculo. La famosa proyección pública del cinematógrafo de Lumière, el 28 de diciembre de 1895, es considerada generalmente como el nacimiento del cine. Si embargo, veinte años antes, el astrónomo Jules Janssen, quien era director del Observatorio de Meudon (París), había registrado la fase del paso de Venus delante del disco solar; en 1874, Janssen fue al Japón a observar este evento y mandó construir, expresamente un "revólver fotográfico" (Tosi, 1993: 15-16).

"La propiedad del revólver, de poder dar automáticamente una numerosa serie de imágenes, tan cercanas como se quiera, de un fenómeno que cambia rápidamente, permitirá resolver los problemas que atañen a la mecánica fisiológica relativa a los diversos movimientos" (Jules Janssen, 1876).

Al cine se le considera un producto social e histórico; su primera característica consiste en que sólo puede darse pensando en el grupo y en la sociedad misma; en cuanto a su carácter histórico, muestra una comprobación de anteriores descubrimientos en constante evolución.

Dicho medio posee un alto grado de comunicación efectiva en nuestro patrón de comportamiento (influye en nuestros hábitos, costumbres, reacciones, emociones y actitudes); divierte a la colectividad estimulando su capacidad audio-visual, dejando poco lugar a la imaginación del espectador.

Es pues, el cine, una técnica, un arte, un medio de comunicación y una industria, con un evidente impacto tanto en el hombre como en la sociedad.

4.5. La Televisión.

Al hablar de la televisión, nos adentramos en el medio electrónico de comunicación más avanzado, ya que reúne características que nos son atractivas y logra captar nuestra atención por largo tiempo: Luz, color, movimiento y sonido en imágenes, son elementos que se conjugan en esa caja negra que nos hace partícipes de un mundo tan complejo como el nuestro.

El novelista francés Julio Verne trató de imaginar el futuro y previó la existencia de pantallas que se llenarían de imágenes como por arte de magia: Alrededor de 1874 se lograba crear la impresión del movimiento mediante la proyección cinematográfica perfeccionándola hasta 1880, era cuando los científicos trabajaban árdamente en el movimiento de las propiedades de la celda fotoeléctrica, elemento esencial para lograr el análisis, punto por punto, de las imágenes.

Fue necesario esperar más de medio siglo para que se cumpliera dicha profecía (hasta 1928, de forma experimental, EUA). La televisión entró en la vida de los países desarrollados a fines del decenio de 1940 y a principios del siguiente (1936 en blanco y negro, 1944 en color).

En el proceso de su invención, los creadores nunca dimensionaron la utilidad y el alcance que tendría, ya que a través de los años se convertiría en el medio de comunicación de mayor proyección y eficiencia, fue entonces cuando pasó a ser de un aparato experimental a un medio de comunicación formal.

Una de las definiciones contemporáneas de la televisión es: "El arte de producir instantáneamente a distancia una imagen transitoria visible de una escena real filmada por medio de un sistema de telecomunicaciones" (González Treviño, 1989).

La televisión goza de grandes ventajas respecto de otros medios o técnicas modernas de persuasión y difusión, es por eso que, en ciertas circunstancias y a ciertos individuos puede absorber al cien por ciento su atención, por lo que ha llegado a criticársele por causas de desintegración familiar y por el rompimiento de valores culturales que conlleva a aspectos cosmopolitas por las influencias transculturales tanto por la publicidad y la programación emitidas.

4.6. El Teatro.

El teatro es una manifestación artística en donde el hombre a través de los años ha logrado representar sus caracteres, actitudes y emociones en cada momento histórico en donde trascienden sus hábitos y costumbres.

Desde tiempos de la prehistoria, el hombre recurría a la imitación para poder satisfacer sus necesidades: Adquiría la piel de los animales no sólo para vestirse y cubrirse del frío, sino también para utilizarla como disfraz, aparentar e imitar movimientos del mismo para lograr acercarse lo suficiente a sus presas y prenderlas. Es desde entonces cuando se manifiestan los comienzos del teatro.

Los pueblos indoeuropeos comienzan a darle un carácter formal a esta

expresión, que con el tiempo fue madurando y trascendiendo hacia el lejano y cercano oriente, logrando consolidarse de forma progresiva en los pueblos cretenses, griegos, romanos, etc. manifestándolo con base a sus dioses y mitologías.

Este medio de comunicación por excelencia, refleja las realidades sociales de forma vivencial, tanto en comedia como en tragedia (griegas), logrando despertar el sentido reflexivo y crítico en la sociedad.

Como experiencia personal, el teatro ayuda a deshinibir las cualidades humanas, ya que las dinámicas de entrenamiento que exige esta disciplina logran sensibilizar el cuerpo y el alma. Se estudian a fondo los personajes, lo que implica el entendimiento y la comprensión de las variadas formas de vivir y pensar de un individuo y su sociedad; y al mostrar e interpretar dicho trabajo, se logra hacer más permeable la capacidad receptora de la sociedad, respecto a su cultura, reflejada en historia, hábitos, costumbres y tradiciones, sabiendo valorar hechos, ideas, posiciones y actitudes dentro de su realidad social, política y económica.

A nivel mundial, el teatro a evolucionado dependiendo de las exigencias de la colectividad, determinadas por el grado de educación e iniciativa que las instituciones públicas y privadas forjen en el individuo.

En México, el teatro se manifiesta con un carácter heterogéneo, puesto que la situación económica e ideológica a nivel estados es diferente, y esto determina los niveles y la calidad en producción, dirección y actuación.

Dentro del teatro existen trabajos catalogados comerciales, con contenidos ligeros, que satisfacen y entretienen a la mayoría y que en términos de producción y difusión son dignos de admirarse. El teatro cultural en México, se a caracterizado por sus contenidos interesantes, de gran valor: con gran calidad en actuación y su relativa calidad en producción, ya que subsiste dependiendo del interés del público y del apoyo de las instituciones privadas y gubernamentales.

4.7. El Libro.

El libro nutre la vida intelectual de millones de personas. En todo el mundo se publican cada año aproximadamente 500,000 títulos, que vienen a sumarse a los 40 millones ya existentes (Ref. Reader's Digest, 1994). En relación con el número de habitantes en el planeta, dicha cifra representa apenas un título por cada 10,000 personas.

Históricamente el libro es uno de los primeros medios de información masiva. Antes de que el primer libro fuera impreso, ya existía "el libro más antiguo del mundo": un largo rollo de papiros hallado en Tebas, que contiene máximas y preceptos faraónicos que data del año 2000 a.C. aproximadamente. También los habitantes de mesoamérica poseían una larga tradición bibliográfica, plasmada en cierta especie de papel hecho de la corteza de un árbol, en donde se manifestaban tributos y temas religiosos. Los mayas poseían obras de teatro y hacían

complicados cálculos astronómicos, y los mixtecos registraban el transcurso de su vida, tanto de sus grandes personas como de la relación con otros pueblos. Las culturas náhuatl, huasteca, teotihuacana, olmeca, purépecha dejaron dichos vestigios en donde revelan hazañas y conquistas, peregrinaciones y desastres de la naturaleza, y fechas de acontecimiento de carácter cotidiano como el nacimiento y la muerte.

Actualmente su influencia es muy irregular, ya que su efecto no es inmediato y la cantidad de libros adquiridos en la mayoría de los hogares no pasa de cierto límite. El libro es el símbolo de una civilización de lo escrito. McLuhan dice que "ha sido relegado por la prensa, la radio y la televisión. Cada nuevo medio de comunicación parece desplazar el más antiguo con el fin de llegar al mayor número posible de personas. Pero el libro sigue siendo una realidad viva en nuestro mundo moderno y los adelantos técnicos surgidos en los últimos treinta años -desde la fotocomposición hasta los sistemas de computación para imprimir más rápidamente y a un costo más bajo- permiten al libro su difusión y persistir como el primer pilar de toda cultura" (McLuhan, 1982).

4.8. Las Agencias Noticiosas.

Las agencias noticiosas, mejor conocidas como agencias de información, surgen de la necesidad de eficacia en rapidez en la adquisición de información de los medios de comunicación; se forjan como asociaciones periodísticas destinadas a difundir información local, nacional e internacional.

Su función principal es la de "mantener el mundo informado", lográndolo con la ayuda de periodistas independientes y asalariados que notifican de forma general o especializada previendo el marco de referencia del receptor.

Se dice que en dichas asociaciones se pretende "no lucrar", pero "se vende" la información a bajo costo ya sea por nota, paquetes de información abierta o por exclusividad.

La mayoría de las noticias internacionales provienen de las agencias extranjeras. De las 170 agencias de mayor prestigio que existen a nivel mundial, cuatro son mexicanas.

4.9. La Internet.

La internet, como un avance contemporáneo y alternativa de comunicación, ha ganado terreno a nivel mundial puesto que tienen acceso a información, en cuestión de segundos, millones de personas las 24 horas del día.

A partir de 1969, los Estados Unidos de Norteamérica, por medio de la Agencia de Proyectos Avanzados de Investigación del Departamento de Defensa (ARPA, madre de la Internet), inició este recurso como sistema de comunicación experimental. Al ver resultados provechosos, se le dio uso exclusivo.

Por la rápida y eficaz funcionalidad de dicha "Red de redes", con el tiempo fueron teniendo acceso instituciones particulares, que supieron aprovechar dicho medio de comunicación para sus necesidades (entre ellas Cable News Network).

"... va mostrando ganancias exponenciales en cantidad de redes y computadoras... se desarrollaron redes internacionales a todo el mundo y se conectaron a las redes de los EUA. Actualmente existen conexiones internet a Australia, los países Nórdicos, el Reino Unido, Francia, Alemania, Canadá y Japón" (LaQuey, 1994: 21-24). Diferentes clases de personas tienen derecho a este medio de comunicación. como son: educadores, bibliotecarios, políticos, estudiantes, hombres de negocios... con gran variedad de propósitos, lográndolo por medio de proveedores comerciales de redes como son COMPUSERVE Y PRODIGY.

En comparación con la televisión "... durante la Guerra del Golfo nosotros éramos espectadores, dependiendo de unos cuantos hombres y mujeres para percibir o aprovechar las imágenes. Con la Internet nosotros somos esos reporteros, los espectadores y el equipo de producción" (LaQuey, 1994).

* Creo que la comunicación sostiene y anima la vida, es motor y expresión de nuestra civilización. Lleva a los hombres y a los pueblos de lo arbitrario a lo complejo, es fuente común de la cual se toman ideas, permitiendo explayar nuestro potencial creativo para beneficio personal y colectivo, dando margen al desenvolvimiento y perfeccionamiento humanos.

La comunicación se manifiesta y se produce dentro de un contexto cultural: el desarrollo acelerado de los medios de comunicación nos fuerza a formar parte de una cultura interdependiente, misma que nos compromete a prepararnos, conociendo y valorando nuestras bases intelectuales, humanas, morales y éticas, de lo contrario seremos vulnerables ante el bombardeo transcultural que a diario se nos presenta.

Por lo anterior es indispensable tener un significado claro de lo que es la cultura, qué importancia tiene para nosotros, cuál es y en qué se caracteriza la nuestra...

**" ...a medida
que los humanos
nos comunicamos
e interrelacionamos más,
la cultura se universaliza
también "**

Alvear Acevedo.

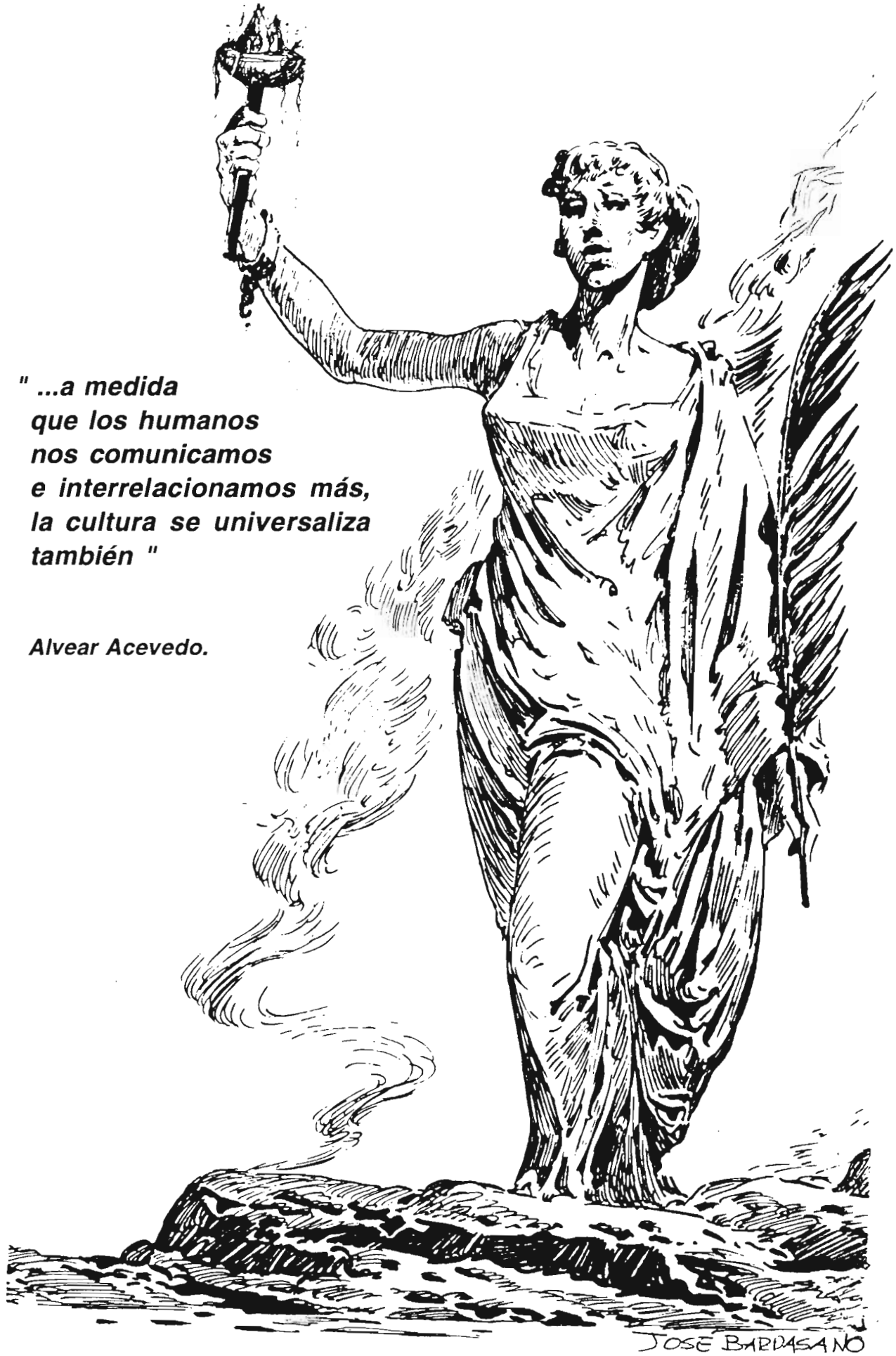

JOSE BARDASANO

Capítulo II

“CULTURA: TRASCENDENCIA DEL HOMBRE”

.Tomando en cuenta la variedad de significados que se le da a la palabra cultura, vemos que es notable la unión de ideas de educación y formación del hombre.

.A través de los años el hombre evoluciona intelectual, ética y moralmente, dependiendo de la educación forjada en los núcleos familiar y social. Esta capacidad se refleja en sus hábitos, costumbres y tradiciones que son aspectos que determinan su cultura.

1.- ¿QUE ES LA CULTURA?

Editoriales y autores definen la cultura bajo diferentes puntos de vista, y contribuyen notablemente al enriquecimiento de información para obtener un criterio más amplio para definirla:

“ Del latín *culturam*. Fig. Cultivo. Resultado de cultivar conocimientos humanos y afinarse por el ejercicio de facultades intelectuales del hombre” (Lexipedia Británica de Méx,1993).

“ Fig. Etimológicamente, término derivado de “cultivo” y que designa, de un modo genérico, el desarrollo interior, moral e intelectual, alcanzado por un individuo o una comunidad” (DANAE,1989).

“ En el primer sentido, la cultura es, sobre todo, formación ideal de la personalidad, lo que los griegos llamaron *paideía* y los alemanes *bildung*. En el segundo sentido, cultura es todo lo que el hombre realiza en concreto para modificar el ambiente natural y adaptarlo a sus necesidades, a sus fines, a sus intereses y a sus valores. Abundando en este sentido, las iniciativas culturales del hombre, se hallan en la prehistoria, en todo aquello que distingue el comportamiento humano del animal” (MONITOR, 1983).

“... puede hablarse de cultura como la suma de las creaciones humanas acumuladas en el transcurso de los años” (Acevedo,1986).

Existen definiciones de cultura, que dependen del enfoque que se le da en los últimos estudios arqueológico, etnológico y antropológico, cultural y sociológico, aunque no se ha logrado una definición rigurosa y universalmente aceptada:

“... existe un cierto acuerdo lícito entre los antropólogos con respecto a algunas de sus connotaciones fundamentales. De una manera general y aproximada puede decirse que la cultura de un grupo social es el

conjunto de sus creaciones materiales y espirituales o también el conjunto de su herencia social" (QUILET, 1978).

"Antrop. Cult. Lo que el hombre aprende en contraposición a lo adquirido por herencia biológica" (PLANETA, 1984).

"Antrop. Cult. y Soc. ... conjunto de objetos, instrumentos, instituciones y actitudes, interdependientes entre ellos, que sirven al hombre para resolver los problemas concretos y específicos que encuentra en su ambiente. De este modo el estudio de la cultura es estudio de costumbres y formas de vida, así como las instituciones económicas, políticas, sociales, legales, educativas, religiosas y artísticas" (MONITOR, 1983).

La definición que ha sentado bases en el estudio antropológico es la de E.B. Taylor, según dice: "la cultura o civilización, es aquel todo complejo que incluye el conocimiento, las creencias, el arte, la moral, el derecho, las costumbres o cualesquiera otros hábitos y capacidades adquiridas por el hombre en cuanto miembro de la sociedad". La cultura constituye todo aquello que el hombre "aprende", independientemente de todo lo que adquiere por herencia biológica.

Cabe considerar la distinción que otros autores hicieron entre naturaleza, cultura y sociedad:

* Levi-Strauss remota la definición de Taylor y resalta la distinción entre lo puramente biológico y lo adquirido por tradición (trascendencia) y educación (legado). Denomina "naturaleza" a lo primero, ya que es de carácter universal y la contrapone con "cultura" para delimitar claramente el campo de la antropología... - pero, no hay acto "natural" que no sea "cultura", porque todo lo biológico toma cuerpo en una cultura a final de cuentas.

* Por otra parte, E. Leach, se desliga de la definición de Taylor al considerar a la sociedad como algo totalmente distinto de la cultura: "El término sociedad hace incapié en el factor humano, en el agregado de individuos y en las relaciones entre ellos; el término cultura insiste en el componente de los recursos acumulados, tanto materiales como inmateriales, que las personas heredan, utilizan, transforman, aumentan y transmiten."

* David K. Berlo da su punto de vista, basado en el estudio de las Ciencias de la Comunicación:

"La cultura está constituida por las creencias, los valores, las formas de hacer las cosas y los modos de conducirse que el hombre comparte. Incluye juegos, cantos y bailes; las maneras de construir un refugio, de cultivar el maíz y de navegar un barco; la estructura y el funcionamiento de las familias, de los gobiernos y de los sistemas educacionales; la asignación de la autoridad, la asignación de los papeles y el establecimiento de códigos, y los conceptos compartidos que son

encodificados, así como en complejo de formas para pasar de largo, adaptarse a los medios distintos y asegurar através de la presión social y de recompensas el logro de sus imperativos. Estas conductas y predisposiciones compartidas, que son parte de nosotros y de la gente que nos rodea, es lo que denominamos contexto cultural" (1991: 301).

1.1. ¿Qué importancia tiene para el hombre?

El hombre en cuanto ejerce sus facultades, transforma, crea, actúa, imagina, estudia, conoce, trasciende... y en colectividad logra cierto grado de civilización y cultura.

"La historia de la cultura es la historia de los ideales educativos y de los valores espirituales que persigue la sociedad en las fases de su desarrollo. En este sentido, cultura coincide casi con educación intelectual y moral, y hombre culto en el que participa de los más altos valores conservados por esta tradición intelectual y moral de cierto grupo de la sociedad" (MONITOR,1983).

1.1.1. Retrospectiva.

En el mundo clásico, la formación del hombre, su *paideia*, consistía en el conocimiento de las "buenas artes", ser elocuente, en lo literario y filosófico, ser sabio teórico y tener arte al gobernar. Las artes manuales, los oficios humildes y el trabajo utilitario, eran considerados por los griegos como actividad ruda, inferior e indigna de los hombres libres. Sólo las clases hegemónicas poseían la dignidad humana y cultural.

A través del tiempo la situación fue cambiando por ideas nuevas y liberadoras hasta llegar al mundo moderno, en que se pensaba que el trabajo, en todos sus niveles y expresiones, poseen dignidad humana y cultural:

"... se puede decir que es una conquista del mundo moderno el haber establecido que las profesiones, los oficios y el trabajo en todas sus formas y en todos sus niveles, tienen significado y dignidad de cultura, creando así una conexión y una solidaridad entre los conceptos, un tiempo separados y heterogéneos, de trabajo y cultura" (MONITOR,1983).

En la Edad Media aun sobrevivía el ideal aristocrático y contemplativo en donde la cultura culminaba en las artes liberales del *trivium* (gramática, retórica y dialéctica), pero también en algunas órdenes monásticas, al trabajo se le consideraba como obra espiritualmente meritoria y grata a Dios.

En el Renacimiento no terminó el carácter aristocrático de la cultura, prerrogativa del *gentilhombre*, del cortesano, del contemplativo, la defensa incondicional de la vida activa y laboriosa; el ser del hombre depende de su obra, de su actividad creadora y de su ambición humana a ser artífice de su propio mundo y destino.

El pensamiento del enciclopedismo profundizó en la modernización de los ideales culturales, poniendo en primer plano la razón y la ciencia como valores capitales del hombre.

El romanticismo reconoció el valor del sentimiento, de la fe y de la tradición. A este movimiento pertenece Haman, Jacobi, Novalis, Goethe, Schillet, Fichte y Hegel, que no fueron enemigos del progreso, de la libertad y de la Razón.

* La idea de cultura que tiene su núcleo en la idea del saber no coincide con la idea de ciencia * ni con la de conocimiento -visto por Rousseau, perteneciente al renacimiento y el enciclopedismo, y afirmado por Humboldt-.

El investigador Leo Spitzer no acepta la tesis de que "una edad científica está sustituyendo a la humanística. Pero la tesis contraria de que afirma que la idea de cultura se está renovando profundamente, pues los ideales y valores del hombre moderno persiguen la formación completa y armónica de la personalidad, a ganado más adeptos y tiende a prevalecer:

"...un hombre con bastas nociones en determinado campo. Un especialista, que es miembro útil socialmente hablando, pero todavía no se le puede llamar un hombre culto, si damos al término cultura su significado más auténtico, que no es el de la preparación profesional, sino el de la formación completa del hombre" (MONITOR, 1983).

Todos los términos clásicos para indicar el desarrollo espontáneo del hombre (*civilistas, paideia, humanistas, bildung*), dan a entender que el verdadero saber nocional o erudito es insuficiente para crear una verdadera personalidad. Creo que el hombre culto no es aquel que sólo alcanza los más grandes índices en conocimientos intelectuales y morales, ya que los humanos y éticos son indispensables; debe ser persona congruente, puesto que no es suficiente conocer y comprender algo, sino saber aplicarlo sensible, objetiva y eficazmente en cada momento, sin perder el sentido de servicio, respeto y amor a sus semejantes.

A medida que ejercitamos los conocimientos y aptitudes adquiridas, perfeccionándolos con la práctica y utilizándolos, hacemos base para nuevos adelantos:

"La cultura implica la adquisición de los medios de comunicación (lengua, escritura, etc.), de ciertos instrumentos del pensamiento y de la conducta, de determinado acervo común de conocimientos, de cierta

jerarquización de valores y de cierta orientación correlativa de las tendencias" (DANAE,1989).

La cultura, de un elemento que ayuda al desarrollo individual y/o colectivo, ya que aporta conocimientos generales que son apreciados y respetados, que forjan interdependencia a causa de los estímulos continuos del progreso social.

Tomando en cuenta que los hombres pertenecemos a una misma especie (esencialmente iguales), hay que reconocer que no todos los grupos sociales tienen las mismas miras educativas. Los valores culturales cambian de época en época, y en todo ideal de cultura está siempre presente la congruencia en ideales y metas que constituyen un patrimonio común de valores en los que cree un grupo social, sin descartar la importancia de la ética profesional, ya que participa también en la estructura de valores y posee un indudable valor cultural.

1.2. De Culturas a Culturas.

"La etimología de la palabra 'cultura' nos recuerda que la idea primitiva aludía al trabajo para cuidar y cultivar los campos, para hacerlos fértiles y conformes a la finalidad perseguida por el hombre. Por lo tanto, cultura significa elaboración, transformación inteligente de una realidad natural, teniendo como mira el fin de emancipar al hombre de la esclavitud de la naturaleza" (MONITOR,1983).

El hombre puede cuidar, modificar y transformar su propio cuerpo con la **cultura física**, y puede, además, dedicar los propios cuidados a potenciar la inteligencia, la sensibilidad, el gusto, mediante la **cultura intelectual, artística, religiosa, política y moral**.

La idea de cultura abarca toda la potencialidad del hombre. "La educación reviste al hombre en la totalidad de sus aspectos" (Platón).

Existen también **subculturas**, que son áreas culturales que se distinguen al mismo tiempo que se integra en un complejo cultural más amplio. La cultura como unidad de análisis antropológico puede coincidir con la unidad de determinadas formaciones sociales (pueblo, tribu, región, nación, etc.). según los intereses del investigador y las características de dichas formaciones. Ultimamente se viene haciendo un uso considerable de algunos conceptos descriptivos:

Cultura Folk: Alude a comunidades con rasgos peculiares, minoritarias en un contexto urbano-industrial.

Cultura de la Pobreza: Hace referencia a los sectores desfavorecidos y marginados en la misma sociedad urbano-industrial.

Cultura Urbana: Constituye el conjunto de normas culturales que caracterizan a las comunidades urbanas en las que destacan una alta movilidad social, el carácter individualista de sus miembros y una fuerte heterogeneidad étnica.

Cultura Nacional: designa, según su introducción R. Benedict, al conjunto de formas sociales, que caracterizan a una nación, determinado por la personalidad ideal colectiva de sus miembros.

Culturas Híbridas: Según Néstor García Canclini, son aquellas que tienen influencias externas y que poco a poco van perdiendo fuerza e identidad, por querer llegar a la modernidad sin una previa modernización (lo que sucede por lo general con las culturas latinoamericanas).

Cultura de Consumo: Es aquella que vive y trabaja para consumir y no consume para vivir. "Compro, luego existo (Guadalupe Loaeza. 1992)".

Cultura de Masas: Dícese de aquella que, merced a la tecnología de alcance mundial y a la unificación que induce sobre los códigos lingüísticos, proporciona un tipo de información media de naturaleza acrítica y servida mediante instrumentos cada vez más complejos (comic, cine, televisión, video, internet...) con mensajes cada vez más reductivos y unívocos.

Lengua de Cultura: Aquella que a servido de vehículo de expresión a una civilización y a una literatura importante.

Cultura Material: Conjunto de los rasgos culturales externos que conforman la vida económica y la tecnología que la acompaña en forma de medios y de relaciones materiales de producción.

* Creo que la cultura, como creación y expresión humana, nos orienta: Todos los valores espirituales y materiales sólo encuentran su razón de ser en la medida en que nos permiten obtener un máximo desarrollo, La cultura debe estar a nuestro servicio, y no creo justo pensar que sea el hombre el que tenga que servir a la cultura.

2.- CULTURIZACION, SU PROCESO.

El hombre al buscar su desarrollo integral, pasa por etapas que son indispensables para definir su rol familiar y social: respeta determinados convencionalismos que lo comprometen a ser interdependiente con sus semejantes para tener motivo de servicio y demanda.

Los hábitos, las costumbres y las tradiciones, surgen como necesidades para el orden y supervivencia del hombre, ya que son testimonios que hacen historia, y al dejar a un lado nuestra historia caemos inequívocamente en errores que provocan retrocesos humanos y sociales, es por eso importante conocerla y definirla para consolidar nuestra cultura.

En busca de antecedentes para tener un marco de referencia respecto al proceso de culturización tuve la oportunidad de encontrar material de Néstor García Canclini, quien es director de Programa de Estudios sobre Cultura Urbana en la Universidad Autónoma Metropolitana de México. Dentro de su curriculum vitae destaca que ha sido profesor en las Universidades de Stanford, Austin, Barcelona, Buenos Aires y Sao Paulo; obtuvo la beca Guggenheim, el Premio Casa de las Américas 1981 al libro "Las Culturas populares en el capitalismo", y el Premio Iberoamericano *Book Award* de la Latin American Studies Association a Culturas Híbridas, como mejor libro de América Latina.

Dicho autor ha dedicado últimamente esfuerzos por analizar las culturas latinoamericanas (tomando como punto de comparación a autores europeos), bajo un criterio estructural-funcionalista: resalta la importancia de reflexionar sobre la situación actual, moderna y posmoderna, por la que Latinoamérica pasa, analizando previamente sus esbozos históricos en donde la modernización es dependiente de influencias extranjeras: el proceso de culturización, del que depende el valor de autenticidad, de identidad y de consolidación de las culturas, el comportamiento de los artistas, intermediarios y públicos ante determinadas opciones básicas de la modernidad; las estrategias de instituciones y actores modernos al utilizar el patrimonio histórico y las costumbres y tradiciones populares, poniendo en escena los museos (arte culto) y las escuelas, y la examinación de las culturas híbridas generadas o promovidas por las nuevas tecnologías comunicacionales.

Lo anterior, nos ofrece un marco de referencia del cual podemos partir para poder obtener respuestas que beneficien al trabajo de investigación.

En un principio, es necesario reconocer que nos encontramos en una cultura nacional en donde los estados, ciudades y pueblos manifiestan

características culturales relativamente heterogéneas, y que a través de los años se ha tratado de conservarlas por su valor histórico, artístico y tradicional, pero por la evidente transculturación que en los últimos años se ha manifestado, es preocupante la situación por la que nuestro país y sus diversos sectores comienzan a pasar. García Canclini describe de forma objetiva la situación por la que los países latinoamericanos pasan:

“Los países latinoamericanos son actualmente resultado de la sedimentación, yuxtaposición y entrecruzamiento de tradiciones indígenas (sobre todo en las áreas mesoamericana y andina, del hispanismo colonial católico y de las acciones, políticas educativas y comunicacionales modernas. Pese a los intentos de dar a la cultura de élite un perfil, moderno, recluyendo lo indígena y colonial en sectores populares, un mestizaje interclasista ha generado formaciones híbridas en todos los estratos sociales. Los impulsos secularizadores y renovadores de la modernidad fueron más eficaces en los grupos ‘cultos’, pero católicos, y en zonas agrarias también en tradiciones indígenas como recursos para justificar privilegios del orden antiguo desafiados por la expansión de la cultura masiva.

En casas de la burguesía y de sectores medios con alto nivel educativo de Santiago de Chile, Lima, Bogotá, México y muchas otras ciudades coexisten bibliotecas multilingües y artesanías indígenas, cablevisión y antenas parabólicas con mobiliario colonial, las revistas que informan como realizar mejor especulación financiera esta semana con ritos familiares y religiosos centenarios. Ser culto, e incluso ser culto moderno, implica no tanto vincularse con un repertorio de objetos y mensajes exclusivamente modernos, sino saber incorporar el arte y la literatura de vanguardia, así como los avances tecnológicos, y matrices tradicionales del privilegio social y distinción simbólicas” (García,1990: 71-72).

Tomando en cuenta dicha referencia, partiremos a describir cuatro movimientos básicos que plantea dicho investigador, ya que nos ayudarán a entender como se constituye la modernidad, estos son: un proyecto emancipador, un proyecto expansivo, un proyecto renovador y un proyecto democratizador.

Por medio del proyecto **emancipador** entendemos la evolución por siglos de los campos culturales. “Forman parte de este proyecto la racionalización de la vida social y el individualismo creciente, sobre todo en las grandes ciudades.

Se denomina proyecto **expansivo** a la tendencia de la modernidad que busca extender el conocimiento y la posesión de la naturaleza, la producción, la circulación, el consumo de los ‘bienes’”. Este movimiento

expansivo, en el capitalismo, está motivada preferentemente por el incremento del lucro y en un sentido más amplio se manifiesta en la promoción de los descubrimientos científicos y desarrollo industrial.

El proyecto **renovador** abarca dos aspectos: “Por una parte la persecución de un mejoramiento e innovación incesantes, principios de una relación con la naturaleza y una sociedad liberada de toda prescripción sagrada de cómo debe ser el mundo; por la otra la necesidad de reformular una y otra vez los signos de distinción que el consumo masificado desgasta”.

Se llama al proyecto **democratizador** “al movimiento de la modernidad que confía en la educación, la difusión del arte, y los saberes especializados para lograr una evolución racional y moral”.

García Canclini ubica nuestro proceso de culturización en el proyecto democratizador, y creo importante mencionar que es la base y motivo primordial del presente trabajo de investigación en donde los artistas, intermediarios y públicos se ven envueltos en desigualdades económicas e ideológicas. Mismo que implica una falta de educación para generar “creatividad y fuerza innovadora” en trabajos artísticos, una intermediación (televisor) en donde no se manifiesten conceptos de consumo que los públicos no lleguen a estereotipar al arte erróneamente y aprecie adecuadamente los espacios donde se expone.

Son muy escasos en América Latina estudios que pretenden conocer el como buscan los artistas a sus receptores, como operan los intermediarios y responden los públicos. El estudio de este autor mexicano, nos ayudará a comprender las características de dicha cadena, en la que nos vemos envueltos siendo partícipes en ella.

2.1. Exponente (fuente-emisor).

Escritores y pintores, son los exponentes que toma como modelos para entender este primer eslabón.

García Canclini analiza un encuentro entre Octavio Paz y José Luis Borges (noviembre 1978), mismo que cree loable para entender el perfil del actual “público culto”, haciendo al mismo tiempo una crítica constructiva a los mismos literatos:

“Octavio Paz es el prototipo del escritor culto. No sólo por las exigencias que su experimentación formal coloca al lector, los saberes implícitos que densifican sus poesías y sus ensayos, la complicidad con quien comparte sus mismas fuentes literarias y estéticas. También porque sus interpretaciones, de la cultura, la historia y la política, le interesan principalmente las élites y las ideas. En ocasiones menciona, movimientos sociales cambios tecnológicos, las peripecias materiales

del capitalismo y el socialismo, pero nunca examina sistemáticamente uno sólo de esos procesos; sus preferencias a la estructura socioeconómica son señales escenográficas que en seguida desatiende para ir a lo que en serio le preocupa: los movimientos artísticos, literarios y sobre todo los creadores individuales, sus reacciones ante las "amenazas" de las técnicas y de las burocracias estatales" (García, 1990: 96-97).

"José Luis Borges fue, más que una obra que se lee una biografía que se divulga. Sus paradójicas declaraciones políticas, la relación con su madre, su casamiento con María Kodama y las noticias referidas a su muerte mostraron hasta la exasperación una tendencia de la cultura masiva al tratar con el arte culto: sustituir la obra por anécdotas, inducir un goce que consiste menos en la fruición de los textos que en consumo de la imagen pública" (García,1990:103).

Un "Laboratorio Irónico" es el que propone el investigador, que no es más que esa iniciativa creativa e innovadora, al que el artista debe recurrir para ofrecer alternativas al expresarse artísticamente:

"Nuestro campo cultural puede ser todavía un laboratorio. Lugar donde se juega y ensaya. Frente a la eficiencia productivista, reivindica lo lúdico ante la obsesión lucrativa, la libertad de re trabajar las herencias sin réditos que permanecen en la memoria, las experiencias no capitalizables que pueden librarnos de las monotonías y la inercia, a veces esta concepción del arte como laboratorio es compatible con la eficacia socialmente reconocida. Así como la historia conoce hallazgos científicos, que se convierten en soluciones tecnológicas, también hay experimentos artísticos que desembocan en renovaciones del diseño industrial y los medios masivos" (García,1990:107-108).

¿Cuáles serían los caminos para poder interpretar y apreciar el arte expuesto en nuestros días, y cuáles para generar un arte latinoamericano contemporáneo? Analizando un aspecto por el que los artistas (pintores y escultores en particular) pueden adoptar para plasmar sus conceptos en imágenes deseadas, son "nuestros orígenes" ¿Qué podemos hacer con ellos, ya que "para muchas vanguardias sólo valía el futuro y la única tarea posible con el pasado era deshacerse de él". Algunos artistas hablan sobre los orígenes o sobre la historia:

"No conozco alguna como lo ninguna tan pudorosa como la de los pintores y escultores geométricos. Es una línea que inicia con Torres García..."

"Es curioso que sean los plásticos que eligieron las estructuras funcionales, escéticas, que adecuaron el arte a las exigencias constructivas del desarrollo tecnológico, quienes evocan de un modo tan denso el pasado americano" (García,1990:109).

Menciona el pintor César Paternosto y a grandes escultores que

visitaron las culturas del Perú y México, desde Josef Albers a Henry Moore, ya que estuvieron inmiscuidos en estos principios y reelaboran una "mirada geométrica, constructiva, expresionista, multimedia, paródica, de nuestros orígenes y nuestro presente híbrido".

Los museos son exponentes pasivos que dependen de obras artísticas, testimonios históricos y planes estratégicos de promoción para que exista afluencia pública que mire y/o consuma.

Los ricos cumplen un papel importante dentro de estos espacios de exhibición:

"Sólo la riqueza extrema puede permitirse poseer el pasado. El pasado ya se ha gastado, se ha ido. Poseerlo y mantenerlo es un lujo que muestra que ya uno se ha ocupado del presente y el futuro. Con su vasto superavit, lo colocan en sus hogares; en nombre de la utilidad pública, lo ponen en los museos, para que el resto lo veneremos, pero no lo toquemos" (Ewen, 1989).

2.2. Intermediarios (Canal).

Aunque los museos cumplen un papel importante como exponentes por ser espacios de exposición que ofrecen información, también se les puede catalogar intermediarios ya que son el canal por los que el que el protagonista, artista y el público se conocen y relacionan; Canclini cree que los museos ordenan búsquedas y transgresiones, pero los medios masivos nos preparan para llegar a ellas sin sorpresas, las ubican dentro de un sistema clasificatorio que es también una interpretación, una digestión. En este caso el televisor determina comportamientos en el público relativamente efectivos; toma como modelo la publicidad emitida por Televisa para su museo Rufino Tamayo, en donde por un tiempo Picasso está en la boca, camisetas, lapiceros... de la mayoría de los jóvenes y familias mexicanas, pero ignorando su biografía, ideología y el porqué de su estilo y técnica.

Es aquí donde debería entrar la función democratizadora de nuestro sistema de gobierno, en donde exigiera la responsable labor de los medios de comunicación (en especial televisión por ser el más importante), ya que el educar, entretener e informar moral y éticamente es necesario para evolucionar de forma humana y social.

Por el importante papel que cumplen los museos como mediadores culturales, se llega a hacer una investigación aplicada en grandes exposiciones efectuadas en la ciudad de México en 1982 y en 1983: Palacio de Bellas Artes, Museo de Arte Moderno y Museo Nacional de Arte, con exposiciones de Henry Moore, Tapio Wirkkala, Frida Kahlo y Tina Modotti:

2.3. Público (Receptor).

Encuestas realizadas por la Universidad Autónoma Metropolitana de México en la ciudad de México y el Distrito Federal, aplicadas en museos de gran reconocimiento en 1989 demuestran que la mayoría de espectadores provienen de sectores medios y altos de la población:

"...Predominan los que realizaron o están cumpliendo estudios universitarios (61 por ciento); la proporción decrece violentamente al pasar a los que de instrucción secundaria (13 por ciento) y los que cursaron completa la escuela primaria (7.5 por ciento). La información ocupacional conforma este cuadro: 40 por ciento es estudiante, 26 profesionalista, 9 empleado administrativo, 6 se dedica a labores del hogar, 3 por ciento dijo ser técnico y obrero especializado" (García,1990: 137).

¿Será por el uso intensivo de los medios masivos especialmente la televisión en la publicidad de las exposiciones que creció en la última década el público de museos?. Las encuestas revelan que tienen un papel significativo en los visitantes, pero no tanto como suele pensarse:

"Los asistentes que dijeron haberse informado de las exposiciones por la televisión, la radio, y la prensa sumaron 52 por ciento; la otra mitad se enteró por la recomendación de amigos, los avisos colocados por los museos por la calle y por las escuelas que los llevaron o los enviaron a las muestras para realizar tareas. O sea que la afluencia de los medios masivos es porcentualmente casi idéntica a las de las formas microsociales o interpersonales de comunicación (García, 1990:137)".

Dentro de este estudio resalta que en todas las exposiciones la asistencia de personas que sólo tenían educación primaria fue muy baja, y que el 48% de los visitantes dijo ir por primera vez al museo (especialmente los de menor escolaridad). Es evidente que el impacto de los medios tiene un éxito limitado en la difusión del arte. La comunicación masiva difunde extensamente la noticia, puede sugerir la importancia de asistir y lograr que un cierto número lo haga una vez, "pero su acción ocasional tiene poca capacidad de crear hábitos duraderos".

La proporción del público con formación universitaria, indica que el interés por los museos de arte crece a medida que aumenta el nivel económico y educativo.

No cabe duda que lo que denomina público en rigor "es una suma de sectores que pertenecen a estratos económicos y educativos diversos, con hábitos de consumo cultural y disponibilidad diferentes para relacionarse con bienes ofrecidos en el mercado" (García, 1990: 142).

Dentro de nuestro contexto neoliberal, vemos una evidente

problemática en las clases media y alta respecto a nuestra forma de apreciar para consumir, influenciada desde luego por culturas consumistas, como la norteamericana, que puede ser bien adaptada en el aspecto de apreciación de obras artísticas:

*"Lo cursi nace de las sociedades consumistas: es una estética que intenta construir un paraíso artificial como culminación de un proceso iniciado con la revolución industrial. La 'cultura de la apariencia', creada por la moda se corresponde por la tendencia a 'vivir por encima de las posibilidades' y, con la prioridad de la fantasía sobre lo real para 'los nuevos ricos' de esas sociedades opulentas. Son los nuevos valores que configuran la década de los noventa" (Riviére,1992).

*"Así pues, nunca consumimos un objeto por si mismo o por su valor de uso, sino en su razón de su valor 'valor de cambio', es decir, en razón del prestigio, del estatus y del rango social que confiere. Por encima de la satisfacción espontánea de las necesidades, hay que reconocer en el consumo un instrumento de la jerarquía social y en los objetos un ámbito de producción social de diferencia y de valores clasistas (Jean Baudrillard, Para una crítica de la economía política del signo, Siglo XXI, México)".

"Lo que motiva básicamente a los consumidores no es el valor de uso de las mercancías; a lo que aspira en primer lugar es a la posición, al rango, a la conformidad y a la diferencia social. Los objetos no son más que 'exponentes de clase', significantes y discriminadores sociales; funcionan como signos de movilidad y aspiración social (Gilles Lipovetsky, El imperio de lo efímero, Anagrama, Barcelona)".

"Nadie posee la historia como los ricos: en casas, ropas, objetos-antigüedades. Poseer la historia, creen ellos, es poseer una escritura para el futuro" (Ewwen,1990).

2.4. Interdependencia (Retroalimentación)

Después de todo lo expuesto es necesario tener precauciones al afirmar que los museos y que otras instituciones culturales cumplirían mejor su función en cuanto más público reciban y que la televisión y la radio son exitosas porque alcanzan audiencias millonarias, puesto que una prueba de este supuesto lo encontramos en el hecho de que el museo y los medios, el Estado y las empresas privadas evalúan sus resultados mediante la cuantificación de sus públicos y rara vez realizan estudios cualitativos en que el modo en que sus mensajes son recibidos y asimilados. reflexionando un poco... ¿La cultura es para todos?:

"No basta dar iguales oportunidades si cada sector llega al consumo, entra al museo o a la librería con capitales culturales y hábitos

dispares. Si bien el relativismo cultural, que admite la legitimidad de las diferencias, en una conquista de la modernidad, no podemos compartir la conclusión que algunos sacan de que la democratización modernizadora no debe manejar valores ni jerarquizarlos" (García,1990: 148).

Es necesario tomar en cuenta que una política es democratizadora cuando construye espacios para el reconocimiento y desarrollo colectivo e invita a la reflexión y a la crítica para que sea pensado lo que obstaculiza dicho reconocimiento.

Las obras, son "mecanismos perezosos que exigen la cooperación del lector, del espectador, para completarlas" (Eco,1981: 76).

3.- NUESTRA CULTURA...

Es importante saber que México entre otros países latinoamericanos "tuvo la experiencia más temprana de revolución moderna en una sociedad que no quiso renunciar a sus tradiciones precolombinas y coloniales, una experiencia que pudo ser más radical y prolongada porque desplegó una política continua destinada a popularizar la cultura y a desarrollar fuentes simbólicas propias, con cambios de rumbo pero sin alteraciones bruscas de los golpes de estado sufridos en otros países... la cultura moderna ha sido compartida por una minoría (mucho más amplia, es evidente, que si no hubiera habido revolución) y que las culturas étnicas o locales no se fusionaron plenamente en un sistema simbólico nacional, aunque tampoco ya pueden ser ajenas a él... no llegamos a una modernidad, sino a varios procesos desiguales de modernización" (García,1990:146).

Por la actual discusión acerca de la validez de los ideales transmitidos por tradiciones, sobre todo grecolatinas y latinocristiana, es necesario sensibilizarse ante todas aquellas "evoluciones ideológicas", puesto que nos encontramos en el límite que desata claramente el peligro de una gran contradicción humana, el cual denota la falta de conciencia y voluntad por querer mantener una sociedad unida con ideales y metas definidas que forjen frutos satisfactorios en las generaciones venideras.

En México los hábitos, las costumbres y las tradiciones nos caracterizan como una nación rica en cultura... pero, ¿Hasta qué punto benefician y perjudican estos aspectos a nuestro desarrollo humano y social?, ya que es común escuchar "...las costumbres y tradiciones entorpecen la apertura de criterios para tener una mentalidad futurista". Yo diría que el "cristal con que se mira" es determinante, ya que depende

en mucho de los intereses perseguidos (humanos, sociales, económicos, políticos, etc.).

La tradición transmite hechos durante un largo espacio de tiempo. Esto implica el enlace del pasado con el porvenir. Las tradiciones unen, sugieren acuerdos colectivos que hacen funcionar de manera positiva y segura a una sociedad específica, en donde se mantienen hábitos y costumbres, por lo general determinadas por doctrinas religiosas que manifiestan estatutos que rigen el comportamiento del individuo en su medio social.

Los medios de comunicación provocan un evidente intercambio ideológico que rompe con hábitos, costumbres y tradiciones en la mayoría de las comunidades y ciudades de nuestro país, mismas que van aceptando una transculturación que muchas veces es catalogada "factible para un mayor progreso", pero en la mayoría de los casos sólo provocan problemas sociales típicos de una sociedad cosmopolita, como son la drogadicción, alcoholismo, prostitución, etc. que forjan desintegración familiar y social, falta de interés para remediar problemas que se acrecentan a pasos agigantados a causa de una baja educación, ya sea por bajos recursos económicos o por una falta de motivaciones.

Es pues, importante, tratar de definir hasta qué punto perjudica la adopción de una nueva ideología que, por lo general, compromete al individuo a romper con la educación forjada por años.

No es malo tener hábitos, costumbres y tradiciones: si creemos que alguno de estos aspectos nos impide lograr ciertas metas, entonces analicemos, evaluemos, comparemos y propongamos una mejora, tomando en cuenta las experiencias que hasta ahora se han presentado a nivel colectivo y entonces, haremos una sana tradición y una cultura digna de representarnos.

* La historia, arte, costumbres y tradiciones de Michoacán conforman un peculiar y admirable contexto cultural en el país y el mundo. Es muy importante conocer y valorar lo que se tiene, ya que son referencias que comprometen a cuidar y a contribuir en las necesidades de nuestro patrimonio.

**" Ningún hombre vive en vano.
La historia de la humanidad no es
sino la biografía de los
grandes hombres "**

Thomas Carlyle.

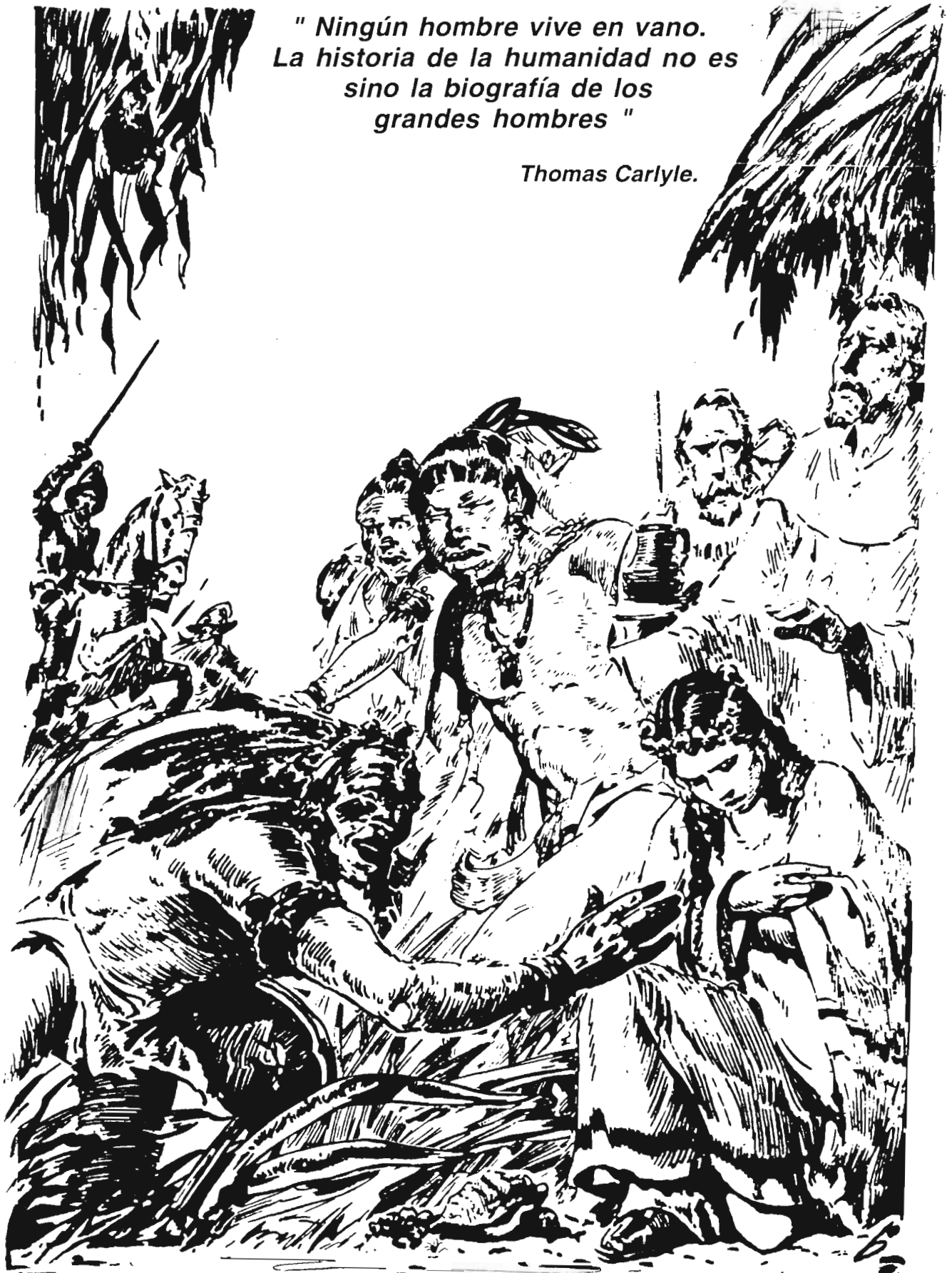

JOSE BARDASANO

Capítulo III

“MICHUACAN CULTURAL: SU HISTORIA, ARTE, COSTUMBRES Y TRADICIONES”

Me da mucho gusto comenzar este capítulo, ya que el describir las cualidades que el estado de Michoacán tiene, es mencionar atractivos que connotan prestigio a nivel nacional e internacional.

Conoceremos de manera generalizada sus características físicas, históricas y culturales, conociendo así mismo lo que aconteció a partir de la fundación de Guayangareo, hasta llegar a ser la Morelia actual.

1.- EXTENSION CON GRANDES CUALIDADES.

La palabra Michoacán viene de la lengua náhuatl que quiere decir “tierra de las gentes que tienen pescados” o “país de pescadores”, dada tal vez por los aztecas o mexicanos, para significar la abundancia del pez riquísimo de los lagos en cuya ribera pobló lo que hoy es nuestro estado.

El territorio michoacano tiene destacados atributos que muchos otros estados de la República Mexicana y otros países desearían tener. Contamos con montañas, cerros y volcanes, llanuras y valles, ríos, arroyos, lagos y costa...

1.1. Clima General:

Por la posición geográfica disfrutamos de una gran variedad de climas: Al norte, en los valles y llanuras limítrofes (con el bajío guanajuatense), el clima es suave y templado, al centro en las cordilleras y serranías, el clima es ligeramente frío (no riguroso); en las llanuras de Tierra Caliente el clima es cálido, así como en la parte baja de Coalcomán, junto al Océano Pacífico (cálido-Tropical). También el clima es templado en algunos lugares situados sobre la Sierra Madre del Sur.

1.2. Flora y Fauna:

En todas las serranías de Michoacán se encuentran inmersos bosques con árboles de maderas preciosas, como caoba, palisandro, lináloe; maderas resistentes como el encino, el roble, tepehuaje, palo fierro, mezquite; maderas curtientes como el timbe; tintóreas como el palo de Campeche, Brasil y el cascalote; árboles frutales de una variedad riquísima, especialmente en palmeras; plátanos de todas las especias; altas sirandas y tamarindos. Michoacán es uno de los Estados de más ricos y espesísimos bosques.

Su fauna es rica y variada, desde el punto de vista hidrológico, ya que además de contar con una gran extensión de litoral, tiene también los ya vistos arroyos, ríos y grandes depósitos lacustres conformados de agua continental. Lo anterior ha permitido el desarrollo de una ostentosa ictiofauna en nuestro Estado representada por más de 100 especies en las que sobresalen las marinas. Las especies dulceacuícolas son: Acúmara, Bagre, Carpa, Charal, Lobina Negra, Mojarra, Popocha y el Pescado Blanco. En las especies marinas sobresalen: Anchoveta, Banqueta, Barrilete, Cazón, Cocinero, Cornuda, Cuatete, Flamenco, Guachinango, Jurel, Lisa, Pargo, Rayadillo, Robalo, Ronco, Sardina, Sierra y Tiburón.

En la fauna terrestre sobresalen: el tigre manchado, tapir, jabalí, gato montés, leopardo, onza, tejón...; aves de especies bonitas: las acuáticas como garzas reales, quebrantahuesos, martín pescador, patos y las de cantos armoniosos: zenzontle, jilguero, hasta las de plumas de variados colores como: loros, pericos, guacamayas, cotorras, entre otros.

2.- PRIMERAS MIGRACIONES.

Las opiniones de los michoacanos Jesús Romero Flores y Nicolás León posteriormente ratificadas por antropólogos extranjeros como Seler, Lumholtz, Brand, y distinguidos mexicanos como Caso, Noguera, Jiménez Moreno, Piña Chán, Rubín de la Borbolla, entre otros... nos dan a conocer que nuestro pueblo era el producto de dos razas. La más primitiva, en la que es difícil precisar la época exacta, era la raza teca o zirambanecha. Los tecos por su semejanza étnica, parecían proceder de la familia Nahoatolteca. Lo anterior se refleja en estudios interpretativos del Lienzo de Jucutacato, que es el documento más antiguo para estudiar la historia michoacana: se llega a la conclusión de que en dicho códice se relata la peregrinación de que un grupo tolteca vino a establecerse en estos rumbos.

Los tecos se extendieron por todo el territorio michoacano: fueron sedentarios, pero de cultura aún escasa, y muchos años más tarde fueron invadidos por otra tribu nómada que buscaba establecimiento.

Se supone que los invasores de esa nueva raza eran los eneamis-uacúxecha (las águilas) o chichimecas-vanaceos y también que llegaron procedentes del norte pasando por Chihuahua, Durango y Sinaloa, verificado en el 1200, y en el transcurso del tiempo se fundieron con una fracción numerosa de raza teca, constituyendo después una nueva unidad étnica que poblaba Michoacán y una pequeña parte de Guerrero en la época de la conquista y que hoy conocemos con el nombre de tarascos o purépechas.

¿Cuál es el nombre que le corresponde a nuestra raza? A la llegada de los españoles los individuos de dicha raza se llamaban así mismos purépechas, que así quiere decir "visitante", pues, indudablemente, habían llegado como extraños o visitantes, cuando la región estaba ya primitivamente poblada; los españoles le

impusieron el nombre de tarascos, casi de una manera despectiva, que quiere decir “suegro” o “yerno”, por tomar aquellos a sus hijas por esposas. Los aztecas los llamaban michoacas, que quiere decir pescadores; y el de Michoacanos es, y a mi juicio, el gentilicio más acertado, pues abarca no solamente a los naturales o aborígenes sino a quienes somos sus descendientes.

2.1. Distribución purépecha.

Los purépechas no ocuparon la totalidad del suelo michoacano: por el norte se extendieron por las riberas del Lerma, desde Maravatío y el estado de Guanajuato, hasta Yurécuaro. Por el oriente siguieron más o menos por los límites del estado de México; por el occidente su extensión era menor, pues llegaba a la serranía de Tarecuato, y por el sur eran todavía más cortos sus linderos, ya que llegaban apenas a las orillas del río Tepalcatepec, en donde las tribus de procedencia nahoa residían.

Dentro de dicha área, los purépechas se dividían por sus condiciones geográficas, en: al norte, purépechas de la laguna de Pátzcuaro; purépechas de la sierra, en la región de Uruapan, Nahuatzen, Parangaricutiro y Charapan; y purépechas del occidente, en la Cañada de los once pueblos de Carapan, y Chilchota, Tangancícuaro, Patamban y Tarécuaro.

En estas cuatro regiones se muestran características peculiares por su orden geográfico, que determinaron sus condiciones económica y cultural en sus habitantes.

2.2. Cómo aprovechaban los recursos naturales.

Al noroeste y norte existen grandes valles y llanuras que se aprovechaban para la agricultura, fertilizada por el Lerma. Cuenta con las minas de sal en las márgenes del lago de Cuitzeo y sus bosques y minerales. Los ejemplares de cerámica encontrados en Chipícuaro, Cheguayo y Valle de Santiago muestran gran riqueza en sus técnicas de elaboración, a veces igual o superior a la de los aztecas. Quienes se desarrollaron en esta región, mostraron la más avanzada y rápida evolución cultural.

Al centro los purépechas mantenían el culto; siendo el lago una fuente inagotable de riqueza, se llegaba a extraer de él los peces necesarios para su vida y comercio con el resto de los pueblos. Este grupo representa la vida económica y cultural del imperio.

entre los naturales se desarrolló además de la agricultura, la industria manual: en Paracho y Panidícuaro, el tejido de tela y algodón; Charán, Charapan y Nahuatzen, el labrado en madera; en la región cuprífera de Inguarán y Santa Clara, el trabajo de objetos y utensilios en metal; y en los valles que colindan con la tierra caliente, los trabajos de palma.

Los purépechas del oeste, que se extendían desde Carapan, el valle de Tangancícuaro y Zamora, vivían de la agricultura y de los productos de alfarería. Se dice que representaba uno de los sectores menos evolucionados por su actitud rebelde con los monarcas de Tzintzuntzan, los cronistas dicen que eran los más belicosos y valientes.

El purépecha logró construir su propia economía, en lucha constante con un medio físico con que le suministraba los elementos indispensables para ello. De recolector (nómada) se volvió cultivador (sedentario), utilizando la *tarecua* como instrumento primitivo para sembrar maíz, frijol, chile, entre otras plantas para su alimentación.

En la región norte y occidental, las casas estaban hechas de adobe; en la región fría, de troncos y madera, y en la caliente de palma. Construidas sin mucha diferencia con las actuales.

Para su servicio tenían la estera o tejidos de tule y palma, los muebles de madera, la batea pintada y lisa, los metales y molcajetes, el buen gusto al fabricar artesanía... Comercian con la sal extraída del rumbo de Araró; con bateas pintadas, mantas labradas en Paracho y Panidícuaro; objetos de cobre y barro, y con la Palma ya sea natural o labrada.

2.3. La pesca y la caza .

El pescado fresco o seco eran sus principales ocupaciones y comercio: era extraído de los lagos de Pátzcuaro, Zirahuén y Cuitzeo, de éste último se sacaba una pequeña sardina conocida como *charare* (charal).

La pesca la hacían en canoas fabricadas en una sola pieza, utilizando troncos de árboles corpulentos, especialmente sabinos o ahuehuetes, y eran de tres a doce metros de largas, Después de elaborada, para moverla, utilizaban una gran pala, a manera de palanca y el timón los sustituían con palas pequeñas cuya extremidad era en forma de disco.

Hasta la fecha la canoa sigue siendo el complemento indispensable de todo hogar purépecha....

Para pescar usan el chinchorro es una gran red circular; la cherimicua: es una red mediana y recta; y la uarucua, es pequeña en forma de cuchara. La primera la manejan por lo menos cinco hombres, la segunda dos o tres, y la tercera la pueden manejar hasta las mujeres y los jóvenes. Mismas que eran fabricadas con hilos de pita, actualmente utilizan la hilaza.

Del lago de Pátzcuaro se extrae: curucha urápi, que es el famoso pescado blanco; acúmara, cuerepu, cheua, thiru y choromu; así como el achoque, que es una especie de reptil del que extraen un aceite de propiedades medicinales (ideal para el sistema respiratorio) y una tortuga llamada cutu, comestible. El pescado de mayores dimensiones lo abren y lo salan; el charare o charal lo salan y ponen a secar sobre grandes esteras para su venta.

También los indígenas se dedicaban a la cacería de patos y otras aves que son abundantes en los meses de octubre y marzo. El pato es llamado *cuiria atá* y lo cazan con un instrumento formado por dos partes: el propulsor o *tsipaqui* y la saeta o arpón, llamado *cuiris tatáracua*.

Para efectuar la cacería se juntan cazadores de varios pueblos, que se transportan en canoas de tres a cuatro tripulantes provistos de instrumentos necesarios y gran número de varas, flechas o saetas. Hacen un circuito en el lugar preciso y oportuno con las canoas, rodeando las aves, para así dispararles con precisión logrando gran número de ellas. Y para no tener disputa sobre el reparto, ponen previas señas a los arpones.

La caza es dura y prolongada, ya que es de principio antes de la salida del sol hasta terminar ya cuando se pone.

En la época pre-colonial tenían sus fechas que conmemoraban con banquetes, resultado de su abundante cacería.

2.4. Su carácter y alimentación.

Su carácter, hasta la fecha, se sigue caracterizando por ser fuerte, determinante: la gente purépecha es servicial, gentil, simpática, trabajadora, creativa; tiende a exaltarse fácilmente frente a cualquier tipo de injusticia, es sensible: Su temperamento es sanguíneo, y por lo mismo fácilmente colérico, iracundo; de gran resistencia nerviosa, ya que soportan trabajos rudos sin tener una alimentación abundante. Actualmente sus comidas son, por lo general, dos veces al día, compuestas de tortilla, chile, frijol y pescado; la carne de res sólo en determinadas épocas y prefieren la de tocino.

Todavía se conserva entre los indios gran parte de la alimentación de sus antepasados: la *corunda* o tamales amarillos, macerado el maíz con ceniza; los tamales para el *churipo*, siendo éste un guiso de olla compuesto de carnes y verduras, sazonado con chile seco. Hacían gran consumo de carne de venado, conejo, liebre, ardilla, armadillo entre otros animales; así como de huilota, pato y diversos volátiles.

2.5. La lengua.

Es interesante saber que la lengua purépecha no tiene ninguna relación con las familias lingüísticas de Mesoamérica; se le incluye en un grupo amplio y poco vago de idiomas que pudieron tener relación en épocas muy remotas como son el maya, zoqueano y totonaca.

A este fenómeno excepcional, los lingüistas han supuesto una semejanza con el matlatzinca de la familia Otopame; puesto que ambos grupos compartieron el territorio desde tiempos lejanos.

Don Francisco Pimentel, notable filósofo del siglo pasado en su "Estudio

Comparativo de las Lenguas Indígenas de México”, dice al comparar la lengua purépecha con el mexicano:

“ El tarasco tiene más letras en su alfabeto que el mexicano; es pues más rico en la combinación de sonidos. Es más abundante en onomatopeyas, en voces imitativas, que le dan a la palabra cierta viveza, más expresión”.

En el siglo XIX, Fr. Manuel de San Juan Cristóforo Nájera en su estudio de Gramática menciona:

“ Cuando se estudia este idioma se ve que, si se hubiera de inventar una lengua, no se haría sino imitando al Tarasco. Nada le falta es tan sencillo que parece que nada tiene. Declina sus nombres y no tiene la diversidad de terminaciones y las excepciones de otros idiomas. Todos sus verbos se conjugan de una misma manera; terminaciones invariables, cuales son el tiempo y la persona, lo mismo, y la irregularidad de algunos verbos no consiste sino por una razón clara, este es, por evitar el equívoco con otra palabra o por huir de la cacofonía...”

“ El Tarasco es un idioma, sonoro y fácil para expresarse en él las ideas abstractas, por lo cual lo pudieron emplear los misioneros para explicar los asuntos religiosos, se oye muy bien en el canto por la armonía de sus combinaciones silábicas”.

(Ref. Romero Flores, 1946: 63-65).

2.6. La Religión: sus dioses y creencias.

Su religión, como en otras sociedades prehispánicas, tuvo un papel fundamental, pues no había actividad social, económica o política en la que no se desarrollaran ritos religiosos, dependiendo de sus deidades.

Los cultos manifestados con ceremonias y rituales de los purépechas reflejan la estrecha relación con el pueblo como expresión ideológica; entre la gente la religión tuvo un ritual muy complejo pero bien organizado y estructurado a través de ciertas fiestas, establecidas en un calendario girando alrededor de diversos dioses. Al igual que otras culturas mesoamericanas, los purépechas practicaron los sacrificio humanos y juegos rituales que fueron fundamentales en su religión. Desgraciadamente los datos referentes al tema son escasos: existen muy pocas representaciones escultóricas de dioses en barro o piedra; la parte de la “Relación de Michoacán” dedicada a los dioses se ha perdido; y los datos que otros códices o documentos del siglo XVI tienen sobre su religión se encuentran aislados.

Se sabe que los grupos asentados en los alrededores del lago de Pátzcuaro, tenían una gran cantidad de dioses establecidos de manera general en dos grupos.

Los grupos chichimecas (el grupo cazador) que comparte con otras tribus seminómadas un culto solar en donde la mayoría eran deidades masculinas y ritos en donde se ofrecían animales obtenidos en la caza, de las cuales sobresalían Curicaveri y Xaratanga:

CURICAVERI “El Gran Fuego”.

Curi= fuego Caheri= grande: “El Gran Fuego” o “Dios del Fuego”. Es la deidad principal del grupo de las águilas que llegó a dominar gran parte de Michoacán y quienes establecen el estado purépecha. Dicho dios era también relacionado con el sol.

Las dinámicas del culto para Curicaveri giraban en torno al mantenimiento de hogueras en los templos, por lo que era necesario para todos los hombres, desde el Cazonci hasta el último de la sociedad, tuvieran que llevar leña para las fogatas, ya que de lo contrario podría costarles la vida: El humo que se desprendía de las hogueras era considerado el contacto que se mantenía entre el hombre y los dioses, así como el alimento de los últimos. Además de proporcionarles tizne para cubrir el cuerpo de sacerdotes y señores.

Curicaveri tenía el cuerpo pintado de negro pero la parte inferior de la misma, las uñas de los pies y de las manos estaban pintadas de amarillo; llevaba una diadema de piel blanca y un adorno de plumas de garza en su espalda, es por ello que en algunas ocasiones se le citaba como Tiripeme Curicaveri, que significa el negro Curicaveri. A su honor se pintaban de negro el Cazonci, los sacerdotes y los caciques.

A dicho dios se le ofrendaban pelotitas de tabaco y mantas que eran arrojadas a la lumbre. La sangre también era una ofrenda especialmente importante: se acostumbraba el autosacrificio de las orejas y el sacrificio de “esclavos”.

El Cazonci era el representante de esa deidad y por la estrecha relación con el fuego, al morir era incinerado, como máxima ofrenda al fuego: con ostentosos adornos era llevado en hombros por los principales al patio ubicado frente a las yácatas donde era levantada la pira, y para acompañarlo, se le sacrificaban varios esclavos.

En la "Relación..." se representa a Curicaveri con el sol a través de un relato mitológico en el cual se explica su desaparición por el oeste y su reaparición por el este: el sol viejo “Cupantzieri juega a la pelota con “Ahchurihirepe” quien representa la noche; el sol viejo es vencido, por lo que su hijo “Siratatáperi” el sol joven, surge por el oriente y rescata el cadáver de su padre que es resucitado en forma de venado que se va al norte:

“...ando al campo por dar de comer al sol y a los dioses celestes, y de las cuatro partes del mundo, y a la madre Cuerauáperi, con los venados que flechamos...”

(Ref. HISTORIA GENERAL DE MICHOACAN, 1989: 271).

El venado era considerado como animal sagrado, era asociado con el sol en diversas culturas mesoamericanas y fue alimento divino. Entre los purépechas su piel era curtida y con ella se envolvía la imagen de Curicaveri.

XARATANGA “la que aparece en lo alto” o “la que alumbra o brilla”.

Diosa de la luna y los mantenimientos:

“... una vieja que no se quien era: una cabeza cana a trechos y unas naguas de yerbas, de una manta basta, puestas y otra manta, de lo mismo que traía cubierta” (Ref. HISTORIA GENERAL DE MICHOACAN, 1989: 275).

En otro pasaje se pinta a la diosa con adornos, como: corona de chiles colorados, verdes y amarillos, una pulsera de frijoles en la muñeca, en el cuello llevaba colgadas mazorcas de varios colores.

Xarátanga hacía germinar las plantas, cuidaba de los hombres y de los animales. Era venerada en Mechuacán “lugar del pescado”, “lugar de abundancia” junto al lago, que era un sitio antiguo que nos refleja la importancia de su culto y en la isla de Xarácuaro se tenía su cúe o templo principal. Además tenía otras “casas” en distintos puntos cardinales al oriente la de plumas de papagayo, al occidente la de plumas de guajolote, al norte su juego de pelota y al sur su baño de vapor. Otra de sus características es su relación con el amor, el sexo y el pulque.

Se le ofrendaban patos y codornices, y personas sacrificadas que portaban plata en forma de rodeltos, discos y adornos minuciosos en su cabeza.

En la “Relación...” se menciona una separación y pugna por la aceptación entre Curicaveri y Xarátanga, ya que los cazadores trataban de imponerse por medio de los dominios político e ideológico, pero cuando se consolida el señorío purépecha bajo el mandato de Tanganxoán, Hiquíngare e Hiripan, ambas creencias se unifican y las deidades se manejan de forma conjunta, dejando a las deidades secundarias o particulares relegadas: El vínculo entre Xarátanga y Curicaveri se va haciendo cada vez más estrecho, ya que al final se menciona que recibían sacrificios en el mismo templo:

“Y compusieronlos como solían componer los cautivos y sacrificáronlos en el cúe de Curicaveri y Xarátanga” (Ref. HISTORIA GENERAL DE MICHOACAN, 1989: 276).

"La creación del hombre"

Según los purépechas los hombres habían sido creados de pelotitas de ceniza que eran rociadas de sangre, y en el cuarto intento de creación fue que quedaron: “... de la manera que son agora. Y, por haberles contentado a los dioses, les echaron la bendición” (Ref. HISTORIA GENERAL DE MICHOACAN, 1989: 279).

2.7. La Organización religiosa.

Entre los purépechas, los sacerdotes recibían el nombre de abuelos. El Petamuti o sumo sacerdote, asumía las funciones de:

* Juez.

- * Conservador de las tradiciones e historias del grupo.
- * *Anunciador de la voluntad de los dioses.*
- * *Representante del Cazonci: es por eso que su palabra tenía gran importancia en los asuntos políticos y civiles.*

Los **Axamencha** o “**enviadores**”, eran los sacerdotes sacrificadores que abrían el pecho a las víctimas. Eran de gran importancia, ya que los señores purépechas, debían ser sacrificadores antes de ser gobernantes.

Las **sacerdotisas** eran mujeres que subían a los enemigos de Curicaveri a su cúe para ser sacrificados.

Los **Siquamecha** eran los hechiceros o los “echa suertes”, quienes hacían supersticiones en el agua. Algunos de ellos se dedicaban a hacer el mal: quienes desaparecían pertenencias ajenas (nizcútspecha) y los que por medio de conjuros se introducían en el cuerpo de otras personas (ixuphitamacha).

2.8. El sacrificio humano.

Los purépechas practicaban el sacrificio humano por dos motivos: como castigo por un delito cometido y como ofrenda a los dioses. Los prisioneros de guerra eran, por lo general, las víctimas de dicho ritual. Los castigos se infligían durante y como parte de las fiestas religiosas, supliendo con malhechores aquellas ocasiones en las que no se disponía de cautivos.

Cuando el objeto principal de la pena era castigo, la persona recibía un golpe en la nuca con un mazo y se disponía de su cadáver; y cuando era malhechor en ocasiones se les pegaba plumón en el cabello y en sus miembros, llevando en sus manos banderitas de papel. En otras ocasiones se les pegaban largos cabellos en la espalda, brillante mitra de plata en la cabeza, relucientes discos de plata u oro en el cuello y cascabeles atados a los pies, con invariable vestimenta en colores blanco y rojo.

Al comienzo de la víspera se daba lugar a una danza, siendo veladas una noche anterior las víctimas; a media noche se tocaban los cuernos para que bajaran del cielo los dioses; al salir el sol se quemaban aromas para perfumar las escaleras del templo por donde pasaría la víctima.

Para minorizar el temor de quienes iban a ser sacrificados, se les embriagaba y drogaba previamente; también se les persuadía respecto a la importancia que asumían como mensajeros celestes: se le conducía a la piedra de los sacrificios o “*iyapáraqua*”, cuatro sacerdotes lo sujetaban por las manos y los pies y un quinto sacerdote le extraía el corazón. Posteriormente la cabeza era colocada en un armazón de madera o “*eraquaréquero*”, y del resto del cadáver se extraían pedazos de carne que eran cocidos junto con maíz y frijol (pozole) y lo comían creyendo que al hacerlo participaban de la fuerza, bravura y divinidad de la víctima.

La antropofagia era aceptada únicamente por medio de este acto ritual y desaprovada y rechazada si se establecía fuera de dicho proceso ritual que fue de influencia tolteca.

2.9. Un gran pueblo guerrero.

Fr. Diego Durán, narra que, durante el gobierno de Zizicpandácuare, gobernaba Axayácatl en el imperio azteca, quien queriendo acrecentar su monarquía, con apoyo de Netxahualcóyotl, rey de Texcoco, y con Totoquináztli, señor o cacique de Chalco, inició una expedición guerrera en contra de los michoacanos; invadieron Michoacán con veinte mil combatientes, penetrando por el valle de Tlaximaloyan (o Taximaroa), que era la frontera entre Aztecas y purépechas: Avanzó Axayácatl hacia Zinapécuaro y fue a acampar en los llanos que están junto a Indaparapeo, a la orilla de la laguna de Cuitzeo, Zizicpandácuare, al enterarse, comenzó los preparativos necesarios para su defensa y con cuarenta mil hombres fue al encuentro de su poderoso rival, obligándolo a retroceder y haciendo una terrible masacre después de dos días de sangrienta lucha.

Axayácatl, el poderoso monarca azteca que había sobresalido por sus famosas victorias por toda la parte del sur y oriente de nuestro país, sometiendo a naciones belicosas, sufrió un terrible fracaso, junto con sus aliados, en los campos del “país de pescadores”, Michoacán.

El rey purépecha, dio a respetar su reino. Decidieron de manera inteligente, delimitar su territorio concretándose a guardar sus fronteras fortificando la plaza de Tlaximalóyan, cercándola con una muralla de madera de gran elevación, que llegaron a admirar con bastantes elogios los conquistadores españoles a su llegada.

Zizicpandácuare, cuyo nombre significa “el que está rodeado de flores”, muere y cede el trono a su hijo Zuangua.

Los historiadores narran que durante el nuevo gobierno purépecha, los aztecas intentaron una nueva conquista sobre los mismos: un ejército de mayor número traspasó las montañas de Tlalpujahu invadiendo las llanuras orientales de Taximaroa: lugar en donde los esperaban los tarascos, en medio de un espléndido banquete en donde había una enorme cantidad de viandas y de bebidas embriagantes; al acercarse los mexicanos, los purépechas simulaban huir a los bosques inmediatos. Los enemigos creyendo en aquella huída aprovecharon las provisiones comiendo y bebiendo hasta saciarse, y cuando estaban rendidos por el cansancio, la gula y la embriaguez, cayeron sobre ellos los michoacanos y sin darles tiempo para defenderse hicieron una atroz carnicería, demostrándoles la más completa derrota. Esta creativa y hábil estratagema, implicó un evidente respeto y salvó por segunda vez a los purépechas de caer en manos de la nación más fuerte de Anáhuac.

Los aztecas venían esta vez liderados por el guerrero Tlahuicole, quien se jactaba de mucho valor, y de quien se dice, venció a siete combatientes estando atado de un pie, en el sacrificio gladiatorio.

Base a la “Relación...” y los escritos del padre Durán, se ha obtenido una vívida descripción de estos enfrentamientos:

“...arremetió el ejército tarasco con tanta furia, que, en breve tiempo el ejército mexicano comenzó a desmayar y a volver las espaldas. El rey, que a la mira estaba empezó a cebar el ejército con gente que de todas las provincias tenía a punto y, cebado el ejército de esta manera, les sustentó la guerra todo el día, hasta puesto el sol, no sintiendo en los tarascos punto de flaqueza, ante mucho valor y destreza”.

Matlatzingo proporciona refuerzos de armas y hombres a los mexicas para continuar con la batalla:

“ Y así, acometieron a los tarascos y fue tan sin provecho la arremetida, que como moscas -dice la historia- que caen al agua, así cayeron todos en manos de los tarascos. Y fue tanta la mortandad que (estos) en ellos hicieron, que los mexicanos tuvieron por bien de retirar la gente que quedaba, porque no fuere consumida y acabada”.

La impresión de Axayácatl ante Tlacaelel a su regreso:

“Señor, en mi suerte ha caído que haya sido tanta mi desgracia que lo que no ha acontecido en tiempo de mis antepasados, haya sucedido ahora en una pérdida tan grande y destrozo como los tarascos han hecho de nosotros”

(Ref. HISTORIA GENERAL DE MICHOACAN, 1989: 202-204).

Los purépechas se llegaron a caracterizar por ser un gran pueblo guerrero, ya que por medio de su creatividad y fuerza, sólo buscaba mantener su autonomía, mostrando estrategias de ataque que fueron dignas de admirarse por el mismo imperio azteca.

Zuangua, el emperador purépecha tuvo noticias de que los españoles, al mando de Hernán Cortés, estaban en México. La noticia llegó por medio de embajadores que llegaron a Michoacán pertenecientes a Moctezuma, trayéndole al mismo tiempo collares, plumas verdes, mantas, rodela, entre otros objetos que eran valiosos y estimados presentes en aquel entonces.

Con lo anterior, Moctezuma invitaba a Zuangua a unirse a él para defender su reino; el purépecha desconfió, por la enemistad que entre ambos reinos existía, supuso que podría ser una trampa de sus viejos rivales, por lo mismo envió espías para que se cercioraran de lo dicho. La triste nueva le preocupó por el peligro que amenazaba a su pueblo, y ordenó que se hicieran aprestos bélicos para evitar una sorpresa por parte de sus invasores.

Muere Zuangua, víctima de una peste que en aquel año se manifestó en su pueblo, los cronistas suponen que fue aproximadamente en el año 1520, a causa de viruela, dejando en el trono a su hijo mayor Tanganxhuán II, también conocido como Tzitzimicha o Caltzonzin.

Augurios y predicciones...

Es interesante saber que antes de la llegada de los españoles se manifestaron ciertos augurios o predicciones respecto al acontecimiento. La tierra tembló, se vieron cometas en el cielo y se interpretaron sueños:

“ Dice esta gente que antes de que vinieran los españoles a la tierra, cuatro años continuos se les hendían sus cúes (templos), desde lo alto hasta abajo, y que los tornaban a cerrar y luego se tornaban a hender y caían piedras, como estaban hechos de lajas sus cúes, y no sabían la causa de esto, más de que lo tenían por agüero. Así mismo dicen que vieron dos grandes cometas en el cielo y pensaban que sus dioses habían de conquistar o destruir algún pueblo y que ellos habían de ir a destruirle.

Y miraba esta gente en sueños. Decían que sus dioses aparecían en sueños y hacían todo lo que soñaban y hacíanlo saber al sacerdote mayor y aquel se los hacía saber al Cazonci. (...) Díjome un sacerdote que había soñado, antes de que viniesen los españoles, que venían una gente y que traían bestias, que eran los caballos, que el no conocía y que entraban en la casa de los papás (sacerdotes) y que dormían allí con sus caballos y traían muchas gallinas que se ensuciaban en sus cúes” (Ref. HISTORIA GENERAL DE MICHOACAN, 1989: 5-6).

Varios sacerdotes acudieron a Tzintzuntzan a informar al Cazonci Zengua de peculiares revelaciones e interpretaciones de sueños que informaban de la llegada de una raza superior, quien al escuchar manifestó incredulidad y burla, pero le inquietó el haber escuchado de un pescador de la tierra caliente un sueño en el que había sido arrebatado por un dios-caimán que lo llevó a su casa, en lo profundo del agua, y dijo:

“...Verás que soy un dios, ve a la ciudad de Mechuacán (Tzintzuntzan) y dile al rey que nos tiene a todos en cargo que se llama Zuangua, que ya se ha dado sentencia, que ya son hombres y que ya son engendrados los que en la tierra para todos los términos. Esto le dirás al rey”.

Otro augurio fue el de un viejo, quien contó a un jesuita en Erongarícuaro a orillas del lago de Pátzcuaro, que un sacerdote sacrificador había predicho (desde antes de la conquista) que alguien iba a llegar a enseñar a la gente lo que deberían creer y adorar, y para recibirlo instituyó festividades semejantes a la Navidad y Pascua.

3.- LA CONQUISTA.

Nuestra gente purépecha en esta nueva fase de fusión ecológica y cultural, tuvo que compartir su rico territorio y ser parte importante del origen de una nueva raza catalogada mestiza, y que poco a poco fue ganando reconocimiento e independencia.

3.1. A la llegada de los españoles...

Embajadores mexicas vinieron varias veces al reino purépecha a dar la noticia de la llegada de la nueva raza. Pidieron ayuda desde fines de 1519, al aproximarse a

Tenochtitlán; a mediados de 1520, después de la retirada de los españoles en la Noche Triste, Tlaxcala; y hacia julio-agosto, al sitiarse en la Gran ciudad. Según la "Relación...", el mensaje dado por el embajador mexica, fue:

"Id a nuestro hermano el Cazonci, que no se que gente es una que ha venido aquí y nos tomaron de repente: habemos habido batalla con ellos, y matamos de los que venían en unos venados, caballeros doscientos, y aquellos venados traen calzados cotaras (sandalias) de hierro, y traen una cosa que suena como las nubes y da un gran tronido, todos los que topa mata, y no quedan ningunos y nos desbaratan y hemos muerto muchos de nosotros, y vienen los de Tlaxcala con ellos, como había días que teníamos rencor unos con otros, y los de Tezcucó, y ya los hubiéramos muerto, sino fuera por los que los ayudan, y tienen cercados, aislados el que se llama Titimarasco, y otro cuini y otro Azinche, y traerían su gente y nos defenderían. Nosotros proveeremos de comida a toda la gente, que aquella gente que ha venido está en Tlaxcala, allí moriríamos todos ("La Relación...": Ref. "HISTORIA GENERAL DE MICHOACAN" Vol 1. Edición del Gobierno del Estado de Michoacán e Instituto Michoacano de Cultura. Méx. 1989. p.p. 7).

Zuangua, al escuchar el mensaje y al observar las relativas evidencias que los emisarios traían (una espada y una ballesta españolas), decidió llamar a sus consejeros a quien externó su preocupación y desconfianza al mismo tiempo hacia los mexicas, por los que decidió mandar sus mensajeros junto con los embajadores mexicas a Tenochtitlán. Al regresar los mensajeros y al confirmar lo acontecido, al Cazonci lo interpretó como un castigo de los dioses hacia el reino mexica por su desorganización y mala correspondencia con sus vecinos; creyó que eran justicieros de los dioses, por lo que decidió no interferir en lo ajeno y exigir a sus subalternos para no escarmentar al igual que ellos.

Pero las enfermedades de los españoles llegaron antes que los mismos españoles: se estima que la epidemia afectó a Michoacán hacia el fin del verano y durante el otoño de 1520, traída por los embajadores mexicas o los mensajeros purépechas. La epidemia que costó la vida a Cuitlahuac, sucesor de Moctezuma, mató también al viejo Cazonci Zuangua y a varios señores sacerdotes y campesinos.

Sube al trono su hijo Tanganxoán y vive fuertes intrigas políticas:

Llegó otra embajada mexica dirigida a Zuangua (quien había muerto), por lo que el nuevo cazonci decidió mandarla hacia donde se dirigía su padre (al infierno), para que su padre le mandara solución al acontecimiento de la conquista. Fueron sacrificados los mexicanos "para llevar el mensaje a Zuangua".

Poco después llegaron noticias de la inminente caída de Tenochtitlán. Tres otomíes encontrados en el camino comunicaron:

"Los mexicanos son conquistados, no sabemos quienes son los que los conquistaron. Todo México está hediendo de cuerpos muertos y por eso van buscando ayudadores que los libren y defiendan...

¡Vamos, vamos a Mechuacán, llevadnos allá, porque nos den mantas que nos

morimos de frío Queremos ser sujetos al Cazonci" (Ref. "HISTORIA GENERAL DE MICHOACAN,1989: 10-11).

3.2. Primer contacto con los españoles...

Se dice que el 23 de febrero de 1521, en el valle de Taximaroa (ahora Cd. Hidalgo), fue el primer contacto entre purépechas y españoles, cuando se celebraba la fiesta de Purecoragua ("fiesta de la guerra"): llegó un español montado a la fortaleza fronteriza de Taximaroa, llamado Porrillas, quien fue enviado por Cortés para buscar provisiones. "Por decisor y burlón había caído en gracia a los indios" (según el cronista Antonio de Herrera), el visitante estuvo por dos días y luego regresó a México con nativos y objetos para informar y evidenciar el territorio, los hombres, el oro y la plata de Michoacán.

Hernán Cortés trató muy bien a los purépechas en Tenochtitlán sin dejar a un lado la costumbre de quererlos impresionar al disparar armas de fuego y haciendo simulacros de escaramuzas.

Comenzó una mayor comunicación entre el Cazonci y Cortés. Este último al intuir que Tanganxoán lo creía justiciero de sus dioses, aprovechó la situación para presionar y expandirse sobre el territorio. De lo anterior estaba informado el Emperador Carlos V. Cortés quería obtener buenas relaciones con el imperio michoacano porque tenía un especial interés en el encuentro de un estrecho a la "Mar del Sur" (Océano Pacífico), ya que le permitiría extender hacia occidente el movimiento de conquista.

El conquistador de México envió a Mechuacán a tres españoles encabezados por Antón Caicedo.

La voluntad de comerciar de los españoles suscitó desconfianza en los purépechas: Asombrados los españoles por la riqueza de la gente nativa, comenzaron a ofrecer trueques que despertaron la atención de los señores y el Cazonci.

3.3. Ultrajes y adaptación...

Tanganxoán quería ir personalmente a Coyoacán a conocer a Cortés, pero los sacerdotes lo disuadieron, por lo que mandó en su representación a uno de sus hermanos adoptivos y mejores consejeros, Huitzitziltzi.

Cortés mandó entonces una expedición dirigida por el conquistador Francisco Montaña a Tzintzuntzan: 800 jefes del ejército purépecha, cada uno con 10 o 12 mil vasallos dieron la bienvenida y expresaron su sumisión a Montaña, a dos compañeros y veinte señores mexicanos quienes querían visitar al Cazonci e informarle del Rey, el Papa y el Dios cristiano. El Cazonci se dirigió con severidad a sus visitantes.

"¿Quiénes sós? ¿De dónde venís? ¿Qué buscáis viniendo de tan lejos? ¿Por

ventura en la tierra donde nacisteis no tenéis que comer ni beber? Sin que vengáis a ver y conocer gentes extrañas, ¿Qué os hicieron los mexicanos para venir a destruir su gran ciudad? ¿Pensáis acaso hacer lo mismo conmigo? No, no yo tan valiente y poderoso soy, que no lo consentiré por cierto: aunque he tenido siempre guerra con los mexicanos que han sido grandes enemigos míos, me lastima su infeliz suerte y me he de defender de igual desventura con todo mi poder, debiendo vosotros estar entendidos que nunca fueron vencidas mis armas”.

Montaño expuso las razones de su visita. El Cazonci se retiró después de pintar una raya la que los españoles no podían pasar; permanecieron cautivos durante dieciocho días, mientras los indios hacían celebraciones con muchos sacrificio humanos; el Cazonci estuvo tentado a sacrificar a los españoles o a su séquito de mexicanos varias veces pero fue disuadido por los consejeros.

Tanganxoán decidió ponerles en libertad con la condición de no avanzar más dentro del territorio. Les dio presentes para ellos y para Cortés, además de abastecerles con comida suficiente para seguro regreso de todos sus hombres.

En la caída de México-Tenochtitlan, muchos conquistadores quedaron insatisfechos e incluso endeudados, por tal razón Cortés determina la extensión de la conquista y colonización en México: Encomendó a varios de sus hombres lograr dicha extensión ubicándolos en distintos puntos del país. Cristóbal de Olid fue enviado a Michoacán, junto con Pedro de Alvarado y Gonzalo de Sandoval, quienes se organizaron con miles de aliados mexicas y tlaxcaltecas para invadir el territorio purépecha. Llegaron a Taximaroa en época de lluvias, un 17 de julio de 1522, en la fiesta de Cahera-cóscuaro "fiesta grande en que se vuelve a comer fruta".

El cazonci al enterarse del arribo de Olid en zona fronteriza, convocó a su gente para planear su defensa. Sabiendo la cantidad de gente que traían los españoles consigo, el rey encargó a su hermano Cuinierángari juntar a gente de los pueblos vecinos y en especial de Taximaroa: Al llegar Cuinierángari a dicha región, se encuentra con la sorpresa que que la mayoría de la gente había huído, estaba presa o acribillada por la gente de Cortés; el hermano de Tanganxoán fue sorprendido e interrogado por Cristóbal. Olid lo deja libre mandándole de vuelta a la ciudad con cinco mexicanos y otros tantos otomíes.

Al llegar a Tzintzuntzan, informó a Tanganxoán de lo sucedido. Los principales presionaron al Cazonci haciéndole ver que tendría mucho por perdido al enfrentarse a ellos.

Los indios tuvieron que proveer lo necesario para la alimentación de los españoles; así como los españoles tuvieron que disimular su sed de oro con la intención de terminar con la idolatría: Quedaron impresionados al ver cientos de cuerpos sacrificados por los purépechas a su llegada.

Los hombres de Olid al querer usurpar los tesoros que eran considerados sagrados por los indios, quedaron impresionados por la custodia encomendada a las mujeres en los palacios reales de Tzintzuntzan e Ichechenirenba y en las islas de

Apúpato, Janitzio, Pacanda y Urandén, ya que dichas guardianas dieron un fiero ejemplo de resistencia al defenderlos.

Al enterarse Olid de las cajas del tesoro, mandó seleccionar las piezas. Sin importarles el valor religioso y estético de las piezas sus hombres las partían con sus espadas para facilitar la carga y el transporte de las mismas: Las envolvieron en mantas e hicieron más de 200 cargas de plata y oro.

El Cazonci decía a sus consejeros:

" ¿Para qué quieren ese oro? Débenlo de comer estos dioses, por eso lo quieren tanto". Quizá Tanganxoán tenía en mente la identificación mesoamericana del oro como excremento de los dioses.

Después de haber extraído todas las riquezas del pueblo, Cristóbal de Olid decide regresar a México llevando consigo a Tanganxoán II, Cuinierángari, Huitziltzi, todos los principales y caciques de provincia.

3.4. Encuentro entre Tanganxoán y Hernán Cortés.

El Cazonci iba con incertidumbre por el camino, con el temor de no ser bien recibido y hasta pensando en la posibilidad de ser sacrificado.

A su llegada, en Coyoacán, Cortés lo recibió con fiesta y honores, lo que le hizo tranquilizarse.

Le mostró a Cuauhtémoc (primo de Moctezuma) con los pies quemados después del tormento al que fue sometido para que revelara el lugar donde escondía el tesoro, y le hicieron creer a Tanganxoán que fue castigo por haber sacrificado a muchos hombres españoles.

Después de tanto halagar al Cazonci como monarca que era, lo hicieron regresar con sus acompañantes convencido de haberse ganado "un nuevo hermano" y de atender a los españoles que permanecieran en zona purépecha generosamente. Fue así como comenzó la "amistad" de Tanganxoán II con Cortés. Al ver la desfortuna de los mexicas, es así como decide el Cazonci entregar "pacíficamente" su reino a Cortés. A partir de entonces los purépechas procuraban sustentar a sus nuevos amos y entregarles tributos y apoyo para el dominio de los pueblos circunvecinos.

3.5. La Evangelización.

En mayo de 1524, llegaron a México doce religiosos franciscanos, apoyados y admirados por Cortés, encabezados por fray Martín de Valencia, que iniciarían la evangelización y extirpación de la idolatría sistemática de los indios, como objetivos fundamentales.

El Cazonci y Cuinierángari recelosos por la doctrina cristiana, cedieron niños purépechas (ajenos a su familia) para que experimentaran por un año en México el conocimiento de esta nueva concepción y filosofía de vida. Poco después la

situación de Tanganxoán se reveló frágil: habiendo sido él dos veces preso en la ciudad de México, a fines de 1525 (para interrogarle y sacarle más tesoros), los franciscanos aprovechaban estas estancias forzadas para inculcarle la religión, ya convencido de ella pidió al superior de los franciscanos, fray Martín de Valencia, que evangelizaran Michoacán.

Es entonces, que se designa a fray Martín de la Coruña (o Martín de Jesús) para evangelizar la región, siendo pues, el primer evangelizador de Mechoacan.

Fue un contacto brutal e impaciente de los indios con los franciscanos, llegaron a tal punto de refugiarse en el palacio del Calzonci, de tremendas persecuciones hostiles; los sacerdotes indígenas hicieron lo posible por alejar al pueblo del bautismo cristiano:

" Estos pocos frailes empezaron a predicar la gente y quitarles sus borracheras, y estaban muy duros los indios... ..estuviéronlos por dejar los religiosos dos o tres veces" (HISTORIA GENERAL DE MICHOACAN., 1989: 50).

Poco prosperó durante los primeros años la evangelización: el injusto trato de los españoles encomenderos hacia los indios frustraba la noble labor de los franciscanos. La creciente cólera y desesperación de los indios por los injustos tratos, tuvo como consecuencia el asesinato de varias decenas de españoles, agentes de los encomenderos, mineros y calpisques.

El mismo Tanganxoán, conforme aumentaban las presiones y los abusos sobre su persona, regresó a su antigua religión y ordenó el sacrificio de varios españoles.

3.6. La Primera Audiencia.

El Consejo de las Indias había designado una Primer Audiencia Gobernadora para Michoacán, de diciembre de 1528 a diciembre de 1530, quedando a cargo de uno de los peores enemigos de Cortés.

El presidente de la Audiencia era don Nuño Beltrán Guzmán: cruel, codicioso y esclavizador gobernador de Pánuco. Guzmán con la ayuda de los oidores, logró quitar a Cortés sus encomiendas, por medio de falsos y exagerados reportes para la Corona, y así poder establecer sus propias empresas mineras a costa de la injusta y despiadada explotación de los indios.

Fueron constantes los conflictos entre los favorecidos de la nueva administración, mismo que ocasionó un ambiente de oportunismo, que hizo posible la rápida formación de grandes fortunas personales.

Dentro de la Primera Audiencia, también vino fray Juan de Zumárraga con varios otros acompañantes franciscanos en calidad de "protector de los indios", aun que los miembros de la Audiencia nunca le reconocieron su cargo. Zumárraga lo dignificó y emprendió una vigorosa defensa de los indios, a pesar de los enfrentamientos violentos que legaron a tener con los hombres de Guzmán.

La sed de oro de los nuevos españoles llegó a costarle al Casonci secuestros en condiciones de tortura, hambre y sed, y hasta la profanación de las tumbas de sus

señores principales, mismo que fue un daño religioso muy grande para los purépechas.

La expedición de Guzmán fue muy costosa para los michoacanos: el Cazoncí había dejado de ser un objeto útil y se había vuelto un obstáculo para la explotación de los pueblos indios, sino es que un posible dirigente de una rebelión generalizada de los indios. Por lo anterior se le acusó a Tanganxoán, entre muchas otras actos, de sodomía, de "muertes de españoles en cantidad" y "de no dejar servir conforme a lo que su Majestad manda". Después de hacerlo declarar bajo torturas, el 14 de febrero de 1530. Guzmán dicta la sentencia de muerte contra Tanganxoán II. A garrotazos murió.

Con la muerte del Cazoncí el pueblo entro en una gran depresión e ira que provocó un gran descontrol y pérdida de gente indígena: después de la pérdida de Tanganxoán los purépechas se rebelaban, escapaban de sus labores y se escondían de miedo. Nuño de Guzmán dejó Michoacán en una situación de desastre.

Gracias a la ayuda de un marinero viscaíno, fray Juan de Zumárraga logró hacer llegar a la Reina una larga carta oculta en un pan de cera dentro de un barril de aceite, donde le informaba los tratos y condiciones en que los purépechas vivían.. Guzmán perdió el cargo de presidente de la Audiencia de México, pues llegó la Segunda Audiencia en enero de 1531, que le inició un juicio de residencia. Aun así Guzmán siguió como gobernador de Nueva Galicia, en donde reanudó por última vez la práctica de esclavizar indios (herrando en la cara a hombres y mujeres) para sus minas. Pero no fue sino en 1537, en el Palacio del Virrey Antonio de Mendoza, que Nuño de Guzmán fue encarcelado. Muere en España en el año de 1550.

3.7. Reorientación.

Fray Juan de Zumárraga defendió constantemente a la gente indígena contra los abusos de los españoles: no temió enfrentar a la tiranía de la Primera Audiencia, a pesar de llegar a perder varias veces su vida. A partir de 1529, siendo obispo electo de México y "protector de los indios", dio un fuerte impulso a la acción de los franciscanos de la Nueva España: hizo llegar nuevos y más numerosos grupos de frailes, instruidos en las corrientes de pensamientos más avanzados de su tiempo.

Fray Martín de Jesús fue encomendado para Michoacán, quedando prácticamente solo en un principio y después de la muerte de fray Antonio Ortiz, más tarde apoyado por una parte del nuevo grupo franciscano. De esta manera se pudo extender y profundizar la acción evangelizadora con fray Juan de San Miguel, fray Jerónimo de Alcalá, fray Angel de Saliceto, fray Miguel de Bolonia, fray Juan de Padilla, entre otros...

Con el tiempo fueron aprendiendo el idioma purépecha, siendo el padre Muñoz el primero en hacerlo (publicó una doctrina cristiana en purépecha, en 1538), y fue quien siguió fielmente el testimonio de los nobles y sacerdotes tarascos en *La Relación de Michoacán*.

En 1531, fray Juan de San Miguel fundó en Guayangareo, el Colegio de San Miguel, primero para la instrucción de los niños. En 1533 congregó a la población de Uruapan, con una arquitectura española, con alcaldes, mayordomos y fiscales y formó un hospital, siendo sin duda un modelo para las fundaciones futuras.

En 1530, fray Jacobo de Testera y fray Francisco de Bolonia, fueron quienes alcanzaron a Nuño de Guzmán en Jalisco para convencerle del regreso de Cuinierángari y sus principales a Tzintzuntzan, para que ocupara el cargo de gobernador indígena de la ciudad, y así lograr la subsistencia subordinada bajo el gobierno español. Sólo así fue posible el comienzo de una realtiva estabilización de la situación entre purépechas y españoles.

3.8. La Segunda Audiencia.

El largo memorial que Zumárraga logró hacer llegar a la corte fue determinante para la destitución de la Primera Audiencia y hacer llegar, en enero de 1531, a la Segunda Audiencia compuesta por rectos y competentes jueces. Los cuatro oidores fueron los licenciados Vasco Vázquez (Vasco de Quiroga), Alonso Maldonado ("el bueno"), Francisco de Seinos y Juan Salmerón.

Para esta audiencia, según sus principios, la esclavitud de los indios y la encomienda misma resultaban ilegales, y de esta manera tuvieron bases para una política más severa frente a los encomenderos y esclavistas españoles.

La nueva tarea implicaba tiento y prudencia, pues fue difícil hacer aceptar esta nueva dinámica a los encomenderos que llevaban años enriqueciéndose de la gente y terrenos michoacanos.

Lo anterior dio pauta para que se visitara Michoacán, y antes del 3 de septiembre de 1532. Se decide que el oidor Vasco Vázquez efectuara la visita.

4.- EL CONSUELO Y LA MEDIACION: Vasco Vázquez.

Se dice que Vasco Vázquez (mejor conocido como Vasco de Quiroga), nació entre 1478 y 1488, en la villa de Madrigal de las Altas Torres (provincia de Avila). Se licenció en Derecho Canónico y sirvió durante muchos años como juez de cristianos, moros y judíos, demostrando una especial atención y servicio a grupos minoritarios afectados por la guerra con necesidad de adaptación y sobrevivencia a las costumbres, idioma y religiones de los conquistadores.

Por su capacidad y trabajo conciente demostrado en Orán, Africa del Norte, Vasco de Quiroga se había Ganado el favor de la Corona, que le ofreció en 1529, varias alternativas:

- 1.- Ser Gobernador de alguna provincia española.
- 2.- Ser inquisitor.
- 3.- Tener algún puesto relacionado con la conversión de los judíos.

4.- Tener algún cargo de importancia en la Nueva España.

Después de pensarlo detenidamente, resolvió proponer y aceptar el cargo de oidor de la Nueva España.

Su experiencia como oidor en varias encomiendas, dio a Quiroga una visión muy clara de la terrible situación en la que se encontraban los indios: reportó al Consejo de las Indias en agosto de 1531 que los españoles mataban a los indios "y fueron causa de ser muertos en las guerras y minas los padres y madres de los huérfanos y de haber quedado así pobres, que andan por los tiánguis y calles a buscar de comer lo que dejan los puercos y los perros, cosa de gran piedad de ver y estos huérfanos y pobres son tantos, que no es cosa de se poder creer si no se ve" (Ref. HISTORIA GENERAL DE MICHOACAN, 1989: 83-84).

Es muy probable que Quiroga haya leído la utopía de inglés Tomás Moro, escrita en 1516, ya que existen estudios de varios autores entre los que sobresalen los del michoacano Julio Zavala, que demuestra una gran similitud, eleocuencia y congruencia de los hechos y fines planteados por ambos, particularmente en la construcción de los hospitales.

Quiroga propuso a la Corona la formación de pueblos nuevos, para reorganizar el desastre causado por los gobiernos pasados, en donde él se comprometía a trabajar arduamente, con la ayuda de Dios, para el bienestar de los indígenas. En marzo de 1532 la Corona le responde que la urbanización de la dispersa población indígena debía hacerse sin precipitación y de manera experimental..

Este impaciente procedió de inmediato, sin recursos monetarios, y con la ayuda voluntaria de los indios de la región a la formación del pueblo y hospital de Santa Fé: el 30 de agosto de 1532, con su propio sueldo adquirió las primeras tierras para el pueblo. "Hospital" se entendía, como refugio, casa, hospedaje, donde podían acudir los pobres; existía una clínica, donde los enfermos eran atendidos. Pero ante todo perseguía la instrucción religiosa de los indios, en donde se establecía la comunidad de bienes, la integración de las familias por grupos de varios casados, los turnos entre la población urbana y la rural, el trabajo de las mujeres, la jornada de las seis horas, la distribución de los frutos de esfuerzo común conforme a las necesidades de los vecinos, el abandono de lujo y de los oficios que no fueran útiles, y la magistradura familiar y efectiva. "Él no permite que el cristiano pueda, en conciencia, dejar al infiel en estado de perdición espiritual y temporal, sino que debe tratar a toda costa de convertirlo y elevarlo" (Zavala, 1995: 22).

Dicho proyecto, realizándose en Santa Fe de México, le hizo posponer su llegada a Michoacán.

Antes de salir rumbo a Michoacán, el oidor redactó, junto con sus compañeros de la Audiencia, una carta a Carlos V en la que proponía una división de cuatro ovispados: México, Tlaxcala-Puebla, Oaxaca y Michoacán, en la que se respetó la antigua frontera entre Michoacán y México.

No fue sino hasta fines de junio de 1533 cuando llega a Michoacán.



4.1. Vasco de Quiroga en Michoacán.

Al llegar a Tzintzuntzan, su primera tarea fue investigar las acusaciones que se hacían al corregidor Alvarez de Castañeda, con quien enfrentó un gran pleito.

Quiroga recibió instrucciones de asentar la población española de la región, por lo que propuso fundar una población cerca de la ciudad principal, llamada Granada; pero el cabildo de la ciudad de México no lo aprobó, diciendo que el lugar era inapropiado por la posible desprotección y la poca voluntad de los españoles por poblar ya que, según ellos, las empresas españolas más importantes (zonas mineras) se encontraban alejadas de la región purépecha. Por lo que tuvo que posponer su proyecto.

Otras de sus comisiones fue investigar la situación de las minas de cobre en Michoacán se encontraban en tierra Caliente, Periban y Arimao, Cutzamala y Asuchitlan): por lo que reportó que la explotación por parte de los indios era excepcional (como punto de comparación en toda latinoamérica) y el aprovechamiento por parte de los españoles. Aunque en un principio el proceso de fundición era largo por las pequeñas porciones sustraídas, y delicado, con el tiempo se logró la intrucción de fraguas, que son grandes fogones con fuelles para activar el fuego para fundir el metal, y así lograr fabricar armas utensilios y acuñar monedas mandadas a la ciudad de México.

Francisco de Calleja ayudó en mucho a Vasco de Quiroga, pues su conocimiento respecto al habla tarasca sirvió para obtener información y establecer comunicación con los indios y principales de Michoacán. Quiroga los quería convencer en la existencia de un solo Dios, y de guardar obediencia a un solo Emperador, que abandonaran sus sacrificios, idolatrías, borracheras y costumbres paganas.

Fue muy difícil este proceso de convencimiento, y en especial el convencerlos de dejar de ejercer la poligamia ya que los indios veían gran incongruencia por el comportamiento sexual de los españoles.

Con el tiempo, para aprovechar la buena disposición de los principales, Quiroga propuso la construcción de un pueblo-hospital (parecido al de Santa Fe): el cazonci Cunierángari y sus principales apoyaron el proyecto.

4.2. Participación y productividad purépecha.

Don Pedro Cunierángari ofreció unas tierras de Guayameo, en las riberas del lago para la construcción del hospital, que tenía como propósito de ser un lugar " a do se acogen los pobres y a do se dijese los oficios divinos e a do se reparasen los huérfanos e do se abrigasen los eran perdidos" (HISTORIA GENERAL DE MICHOACAN, 1989: 92). Se enseñaba a los indios a leer, cantar, cultivar y producir artesanías, en donde la vida comunitaria se regía por ordenanza inspirada en la *Utopía de Tomás Moro*.

Zumárraga reconoció que la visita de Quiroga tuvo como consecuencia un gran fruto: por la tranquilidad lograda en la comunidad indígena y por el interés forjado en ella para adobar cueros, hacer jabón, sillas para caballo, zapatos, chapines entre otras manufacturas. Sus hospitales cada vez invitaban a más indios, ya que fueron un refugio espiritual.

El éxito de Quiroga no se debió sólo a su profundo fervor religioso y poder de convencimiento, sino también a su auténtica capacidad de negociación con los purépechas que en su condición de oidor tenía: estaba dispuesto a defender a los indios de los abusos más crueles cometidos por los españoles, y a establecer buena relación entre la república de indios y la de españoles.

4.3. El obispado en Michoacán.

El 20 de febrero de 1544 se pretendía la creación del obispado en Michoacán. Quiroga fue comisionado para establecer la demarcación entre los obispados entre México y Michoacán, con la ayuda de Hernán Cortés.

Fray Luis de Fuensalida fue propuesto como obispo de Michoacán, pero renunció al ofrecimiento. Fue entonces que el Consejo de las Indias pensó en el licenciado Vasco de Quiroga por la buena relación con la gente purépecha. En agosto de 1536, el papa Paulo III emitió las bulas de creación del obispado de Michoacán y el nombramiento de Quiroga como obispo. El nuevo obispo demostró ampliamente los fines cristianos y caritativos de su empresa y continuó apoyando a los indios en la construcción y abastecimiento del pueblo.

Siguió preocupado por el evidente problema del resurgimiento de la esclavitud de los indios, por lo que participó en contra de la famosa "guerra justa" y el "rescate" como motivos lícitos de la esclavitud de los indios que favorecía a mineros y caciques tiranos. Quiroga escribió una larga *Información en derecho* el 24 de julio de 1535 en la que se opuso a los argumentos esclavistas: todos los indios eran libres, aunque podían alquilarse entre sí a perpetuidad, no vendiendo su persona sino sus obras.

4.4. El virrey Antonio de Mendoza.

El 14 de noviembre de 1535 comenzó el periodo de gobierno de Don Antonio de Mendoza, primer virrey de la Nueva España. La Audiencia fue presidida por el virrey conservando las funciones de justicia, en donde Vasco de Quiroga siguió en funciones de oidor hasta 1538.

Por la labor de Vasco de Quiroga el 24 de febrero de 1536, en vez de juicio de residencia como miembro de la Segunda Audiencia, se le dio reconocimiento colectivo por su excepcional obra evangelizadora, mismo que reforzó su nombramiento como obispo de Michoacán, incondicionalmente apoyado por Zumárraga.

A fines de 1537, el virrey Mendoza determina que Vasco de Quiroga se dedique

únicamente a las cosas de la iglesia, dejando así las encomendaciones correspondientes a la Audiencia.

Quiroga, para intensificar su labor como obispo, comenzó a solicitar al emperador Carlos V mayores recursos y apoyo para edificar su iglesia; así como presionar los linderos entre los obispados de México y Michoacán. Se quejó de que el de México había estado recibiendo diezmos (10% de producción agrícola) de Michoacán, Colima y Zacatula sin gastar nada en beneficio de las mismas. Solicitó la descentralización de dicho ingreso, por lo que trajo consigo un largo y penoso pleito por linderos y diezmos entre los obispos Zumárraga y Quiroga (México y Michoacán). Por lo que logró Quiroga obtener los diezmos a partir de 1538.

4.5. Sede episcopal en Pátzcuaro.

Las letras apostólicas que traía Quiroga, le asignaban la iglesia de Santa Ana como Catedral, iglesia que había sido abandonadas por los franciscanos anteriores. Sin embargo, se encontraba insatisfecho por el lugar. Pero no fue sino hasta el 7 de agosto de 1538, después de haber hecho varias salidas (en donde conoce y compara características y cualidades de la zona purépecha), que toma posesión en Pátzcuaro para edificar " la iglesia catedral, casa y audiencia y hospital y colegio, ciudad, pueblo y clero de ella." "...para que allí se junten los naturales de todos los barrios y familias y sujetos de ella (que viven derramados y bestialmente derramados por los campos) en orden político, y por otra parte hacia el levante el barrio de los españoles, para que merezca ser y sea ciudad cabeza del obispado" (HISTORIA GENERAL DE MICHOACAN, 1989: 100), bajo la aprobación del Virrey Antonio de Mendoza.

Poco después de ser estipulado el lugar para la sede episcopal, llegaron las bulas papales a México, para formalizar el nombramiento de obispo para Vasco de Quiroga. Como no era cura ni fraile tuvo que ser ordenado en las cuatro órdenes y en las tres mayores, antes de tener el reconocimiento esperado. Zumárraga, fue quien lo consagró.

4.6. Entre varias obras de Tata Vasco...

A mediados de 1539, al regresar de México a Tzintzuntzan (al término de su obispado) fue recibido con grandes festejos por parte de los indios purépecha para hacer su traslado a Pátzcuaro: fueron congregadas allí comunidades enteras de las áreas circundantes, para construir, con el tiempo, la catedral de San Francisco, el colegio de San Nicolás, el hospital de Santa Ana, entre otros edificios públicos; así como el monasterio y el hospital de los franciscanos, teniendo como guardián a fray Jerónimo de Alcalá..

En 1540, Vasco de Quiroga creó el colegio de San Nicolás, con el fin de formar su propio clero diocesano, para obtener auxilio en calidad de colegiales no de

clérigos, a gran cantidad de indios y meztizos que, a cambio de aprender a leer, escribir, cantar y rezar debían enseñar sus idiomas purépecha, náhuatl, matlazinca... Esta iniciativa fue un adelanto de 23 años al Concilio de Trento que decidió la fundación de seminarios diocesanos.

Los franciscanos, los agustinos y Vasco de Quiroga, con su clero diocesano, realizaron en Michoacán un programa de extensión de pueblos y hospitales excepcionalmente intenso que dio el sello distintivo a la evangelización de los indios michoacanos en el lapso colonial.

Las realizaciones de obispo Quiroga, se vieron obstaculizadas por el encomendado Juan Infante, quien pretendía títulos legítimos sobre los barrios de la laguna uno de los cuales era Guayameo, donde ya se había establecido el hospital de Santa Fe. Quiroga, al enterarse de las intenciones del tirano y explotador Infante, solicitó apoyo a la Real Audiencia, quienes dieron fallo en favorable a Michoacán y en contra de las peticiones de Infante. Este último, buscó relaciones por medio de su esposa Catalina Samaniego, pariente del secretario real, y logra poco tiempo después fallo favorable del Consejo de las Indias, en agosto de 1538.

Quiroga, al enterarse de lo determinado, y tomando en cuenta el peligro que corría su hospital de Santa Fe de la Laguna, formalizó la compra de las tierra con don Pedro de Cunierángari, quien estaba también en contra de la posesión de Infante.

Ante la inminente llegada de Infante a Michoacán, el obispo Quiroga buscó consolidar jurídicamente el Hospital de Santa Fe y el aplazamiento de la entrega de las encomiendas a Infante. Al no ser concedida su petición, Quiroga enfurecido dijo que preferiría perder su obispado que ver a Infante ganar la posesión de sus pueblos e hizo todo lo posible para impedirlo.

El primero de octubre de ese año infante llegó a Michoacán, mismo día que decide tomar posesión de sus pueblos. El obispo Quiroga lo alcanzó en el camino, montado sobre una mula y acompañado con españoles armados a caballo. Infante pidió a Quiroga que se fuese para evitar cualquier disturbio. Quiroga contestó que estaba allí para velar que la posesión se hiciera sin peligro, disturbio, motin o muertes; Infante siguió por su camino, y más adelante supo que seismil indios purépechas, e incluso chichimecas, que asistían al hospital de Santa Fe, lo estaban esperando cerca de una cruz en el camino para matarlo: Quiroga había dicho a los indios que si mataban a Infante no serían castigados porque sería obra de la comunidad en su conjunto. por lo que Infante decidió volver.

Juan Infante regresó a México presentando una acusación criminal contra Quiroga, exigiendo la compañía de uno de los oidores para tomar posesión de sus encomiendas. La Audiencia consideró que no era necesario, porque el propio virrey Antonio de Mendoza estaba preparado para ir a Michoacán.

La llegada del virrey fue a fines de 1539. El 31 de diciembre habló en Pátzcuaro con los principales de los barrios de la laguna, y ordenó pagarar tributos a Infante. Los principales aclararon su condición de ser vasallos de Su Majestad, pero libres, y

gran parte de los residentes dejaron sus tierras y vinieron a vivir a Pátzcuaro y a otros pueblos bajo la dirección de Vasco de Quiroga, para evitar la presencia de Infante.

Infante tomó posesión de sus pueblos en 1540. Representantes de la iglesia, la ciudad y los naturales de Michoacán hicieron objeciones formales en cada uno de los actos de posesión, por lo que forzaron al ejecutor a echarlos físicamente de cada pueblo para que Infante no dijera que tomó pacíficamente posesión de ellos. Quizá por un previo acuerdo con el virrey Mendoza, Infante no intentó tomar posesión de Santa Fe.

El pleito entre Quiroga e Infante por los barrios de la laguna duró varios años. Sólo gracias a las gestiones que Quiroga realizó a España, logró quitar a Infante los barrios y restituirlos a la ciudad de Michoacán, obtenido su escudo de armas en 1553.

La "RELACION DE MICHOACAN".

Fray Jerónimo de Alcalá fue evangelizador de Michoacán desde comienzos de la década de 1530; fue el primer guardián del convento franciscano de Pátzcuaro; y fue el primero que aprendió a hablar y a escribir la lengua purépecha: fue autor de una *Doctrina cristiana escrita en lengua de indios de Mechuacan* (hoy perdida), autorizada su impresión en 1530 por el Virrey Antonio de Mendoza en su primera visita, quien los instó a seguir investigando las antigüedades de los indios (como lo hizo Toribio de Benavente Motolinía).

Lo anterior ya era un deseo natural por querer saber cuáles eran sus hábitos, costumbres, creencias y orígenes, y no fue una tarea fácil. Se dio tiempo para escribir dependiendo de las referencias y relatos dados por los sacerdotes, el gobernador don Pedro Cunierángari y los indios más viejos de la región. No siendo él autor, sino intérprete. Logrando con el tiempo componer "La Relación de las ceremonias y ritos y población y gobernación de los indios de la provincia de Michoacán". La primera parte (hoy perdida) trataba del origen de todos sus dioses y de las fiestas principales; la segunda refiere cómo poblaron y conquistaron la provincia los antepasados del Cazonci; y la tercera, del gobierno que tenían entre sí hasta la conquista de los españoles, con un relato de la muerte del Cazonci.

Alcalá entregó la "Relación de Michoacán" casi completa al Virrey Antonio de Mendoza en 1541 en su segundo paso por Michoacán. Es sin duda la fuente escrita más importante acerca del Michoacán anterior a la conquista.

El último documento que se conserva de Alcalá es el testimonio imparcial en el pleito entre los obispos Quiroga y Zumárraga.

6.- La fundación de GUAYANGAREO.

A pesar de la aparente conformidad con la elección de Pátzcuaro como sede del obispado y de la ciudad india y española de Michoacán, José Moreno, primer biógrafo de Vasco de Quiroga (1766), dice que hubo varias rebeliones en Tzitzuntzan y pueblos vecinos; y tanto conquistadores como regidores hicieron varios requerimientos a Vasco de Quiroga donde Pátzcuaro no era aceptado para fundar la ciudad de españoles: no se sentían atraídos por la ciudad utópica que pretendía Quiroga, ya que indios y españoles convivían en plano de igualdad bajo su severa y compasiva tutela. Es por lo anterior que se pretendía fundar la ciudad española en otro lugar.

Lo anterior condujo a que los principales, hijos y primos del Cazonci e indios de Tzintzuntzan y Pátzcuaro llegaran a entablar un pleito (por cuestiones de descendencia en los lugares) que duró más de 50 años.

El virrey Antonio de Mendoza se molestó con Vasco de Quiroga por no haber debidamente consultado el traslado de la sede episcopal, y con ella de la ciudad de Michoacán (Tzintzintzan) a Pátzcuaro. El virrey le hizo frente común con los enemigos que tenía Quiroga y decidió con ellos señalar otro lugar para erigir la Catedral y la ciudad capital de Michoacán.

El virrey aprovechó una real cédula (1537) que lo autorizaba fundar una villa, no ciudad, llamada Valladolid. El sitio elegido era Guayangareo, donde fray Juan de San Miguel había fundado el colegio para niños de San Miguel y en donde se habían establecido algunos encomenderos y empresarios. Lugar con grandes recursos naturales.

El 23 de abril, Mendoza hizo un mandamiento en donde decide, sin autorización de la Corona, asentar allí la ciudad de Mechuacan.

El 18 de mayo de 1541 encomenderos y jueces tomaron posesión de la ciudad de Mechuacan, en Guayangareo.

El 5 de mayo de 1542, el virrey encargó a Godoy , el antiguo cómplice de Nuño de Guzmán, abrir caminos y calles, y levantar las primeras casas.

A pesar del apoyo del virrey, la nueva ciudad no creció tan rápido como se esperaba. No obtuvo la aprobación de la Corona, y la sede episcopal y la ciudad de Michoacán se mantuvieron en Pátzcuaro hasta 1580, quince años después de la muerte de Vasco de Quiroga.

4.8. Muerte de Vasco de Quiroga.

El obispo Vasco de Quiroga murió en 1565 y lo sustituyó el augustino Antonio Morales, quien apaciguó el conflicto de la evangelización.

Vasco de Quiroga asentó en su testamento que los indios de Pátzcuaro y de los barrios de la laguna que trabajaron sin percibir salario en las obras de la ciudad de Michoacán debían ser recompensados con la posibilidad de mandar a sus hijos a estudiar al colegio de San Nicolás sin costo alguno.

4.9. Continuidad cultural purépecha.

El nuevo contexto cultural en el que se empazaban a desenvolver los naturales implicaba la pérdida de fundamentos de su cultura. Cada vez se disgregaban los grupos indígenas; los hijos del Cazonci, de los principales y de los indios en general sufrieron poco a poco la pérdida de sus derechos tradicionales, ya que el cambio social era conducido por los intereses españoles.

Pero ante ello el michoacano mantenía múltiples estrategias de resistencia. Nuestro estado es, sin duda, junto con el centro de México. Oaxaca y Yucatán una de las regiones del país donde ese propósito se logró.

Los nobles de barrio que quedaron en las comunidades siguieron contribuyendo a lo largo de la época colonial en aspectos indispensables que justificaban y reproducían su posición privilegiada: fueron quienes aprendieron a hablar, leer y escribir el castellano, los que más tarde conservarían la memoria colectiva, la tradición oral junto con los títulos de fundación y otorgamiento de la tierra. Fueron los defensores de los derechos históricos de los pueblos; procuradores hábiles y administradores eficientes, cumplían frente al español funciones análogas, a las que sus ancestros hubieron de cumplir ante el estado purépecha. Los principales fueron líderes dinámicos y responsables, indispensables para la supervivencia colectiva que era la comunidad agraria de los pueblos.

A través de un largo proceso de interiorización y asimilación, el purépecha acepto la religión del dominador y la adaptó a su situación específica convertida en fuerza vital que permeaba todo el mundo circundante, su existencia individual y comunitaria.

El indio mantuvo muchos elementos de su cultura tradicional, los cuales cristianizó para protegerlos del escrutinio de sus dominadores. asimiló e incorporó nuevos elementos culturales, pero escogiéndolos cuidadosamente para mantener el equilibrio. Se adaptó de forma creativa a sus circunstancias y desarrolló una cultura viva y dinámica.

Levó el purépecha por encima de todo su lengua, pero también sus formas de sociabilización, y muchos conocimientos prácticos de sus actividades cotidianas: su tecnología agrícola, su herbolarea y las prácticas médicas. Conservó y adaptó los antiguos oficios de la minería, la plumería, la metalurgia del cobre y la pintura. La gente de la zona lagustre obtuvo fama de artesano exquisito: con la ayuda de Vasco de Quiroga y de otros empresarios españoles transformó y mejoró alguna de sus técnicas tradicionales, logrando con el tiempo el arte nuevo de la escultura de pasta de caña de maíz.

La cultura del indio y la del español convivieron en un mismo espacio, incluso a veces, en un mismo recito. La cultura meztiza es una promesa de desarrollo, que con el tiempo fue consolidándose y haciéndose valorar por su capacidad y autenticidad.

A través del tiempo la población fue creciendo económica y socialmente: se fue consolidando una cultura barroca por medio de una arquitectura religiosa, poesía religiosa, pinturas, esculturas y música religiosas, crónica e historia eclesiástica, teología... una cultura totalmente dominada por la iglesia y por la fe, a la que se le destinó un mayor esfuerzo intelectual y riqueza material.

Esta cultura michoacana se trata de un sistema de valores que sacraliza y transforma mucho de la ganancia privada en arte público: una catedral, una docena de conventos y un centenar de edificios religiosos ricamente ornamentados condensaban los excedentes de riqueza de la iglesia.

5.- MICHOACAN,"PIONERO DE LA INDEPENDENCIA NACIONAL".

En el estado de Michoacán se comenzaron a prever medidas para lograr una soberanía nacional: generaciones de criollos, meztizos e indios habían pasado por una constante explotación y ultraje por parte de los españoles que los orilló a aprovechar el conflicto de la Corona para hacer valer sus derechos humanos, políticos y económicos por la fuerza.

5.1. Primeros arbores por una soberanía.

Se sabe que en Valladolid se dieron las primeras juntas secretas que permitirían actuar de forma prudente ante la situación.

En 1809, se dió la conspiración de Valladolid. Desde un principio se promovieron juntas secretas con el fin de lograr la autonomía política, bajo el mando de los oficiales criollos Mariano Michelena y José María García Obeso.

Así la conspiración unió la lucha política de una generación de criollos michoacanos que dieron a conocer el pensamiento liberal republicano.

Dentro de la posibilidad de concertar alianzas entre varios grupos que componían la sociedad michoacana, los conjurados hicieron relación con un cacique llamado Juan Bautista Rosales, indio originario de Valladolid, de esta alianza se pretendía movilizar 20,000 indios en su apoyo (según Michelena).

En diciembre de 1809 fueron detenidos los personajes más visibles de la conspiración de Valladolid. muchos de ellos una vez comenzada la lucha murieron, muy pocos vieron consumada la independencia.

Esta conspiración resultó a nivel nación ser sorprendente y escandalosa.

Pocos meses después fue delatada la conspiración de Querétaro, en la que Miguel Hidalgo participó.

Probablemente la resistencia popular a los franceses los estimuló a revelarse. Fue subiendo de tono la inconformidad del pueblo para irse conociendo la noticia. Pero fue hasta el 15 de septiembre de 1810 (como fecha imprevista) que afloró por completo el deseo del pueblo cuando Miguel Hidalgo desde el pueblo de Dolores instó a la independencia de México.

5.2. La congruencia en sus líderes ideológicos.

Los héroes y líderes que Michacán dió, fueron y son piezas indispensables que nos permiten distinguir perfectamente los momentos históricos por el que nuestro país atraviesa. ¡Conozcámoslos y aprendámos de ellos!

MIGUEL HIDALGO Y COSTILLA.

Criollo descendiente de una familia de medianos recursos. Nació en la Hacienda de Corralejo, Pénjamo (en ese tiempo perteneciente a uno de los municipios de Michoacán) el 8 de mayo de 1753.

A la edad de 14 años ingresó a la Universidad de San Nicolás con el fin de ser sacerdote. Recibió el título de Bachiller en Artes de la Real Pontificia Universidad de México y más tarde el título de teología, logrando con lo anterior y con un poco más de tiempo ordenarse como sacerdote.

La destacada capacidad y trayectoria de Hidalgo como sacerdote le permitió regresar al colegio y quedarse como maestro: llegó a ser secretario, vicerector y finalmente rector del mismo en 1790.

Sus reformas educativas causaron disgusto tanto en sus colegas como al clero alto local por lo que decidió renunciar a su puesto para irse de cura rural en la pequeña villa de Colima, luego en la Parroquia de San Felipe y después sustituyó a su hermano José Joaquín en la Parroquia de Dolores, al norte de Guanajuato.

En Dolores desarrolló la industria de la ceda y del vino a pesar de las prohibiciones; fundó talleres de alfarería y ladrillos, una tenía un taller de carpintería y otro de herrería

Por su cercanía a las masas rurales, Hidalgo convirtió su parroquia en algo más que un centro religioso: era también un centro de discusión de los asuntos de la provincia y del reino, un foro de difusión de las novedades ilustradas y de los acontecimientos políticos que perturbaban a Europa.

Como hijo del clero, Hidalgo era un hombre moderno, ilustrado, al tanto de lo que ocurría en el mundo y preocupado por el atraso mental, político y social que veía en torno suyo.

En Dolores se enteró de lo sucedido en España y de los hechos en la ciudad de México que habían ahogado las voces de los criollos rebeldes. Asimismo se notificó de la aprensión de sus amigos implicados en la conspiración de Valladolid.

5.3. La insurgencia en Valladolid.

La noticia del grito de dolores llegó a Valladolid el 20 de septiembre de 1810.

La élite de la ciudad no vió con buenos ojos el movimiento de independencia, pues sus intereses se vinculaban con los de la metrópoli y sus gobernantes. Sólo un pequeño grupo apoyo a la insurgencia, mientras que el restante proporcionó

fondos y hombres para formar el ejército realista.

Cuando se supo que Guanajuato había sido tomado, fueron volados los puentes de acceso a Valladolid como prevención a la inminente llegada de Hidalgo. Algunos peninsulares huyeron a las ciudades de México y Querétaro, los demás quedaron en espera de los acontecimientos.

El obispo Abad y Queipo deseaba salir del lugar antes de que los insurgentes tomaran por la fuerza la sede del obispado de Valladolid. Este obispo conocía perfectamente a Hidalgo con quien compartieron varias pláticas en las que se predecía el movimiento insurgente, mismo que lo llevó a proponer reformas sociales, medidas de fomento y consejos militares a los virreyes. La última acción que hizo antes de salir de la ciudad fue excomulgar a Hidalgo y a sus seguidores.

Al llegar Hidalgo a Valladolid, fue recibido por propietarios, viejos conocidos y el pueblo bajo un protocolo reservado a los visitantes distinguidos: Don Mariano de Escandón y Llera, Conde de la Sierra Gorda, le retiró a Hidalgo y a su ejército la excomunión y le entregó los fondos de la rica mitra michoacana.

Don José María Anzorena fue nombrado por Hidalgo nuevo intendente de Valladolid, ya que fue de los primeros por abolir la esclavitud.

Después de esta entrada triunfal, Hidalgo decide tomar la ciudad de México...

Derrota de Hidalgo.

Cerca de dicha capital, en el Cerro de las Cruces, los insurgentes se enfrentaron con el primer ataque militar importante del ejército realista, quienes siendo menos lograron hacer retroceder a los insurgentes derrotándolo en Aculco.

Después de este gran impacto, los libertadores regresaron a Michoacán decidiendo esta vez ir rumbo a Guadalajara.

Hidalgo había avanzado rápidamente a occidente, al ser tomada Guadalajara los jefes insurgentes se encontraban desunidos: tanto Hidalgo como sus generales criollos habían manifestado desacuerdos.

Con las grandes derrotas de Arroyo Zarco y Puente de Calderón, los insurgentes desunidos y desorganizados decidieron cruzar Zacatecas y Coahuila. Por su condición y situación los realistas lograron apresarlos y enjuiciarlos. A Hidalgo se le retiró su investidura sacerdotal, más tarde fueron decapitados y colgadas las cabezas de Hidalgo, Allende, Aldama y Abasolo en los flancos altos de la Alóndiga de Granaditas, en Guanajuato, durante diez años.

Mariano Matamoros luchaba a la cabeza de ejércitos mestizos; Ignacio López Rayón, exsecretario de Hidalgo, tenía conexiones insurgentes en Guerrero, Guanajuato y Michoacán, pero como Ignacio Allende pretendía volver este movimiento a los pies de Fernando VII, por lo que sugirió, según idea de Hidalgo, una Junta Gubernativa y un Congreso. Pero un nuevo líder insurgente lo debatió

abanderando los postulados de igualdad y continuando la lucha popular por la independencia nacional., José María Morelos y Pavón: quien creía que a pesar de los fracasos la lucha insurgente debía invadir otras partes del virreinato, extendiendo la guerra a todo el territorio.

JOSE MARIA MORELOS Y PAVON.

Morelos nació en Valladolid el 30 de septiembre de 1765 en una accesoria en la antigua calle del Alacrán. Provino de una familia de bajos recursos: su padre Manuel Morelos, era carpintero medio indio y su madre Juana Pavón, era criolla.

Quedó huérfano de padre a temprana edad. Su tío, Rafael Morelos, lo protegió hasta su juventud: a sus veinte años administraba la Hacienda de Tlahuejo propiedad de su tío.

Se dice que tuvo acceso a la enseñanza básica gracias al apoyo dado por su padrino Manuel Zendejas. Cuando cumplió 25 años ingresó al colegio de San Nicolás, en donde conoce y trata a Hidalgo durante dos años, ya que funjía como rector del plantel en ese entonces. Tuvieron una relación abierta: intercambiaban grandes conocimientos sobre el espíritu humano. Hidalgo se caracterizaba por hablar con libertad sobre los problemas nacionales (por lo que fue amenazado varias veces por la inquisición), de lo que Morelos aprende y comprende a sus hermanos trabajadores y campesinos, logrando forjarse un criterio de la situación compartiendo sus pensamientos con su maestro logrando el respeto, atenciones y confianza de Hidalgo.

En 1795, ya graduado bachiller en artes, tuvo que suspender sus estudios temporalmente por falta de recursos; se dedicó a enseñar gramática y retórica en Uruapan. Fue ordenado clérigo en 1797, a sus treinta y dos años, y recibe el curato de Churumuco.

En mayo del año siguiente lo nombran cura de Nocupétaro y Carácuaro permaneciendo hasta 1810. Esta región fue escenario de trabajo duro, ya que no tenía relaciones de amistad, políticas y económicas con los miembros del alto clero michoacano. La zona implicó por la distancia incomunicación con Valladolid, y existía todo tipo de enfermedades entre los indios residentes características de tierra caliente. Conoció directamente la miseria, la explotación y los problemas que agobiaban a los campesinos indígenas y al grupo de castas, población que habitaba en esas regiones, un gran contraste con las ostentaciones de su bella ciudad natal.

Las acciones de Morelos.

En la primera quincena de 1810, se da cuenta, Morelos se percata que ricos y autoridades civiles y eclesiásticas pasan por su curato en actitud de fuga y por caminos desusados rumbo a México. Rafael Gadea le da la campaña inicial de Hidalgo, por lo que se alegra de ello y parte al día siguiente decidido a seguir al cura Hidalgo.

Su encuentro fue en Charo. Ahí Morelos ofreció sus servicios como capellán del ejército insurgente: Hidalgo decidió mandar al cura a insurreccionar a todo el sur, tomar el puerto de Acapulco para establecer comunicaciones marítimas, abolir la esclavitud, las castas, los tributos; despojar a los españoles de los recursos económicos, dar al pueblo la tierra y el dinero necesarios para crear un nuevo estado económico; abolir los cargos y tributaciones onerosas y distribuir la explotación clerical haciendo que los curas vivieran humildemente con la limosnas de sus fieles.

Las indicaciones se hicieron por escrito, en donde Morelos fue catalogado como lugarteniente el 20 de octubre de 1810.

En realidad Morelos parte a su encomienda con pocos hombres, pero en menos de un año logra reunir hombres y hacer un ejército, pequeño pero bien equipado y disciplinado. En comparación con el de Hidalgo difirió en características ya que los hombres de Morelos eran negros, mulatos y mestizos que predominaban en Tierra Caliente.

Morelos obtuvo apoyo en Nocupétaro, de allí parte a Huetamo, de Huetamo marcha a Tecpan En donde se agregan los hermanos Galeana con más hombres, caballos y armamento; continúa a Coyuca, de ahí se dirige a Acapulco, su principal objetivo: al intentarlo se le enfrentan numerosas tropas realistas que tiene que afrontar en Veladero, Llano Grande y la Sabana.

Por lo anterior Morelos decide darse su tiempo para adueñarse inteligentemente del terreno.

El 4 de enero de 1811 avanza de nuevo sobre Acapulco, ve la imposibilidad de tomarlo y se retira logrando limpiar una gran zona de realistas: gana Chichihualco, Chilpancingo, Tuxtla, Chilapa... transpasa la sierra Madre y se posesiona de Tlal, Taxco, Izucar y Cuautla con la ayuda de los Galeana, los bravo Guerrero y Matamoros venciendo al sanguinario Calleja en su última parada. Acapulco es, para ese entonces, la mayor inquietud de Morelos.

En 1812 decide del valle de Toluca y libra la acción en Tenancingo. Toma Ozumba, Orizaba y emprende camino a Oaxaca, que es ganada el 25 de noviembre. Ahí refuerza su ejército y toma de Tehuantepec hasta el Balsas. Casi todo el sur es dominado por Morelos.

En enero de 1813 sale Morelos de Oaxaca para Guerrero y se vuelve a presentar en Acapulco el día 6 de abril, logrando por fin la toma del castillo o fortaleza del puerto. Las estrategias de ataque son dignas de recordarse, ya que con su creatividad y bravura luchó durante cuatro meses y medio obteniendo así, el dominio total del sur.

Logrando esta meta, Morelos considera la importancia que tendría militar y políticamente el apoderarse de Valladolid para darle in asiente el gobierno insurgente, ya que se tendría mejor comunicación con las provincias del centro del país.

La razón anterior fue motivo para determinar la toma de la ciudad: marchó a dicho destino junto con Matamoros, los Galeana y Bravo. Llegaron a Valladolid el 22 de diciembre: la ciudad figuraba estar tranquila, lo que les hizo suponer éxito a su plan. Bravo y los Galeana habían ocupado ya el oriente de la ciudad, y Morelos se encontraba en Santa María, en donde fue sorprendido por las fuerzas de Iturbide y Llano, mismo que perfiló la acción de la manera más lamentable.

Morelos y sus hombres huyen hacia el sur refugiándose en Tacámbaro, al enterarse de la insistente persecución realista hace frente en Puruarán, lugar donde pierde a su mejor elemento Morelos, el gran Mariano Matamoros, fue preso y fusilado en Valladolid.

En los años de 1814 y 1815 el generalísimo dedicó tiempo a la organización política, mientras que Galeana, Guerrero y Bravo mantenían en alto su lucha por mantener viva la insurrección de forma dispersa:

La sencillez, inteligencia y determinación de Morelos fueron canalizadas en el naciente gobierno en el que se ponía todas las esperanzas de la nación. Fue creador de la forma republicana en nuestro país; generó nuevas ideas sociales, adelantadas un siglo de su época; fue un clarividente de la verdadera necesidad de un pueblo que para ser feliz necesitaba vivir, y para vivir es fuerza poseer y disfrutar lo suyo.

Morelos rechazó la junta de Zitácuaro, en la que figuraban Rayón, Verduzco, Liceaga y Cos, aun siendo designado Vocal Cuarto, ya que jamás aceptó la invocación de Fernando VII.

Poco después se deshizo la Junta. Fue entonces Morelos quien convocó al Congreso de Chilpancingo, en donde congregó a un grupo de intelectuales tornándolos legisladores y patricios; y expidió el acta de independencia de México.

Morelos en el congreso expresa sus ideas: hace una justa y objetiva crítica en donde desbarata el proyecto de constitución que había formulado Rayón en Zitácuaro en 1813; traza firmes bases de una avanzada constitución con el título de "*Sentimientos de la Nación*": en esta expresa las ideas a las que fue fiel y congruente desde el principio del movimiento armado, y que ahora quiere verlas elevadas en preceptos constitucionales.

Culmina su obra política con la Promulgación de Apatzingán el 22 de octubre de 1814. Morelos como encargado del poder ejecutivo se vio sujeto a un grupo político que había formado y fue obediente a sus disposiciones.

Al dirigirse escoltado con el congreso que pensaba arraigar en Tehuacán, fue sorprendido por realistas: Morelos luchó por salvar la vida de los civiles, pero fue derrotado el 5 de noviembre de 1815. Lo hicieron prisionero en las lomas de Tesmalaca el 21 de noviembre; en México se le tomó declaración y se le hizo proceso de humillación y acusación como rebelde, traidor a la patria (al rey) y hereje. Fue condenado a muerte y fusilado en el pueblo de San Cristóbal de Ecatepec el 22 de noviembre de 1815.

5.4. El fin del movimiento de Independencia.

Con la muerte de Morelos, la acción insurgente se estancó, primero por una violenta represión y después por una política de relativa reconciliación: en febrero de 1816 llegó a Michoacán el indulto concedido por el virrey con el fin de "proponer un alternativa de rectificación a los hijos de la provincia que habían abrazado el partido de la insurrección", para que los insurrectos se acogieran al "legítimo gobierno" (HISTORIA GENERAL DE MICHOACÁN, Vol. II. Ed. del Gobierno del Edo. de Michoacán y I.M.C. Méx. 1989. p.p. 273-274).

En Valladolid los viveres eran muy escasos, los vecinos eran forzados a contribuir al manenimiento de las fuerzas realistas y a tolerar los abusos de las milicias; existía una expansiva epidemia, emigración, hambre y enfermedad, su población de redujo de 20 mil a sólo 3 mil en 1814. En el campo la situación era peor: Paracho, Zitácuaro, San Jan Tarameo, Tamácuaro, Sintzécuaro, Zacapu, Yuriria, Periban, Urecho, Tinguindín, Axuchitlán, Zirándaro, Coalcoman y Tepalcatepec, entre otros, quedaron destruidos, saqueados e incendiados que la mayoría de los residentes y vecinos prefirieron emigrar a otras partes, entre las que destacaban cuevas y barrancos. La enfermedad y el hambre desolaban regiones extensas de provincia.

El michoacano Agustín Iturbide, que ya se perfilaba como el máximo exponente del criollismo militarista a nivel nacional, al referirse al decreto que abolía el fuero que gozaba la oficialidad del ejército explicaba que "las Cortes parecían decididas a perder estas posesiones -de la Nueva España-". Una vez convencidos los propietarios españoles de que España no iba a garantizarles defensa a sus intereses en el virreinato, se prepararon a pactar de mejor forma con sus vecinos. Iturbide fue su líder criollo, católico, terrateniente y militar.

Entre 1810 y 1819, Michoacán participó fuertemente en este movimiento de independencia, y Valladolid había sido el origen de la revolución y un foco constante de ella: fue ejemplo que ayudó a lograr una auténtica soberanía nacional basándose en la constitución de Cádiz para estructurar un gobierno republicano federal y lograr expulsar a los españoles que explotaban cruelmente a indios y criollos, y que llegaban a monopolizar grandes extensiones de tierra.

Para lograr la independencia total, Iturbide pactó con los pocos elementos del movimiento insurgente y sus líderes, puso las bases para que se aceptara el lema de las tres garantías: independencia, religión y fueros.

En septiembre de 1821 el acta de independencia del "Imperio Mexicano", manifestaba:

"La Nación Mexicana, que por trecientos años ni ha tenido voluntad propia, ni libre uso de la voz, sale hoy de la opresión en que ha vivido"

(HISTORIA GENERAL DE MICHOACÁN, 1989: 293).

5.5. Progresión estatal.

Con el tiempo, Michoacán, entre sus funciones positivas de gobierno tuvo la creación de juntas de sanidad y asistencia, fue adoptando un gran espíritu moderno que se expresó con nuevas funciones sociales y auxiliares. De 1820 a 1822 se erigieron en la provincia muchos ayuntamientos. En la construcción de un gobierno representativo sólo participaban los ciudadanos notables, los vecinos propietarios que sabían leer y escribir, representaban el poder local. El primer congreso constitucional se instaló el 6 de agosto de 1825 y el día 13 del mismo año se nombró como primer gobernador del Estado a un criollo descendiente de prósperos terratenientes y comerciantes, al licenciado Antonio de Castro.

Michoacán se destacó por ser un Estado preocupado por mantener continuamente la soberanía nacional: en julio de 1829, en la Guerra de Barradas (un intento de reconquista), participó efectivamente en la expulsión de la expedición española, en donde las mujeres llamaron la atención por su organizado e incondicional apoyo para realizar las camisas del ejército defensor michoacano.

5.6. MELCHOR OCAMPO, un nuevo líder michoacano.

Más adelante, en 1847, vino la gran tarea de evitar la intervención norteamericana en el país: Michoacán, encabezado en ese entonces por Melchor Ocampo, miembro de una familia descendiente del criollismo independentista, sobresalió desde el principio como promotor incansable de la defensa y la integridad de México.

Este gobernador llamó abiertamente a la pelea, reunió recursos económicos, ordeó la fabricación de las armas, parque y equipo para las tropas; se declaró en contra de posibles tratados de paz con los estadounidenses, mientras no salieran de México; elaboró y difundió un plan para la organización de grupos guerrilleros en distintas regiones, ya que estaba seguro que era la forma adecuada de preservar el ejército nacional. Después se procedió a la formación de diversos cuerpos armados entre los que destacó el Batallón de infantería voluntaria, mejor conocido como "Batallón de Matamoros de Morelia", mismo al que Ocampo expresó antes de salir a combatir: "Acabáis de jurar que seréis fieles a vuestra bandera, es decir, que lo seréis a vuestra patria como soldados... Michoacán la cuna de los héroes, la tierra clásica de la libertad en la República, no puede tener hijos que la traicionen... pelead tenazmente y venceréis... El astro de México aún brilla aunque empañado. La constancia será su horizonte; no permitáis que se oculte" (HISTORIA GENERAL DE MICHOACAN, 1989: 25).

También grupos guerrilleros de Zacapu, Tiríndaro, Terejero, varios pueblos de la rivera de Pátzcuaro y Angangeo participaron en la expulsión de las tropas norteamericanas en nuestro país, y al lograrlo, se accedió a firmar los tratados de paz que trajeron mayor tranquilidad en el país y en Michoacán .

6.- ESENCIA PARA LA REFORMA.

En 1851, Ocampo entró en la polémica sobre la reforma de los aranceles parroquiales con un personaje que se escudó bajo el seudónimo de "un cura de Michoacán". La postura liberal tomada por Ocampo en los debates le valió ser considerado como un peligroso agitador social (sobre todo para los conservadores) por su objetivo fundamental que era el derrumbamiento del poder temporal de la iglesia; la reforma de las estructuras políticas y sociales del país; y sostenía que el sistema republicano federativo debía mantenerse a toda costa. "El cura de Michoacán" tuvo resonancia nacional y marcó el inicio de la lucha ideológica política que culminaría en la Reforma.

Al ceder gran parte del territorio Santa Anna al los Estados Unidos y al dar a conocer su reelección a la presidencia dentro del partido conservador, con planes de centralizar el poder, Michoacán fue el primer estado en protestar: un grupo de intelectuales michoacanos hicieron serias acusaciones en contra del sistema federal, ya que lo consideraban como el causante de la crisis económica del país.

En ese tiempo Santa Anna decidió salir personalmente a Michoacán a combatir a los insurrectos. Sólo pudo llegar a Morelia, y al ver lo difícil de la situación optó por regresar al México.

El movimiento de Ayutla dominó en Michoacán y Guerrero. En 1855, dicho movimiento revolucionario tomó nuevas dimensiones al decidir depositar el mando en Santos Degollado quien fue nombrado jefe supremo de la revolución en Michoacán.

Después de duros enfrentamientos en contra de Santa Anna, los revolucionarios se tranquilizaron hasta que el dictador abandonó el poder (el 9 de agosto), lo que implicó un gran triunfo de la revolución de Ayutla, definido en gran parte por las tropas michoacanas.

En la segunda oleada liberal (promovida por Melchor Ocampo), llevó a grandes conflictos entre el gobierno y la clerecía, que se manifestaron como uno de los casos más importantes de la época: la iglesia fue eliminada como potencia ideológica y se deterioró su monopolio ideológico al mismo tiempo que las comunidades se vieron acosadas por una ofensiva decidida a desintegrarlas.

Después del asesinato de Melchor Ocampo, el 3 de junio de 1861 (con el objetivo de distanciar el ejercicio democrático y el debate ideológico), Michoacán se convirtió en un hervidero donde ningún grupo ni proyecto logró prevalecer, mientras los conservadores cristalizaban su alternativa monárquica, propiciando la intervención extranjera para instaurar un imperio en México.

6.1. La intervención francesa.

Como resultado de lo anterior, el país sufrió la intervención militar francesa, encabezado por Luis Napoleón ("el pequeño"). Esta guerra (provocada por los

conservadores) el partido liberal sobrevivió y se ganó su reconocimiento irreversible en el territorio mexicano y admiración internacional por evitar de nueva cuenta el derumbamiento de la soberanía de mexicana.

En Michoacán ocurrieron algunas primicias de los combates de los movimientos prointervencionistas: se presentaron fuerzas francomexicanas encabezadas por atiguoos militares de los ejércitos conservadores., posesionándose con relativa facilidad de Morelia, Santa María, Tanhuato, Yurécuaro, La Piedad, Zamora, Los Reyes y Pátzcuaro por los contactos y adeptos que se tenían. Pero demostrando su fuerza, los liberales no permitieron la entrada en Tacámbaro, Uruapan (lugar en donde se concentro el gobierno liberal), Hidalgo y Zitácuaro.

Ya eceptado el trono como emperador de México, Maximiliano de Habsburgo y su esposa, la princesa belga Carlota Amalia desembarcaron el mes de mayo en Veracruz, para cristalizar la aventura francesa. Con ello la lucha social en Michoacán se intensificó: ocasionó un gran costo de vidas michoacanas y el debilitamiento del poder eclesiástico.

Aunque Michoacán no fue dominado totalmente, se le consideró incorporado al imperio, lo cual se ratificó con la visita de Maximiliano en 1864, quien dijo:

"nos trasladamos ahora por los montes hacia la turbulenta Morelia, donde el país es más hermoso, el espíritu más vivo, pero también la sangre más caliente. La propia ciudad de Morelia es, como todas las capitales del estado, muy grande y de importancia política y comercial. es muy liberal y por eso tanto más digna de ser visitada (Ref. HISTORIA GENERAL DE MICHOACAN Vol III. Ed Gobierno del Edo. de Michoacán e I.M.C. Méxi. 1989. p.p. 84)". También visitó La Piedad, Panindícuaro, Zacapu, Coeneo, Puruándiro, Quiroga y Pátzcuaro.

6.2. Fin de la intervención extranjera.

Con el tiempo, el movimiento republicano (encabezado por Benito Juárez) aprovechó un cambio favorable en la situación nacional e internacional para su resurgimiento.

La lucha del pueblo michoacano se produjo independientemente de la forma en que los esquemas ideológicos de los partidos quisieron mostrarla: la guerra modicó la composición y los intereses del partido liberal en Michoacán.

La guerra terminó, pero la política siguió viva, con reformas arraigadas como en ninguna otra de la América meridional, en la que se ambicionaba celosamente el poder, y que hizo posible, posteriormente, el liberalismo de conciliación nacional del Porfiriato, con el que Michoacán siguió siendo una sociedad en movimiento y sencible a cualquier acontecimiento que atentara contra la soberanía y justicia social del país.

7.- IMPULSOR REVOLUCIONARIO.

Al llegar a la etapa de la revolución en México, nos hace citar al Gobierno de Porfirio Díaz, quien estuvo en la presidencia por más de treinta años (1876-1911).

Aristeo Mercado, gobernador de Michoacán (1891-1911) apoyó incondicionalmente las tareas del porfiriato: dio oportunidad a inversionistas ingleses, franceses, norteamericanos, españoles e italianos, en minas explotación de bosques, servicios urbanos, concesiones agrícolas, industrias comercios y bancos; y sobre todo en ferrocarriles, creando un sistema que comunicara el oriente, el centro y el occidente del estado, y con lo último resolver la entrada y salida de la producción y el capital.

En todo el estado en general se llegaron a notar y sentir las contradicciones del en la sistematización de los programas del porfiriato: dio más ventajas a los inversionistas extranjeros en comparación con los nacionales, y redujo a estos últimos las libertades políticas. Con dicha burguesía trasnacional se reforzaba la dictadura desde la capital del país hasta los rincones de los estados.

El gobernador michoacano remató creando en 1906 las subprefecturas, que constituían un sistema político administrativo que a parte de llegara representar una carga económica para el erario (tesoro público del estado) estendió el caciquismo de una manera odiosa. Los famosos subprefectos y prefectos eran tiranos al servicio de cualquier hacendado o rico influyente que cometían grandes injusticias y crímenes atroces, hacían abuso de su poder azotando a los pueblos que gobernaban.

El gobernador de Nuevo León, el general Bernardo Reyes, fue la válvula de escape las demandas de el descontento: éste había preparado desde 1901 sus "reservas" entre la población civil de varias partes del país. Michoacán, por supuesto, no fue la excepción.

7.1. El maderismo.

Dentro del periodo de reelección del presidente Porfirio Díaz, a principios de 1909, el hacendado e industrial coahuilense Francisco I. Madero, aprovechó la declaración del dictador de que "se permitía un partido de oposición", para llevar a cabo su propuesta antireeleccionista.

En Michoacán, el grupo porfiriano de Morelia esperaba indicaciones superiores para nombrar a sus nuevos prefectos; mientras que profesionistas, empleados de segundo nivel, pequeños comerciantes y rancheros establecieron clubes antireeleccionistas en algunas ciudades y pueblos. Miguel Alessio Robles y Fernando Iglesias Calderón fueron los enviados de Madero a Michoacán. Se reunieron en Morelia con el médico Miguel Silva, profesionista muy querido, hijo del gobernador liberal del mismo nombre; así como Salvador Escalante y Pascual Ortíz Rubio para tramitar la campaña a mediados de 1909.

También el gobernador Aristeo Mercado se había reelecto con apoyo y aprobación de la burguesía michoacana y de los inversionistas extranjeros, lo que impedía y truncaba las aspiraciones de la pequeña burguesía local, quien pedía dejara libre el puesto para que lo ocupase otro gobernador capaz de sacar al Estado de la marcha monótona y cansada que paralizaba todo el progreso, adelanto y atractivo para los michoacanos, ya que las ventajas sólo beneficiaban a los adinerados foráneos.

El el periodo de elecciones, el partido tirano barrió tramposamente con su oposición, y las fuerzas represivas entraron de lleno empezando con la aprensión de Madero. Cerrada la vía pacífica de cambio en el país, no quedaba más que la armada.

7.2. Repercusiones.

En Michoacán no dominó por completo la fuerza armada de la revolución, permanecieron intactos cuerpos rurales porfiristas en Puruándiro y parte de Huetamo.

Silva, por desacuerdos con Madero, dejó la gubernatura interina para lanzar su candidatura constitucional apoyada por liberales. Dejó la vacante interina a Primitivo Ortiz, perteneciente al Partido Católico Nacional.

Madero, una vez que tomó la presidencia de la república, en octubre de 1911, no cumplió cabalmente su promesa agraria.

Dicha incongruencia atrajo problemas en Michoacán: empezaron los conflictos y demandas campesinas; diferencias y riñas políticas entre líderes revolucionarios.

Entre junio y octubre de 1911, había llegado al Estado como delegado de paz el maderista Francisco José Mújica, para poner fin a las diferencias.

A pesar de poner solución a todos los problemas, Mújica se convenció de las grandes incongruencias de Madero y decidió renunciar a la comisión de paz, y se dedicó a su antiguo oficio del periodismo en Zamora, con el apoyo de Antonio Navarrete, editando *El Despertador del Pueblo*, donde arremetía contra el nuevo orden maderista de conciliación y el nuevo Partido Católico.

Para ese entonces, os hacendados, grandes comerciantes, rancheros, políticos y clérigos de Michoacán, no temían a la rebelión de peones y jornaleros, ya que algunos miembros de esa burguesía, habían demostrado interés en mejorar la situación de los trabajadores del campo; pero enfrentaban aún serios problemas con el agrarismo de pequeños comerciantes, de artesanos, de medieros y arrendatarios que no encontraban cabida en el nuevo orden social establecido.

Al ver el problema del agrarismo, Mújica y Navarrete apoyaron a este movimiento dando batalla en el campo y la ciudad. En 1912 organizaron muchas callejeras en favor de la candidatura del Partido Liberal y en contra del Partido Católico. Esto se fue manifestando en Morelia, Atacheo, Purépero, Tlazazalca, Chavinda, Ixtlán y Aguililla.

Los ciudadanos y hacendados de Michoacán se beneficiaron con la revolución maderista, ya que se mantuvo fiel al programa del sufragio efectivo, pero quedaron pendientes las demandas campesinas.

7.3. El huertismo.

En febrero de 1913, el general Victoriano Huerta dio el famoso cuartelazo en contra de Madero que provocó la cancelación de la apertura democrática y la lucha por el voto, olvidando las cuestiones agrarias. Por lo que capitalistas, alto clero y militares pretorianos se volvían a unir.

Lo anterior provocó una causa común entre rancheros, agraristas y demás seguidores de Madero en contra del nuevo dictador.

El coahuilense Gertrudiz G. Sánchez convocó a la insurrección en Michoacán: Custodio Rodríguez, de Arteaga; Cenobio Moreno, de Parácuaro; Benigno Serrato, de Aguililla; José Rentería de Huetamo, y Matín Castrejón, de Tacámbaro, se sumaron incondicionalmente.

Miguel Silva, aduciendo por razones humanitarias, no respaldó el plan constitucionalista de Guadalupe, que proclamaba por Venustiano Carranza en Coahuila el 26 de marzo de 1913, ni aceptó el ofrecimiento de Sánchez para dirigir la revolución en Michoacán, por lo que se quedó prácticamente solo.

Victoriano Huerta quitó a Silva de la gubernatura del estado y dejó a Alberto Dorantes. El congreso local ni siquiera reclamó.

En el campo revolucionario las cosas iban tomando forma: con cuerpos rurales y rancheros voluntarios se formó la División del Sur al mando de Gertrudiz G. Sánchez y secundado por José Rentería, quienes tomaron Tacámbaro el 16 abril de 1913 y donde se estableció el cuartel general; más tarde, esta campaña revolucionaria, logro apoderarse del oriente, norcentro y occidente de Michoacán. Para la primera quincena de junio, sólo en cuatro de los 16 distritos del Estado no se sabía de bullas ni de escándalos revolucionarios: Morelia, Jiquilpan, La Piedad y Zamora.

Más tarde Gertrudiz G. Sánchez designó a Martín Castrejón como gobernador provicional del Estado.

Para julio se incorpora con más elementos a la División del Sur del Ejército Beligerante. En tierra caliente, se dio de alta, en las fuerzas de García Aragón, el joven Lázaro Cárdenas (quien después llegaría a ser gobernador del estado y presidente de la República).

Después de ser derrotado Huerta en junio, en la ciudad de México, sale del país rumbo al extranjero.

Gertrudiz G. Sánchez aparece en la ciudad de Morelia el 23 de julio. Mientras las autoridades huertistas cedían la ciudad, el general Garza González, sin otra salida, huyó y dejó el gobierno. Para seguir el juego, el Congreso nombra gobernador a Francisco Ortiz Rubio, quien entregó el puesto a Gertrudis G. Sánchez.

En 31 de julio las fuerzas revolucionarias desfilaban por Morelia. El general Sánchez ocupó la capital y el palacio del poder, declaró vigente el Plan de Guadalupe y disolvió el Congreso y el Plan de Justicia, asumiendo facultades extraordinarias.

Mientras tanto los malos entendidos entre carrancistas y villistas impedían la búsqueda de la paz estable y el cumplimiento de las promesas que la revolución honrada que había hecho al pueblo a nivel nación.

Los tratados con Villa, los compromisos con Carranza, la simpatía con el agrarismo (mas no con Zapata) y su indecisión, dejaron a Sánchez mal parado: los villistas lo persiguieron a partir de febrero, cayendo en Huetamo en manos de sus antiguos subalternos y fue fusilado en abril de 1915.

Más tarde el gobierno de Carranza ganaría reconocimiento y apoyo de Estados Unidos, lo que abrió terreno a los carrancistas, y con esta bandera llegaría al Estado el general Alfredo Elizondo como gobernador, consolidándose así, el constitucionalismo en Michoacán.

7.4. Continuidades.

El el transcurso de las nuevas sucesiones gubernamentales de Pascual Ortiz Rubio (1917-1920) y Francisco J. Mújica (1920-1926), se manifestaron en el estado algunas rebeliones que trataban de expresar el cansancio e incomprensión de los hechos políticos en Michoacán. Entre ellas se reclamaba el contínuo oportunismo de los hacendados e inversionistas extranjeros que llegaron a formar las guardias blancas, o sea, pistoleros a sueldo que cuidaban de sus intereses, haciendo matanzas de agraristas en la región; para lograrlo llegaban a tener complicidad militares y hacendados: el ejército proporcionaba armas y municiones a los guardias blancas, lo que implicaba una protección incondicional hacia los hacendados, y de algunos intereses clericales, para impedir que los pueblos tomaran posesión de sus tierras, aún cuando había de por medio sentencias definitivas giradas por la presidencia de la república. (Ref. Casasola, 1978)

Con el tiempo se fueron solucionando los reclamos y permitiendo la formación de organizaciones sindicales en el estado, promovida desde un principio por el agrarista Primo Tapia en el transcurso de 1917-1923, lo que asegura la dignificación de la labor y el bienestar de gran parte de la población, principalmente de los campesinos michoacanos.

Michoacán sigue conservando en gran parte su esencia a pesar de la conquista. No existen servidumbres coloniales ni reveliones tan sangrientas como en el siglo pasado. Hasta ahora ha aprendido de su historia, y a pesar de la crisis trata de modernizarse en su infraestructura y dar mejores servicios públicos en escuelas, museos, bibliotecas e institutos de investigación; y está en busca constante de soluciones a sus problemas sociales y políticos, en donde va de por medio su salud, riqueza y cultura.

8.- NUESTROS REPRESENTANTES CONTEMPORANEOS.

Como hemos visto, Michoacanos han participado activamente en épocas de Independencia, Reforma y Revolución. Sus héroes y líderes ideológicos han sido piezas clave e indispensables en la historia social, política y económica de México.

En la actualidad, nuestro estado, sigue viendo nacer personas que han estado luchando por sus ideales y que han sobresalido por la apreciación, crítica y polémica nacional e internacional que plasma, evidentemente, el perfil cultural de los michoacanos.

8.1. En la política.

En la constante lucha por la democracia en México, en el plano político, en los últimos años, han sobresalido nuevos líderes michoacanos que proponen alternativas partidarias y han levantado gran polémica por romper con una monótona sistematización gubernamental en el país. Entre ellos están el licenciado Cuahutémoc Cárdenas, (hijo del General michoacano Lázaro Cárdenas), fue gobernador del estado de Michoacán, miembro fundador del Partido de la Revolución Democrática (con iniciativa en el Estado) , candidato fuerte a la presidencia de la República y actual gobernador del Distrito federal. El licenciado Felipe Calderón (hijo del licenciado Luis Calderón Vega, miembro fundador del Partido Acción Nacional), quien es uno de los rejuvenecedores de su partido, ex candidato fuerte para el gobierno de Michoacán y actual presidente nacional del PAN , en el Distrito Federal.

8.2. En las Ciencias Sociales.

En la numerosa clase letrada michoacana y cada vez más leída (aunque es característica por ser una famosa fuga de cerebros, por no reír y ejercer en el estado), se encuentran: Samuel Ramos, Ignacio González Guzmán, Manuel Martínez Báez, Adolfo Martínez Palomo, Ignacio Chávez, Alfonso García Robles y Luis González, quienes han gozado prestigio por ser miembros del Colegio Nacional, institución fundada en 1944 y que sólo admite ahora a cuarenta individuos.

En otro centro de excelencia, en la Academia Mexicana, figuran los michoacanos Porfirio Martínez Peñalosa y Manuel Ponce, quienes residen en la capital de la república.

Otros famosos que sí residen en su tierra son: Rafael C. Haro, Antonio Martínez Báez, , Ireneo Rojas, Salvador Aceves, , Homero Aridjis, José Ceballos, Alberto Coria. Gustavo Corona, José Corona Núñez, Francisco Elizalde. Gabino Fraga, Davis Franco Rodríguez, Manuel González Galván, Juan Hernández Luna, Carlos Herrejón, Agustín Jacinto Zavala, Francisco Miranda, Eriberto Moreno, Alberto Barragán, Esperanza Ramírez, Tomás Rico Cano, Xavier Tavera, Ricardo Torres

Gaitán, Felipe J. Tena, Antonio Vargas McDonald, Héctor Vald's y José Zavala Paz.

Entre los distinguidos historiadores michoacanos están Xavier Tavera, José Corona Núñez, Raúl Arreola Cortés, Gloria Carreño, Manuel González Galván. Luis González, Agustín García Alcaraz, Gerardo Sánchez, Carlos Herrejón, Francisco Miranda, Heriberto Moreno, Roberto López Maya, Ramón López Lara, Alvaro Ochoa, Esperanza Ramírez y Jorge Zepeda, quienes residen en sus provincias; y Ernesto Lemoine, Pablo C. Macías, Arnaldo Córdova, Vicente González, Jesús Romero Flores, Isidro Castillo... quienes viven fuera del estado pero preocupados por la temática michoacana. Todos con título de historiador, quienes consideran como asunto propio la historia de México, estudiando en la historia del Occidente de México, en especial los avances de la porción michoacana.

Dentro de los estudios geográficos de Michoacán, que se han producido con gran importancia, destacan el doctor Genaro Correa Pérez con su trabajo titulado *Síntesis Geográfica del Estado de Michoacán* (publicado por INEGI).

8.3. En Filosofía y Letras.

A principios del siglo, nos representaron dos pensadores: el filósofo de la realidad mexicana y vida artística, Samuel Ramos (1897-1959); y el crítico de Gao, Ortega y Vasconcelos, José Sánchez Villaseñor (1911-1951). Quienes no vivían habitualmente en Michoacán.

Los filósofos michoacanos que residen actualmente en su terruño, son: Juan Hernández Luna, quien estudia el pensamiento de los insurgentes y de la figura de Ramos; Agustín Jacinto Zavala, quien da a conocer la filosofía de Nishita Kitaro; y Bernabé Navarro, que ha escrito sobre la filosofía moderna en México.

Con la mención de las figuras más conocidas de las letras michoacanas contemporáneas están don Jesús Romero Flores y don José Bravo Ugarte, por sus estudios sobre la historia del estado, quienes también dedican emotivos párrafos a quienes continúan con la antiquísima costumbre de la oratoria y la labor del periodismo.

Entre la gran infinidad de dramaturgos michoacanos sobresalen Sergio Magaña y Fernando López Alanís. Un gran novelista michoacano conocido en los países de habla española es José Rubén Romero (1890-1952), autor de *La vida inútil de Pito Pérez*, que abrió nuevos cauces a la novela picaresca de ambiente michoacano y ahora representada teatralmente por el famoso actor michoacano, Manuel Guizar; se sabe también del éxito de un médico residente en Uruapan que en la década de los sesenta armó gran alboroto con *Bajo la piel* y *Después de todo*, novelas de amor obsesivo y la otra de amor homosexual. Otra obra impactante, es la novela *Casa sin puertas*, del sacerdote de Zamora Luis G. Franco. También siguen siendo nombres reconocidos en la novela y el cuento Carmen Báez, Carlos Arenas, Gonzalo Mendoza y Homero Aridjis. Siendo este último, el poeta michoacano de mayor resonancia internacional.

También reconocidos por su sentimiento y autenticidad poética (por orden alfabético): Luis Arceo Preciado, Luis Arroyo, José María Avalos, Agustín Ayala García, Carmen Báez, Alberto Barragán, Salvador Calderas, Miguel Castro Ruiz, Francisco Elizalde, Luis Girarte, Samuel Bernardo Lemus, Adolfo Mejía, Marco Antonio Millán y Jorge Eugenio Ortiz. Según la crítica, un poeta fuera de serie lo es Manuel Ponce, Fernando Ramírez Aguilar, Tomás Rico Cano, Alfonso Rubio, Teresa Silva, Ulises Tavera, Héctor Valdés, entre otros que se pueden apreciar en la edición *La poesía en Michoacán*, que es una obra antológica de Raúl Arreola Cortés.

Dentro de una línea tradicional en la dramaturgia, el michoacano José Manuel Álvarez, plasmó en sus obras su estilo fresco, irónico y cómico, que se muestra en una edición especial de la UMSNH, que ha llamado la atención en el estado y el país. También, dentro de una nueva y numerosa generación de dramaturgos michoacanos, a comenzado a sobresalir el poeta Neftalí Coria, con una propuesta de lenguaje metafórico, que sugiere imágenes que invitan a vivir y a reflexionar de forma exquisita en sus obras.

En la actualidad los zamoranos Luis Padilla Nervo y Alfonso García Robles recibieron el Premio Nobel de la Paz.

8.4. En las Artes Plásticas.

Dentro de las artes plásticas, Michoacán ha dado cientos de artistas, pero sólo una mínima parte se ha dado a conocer: Alfredo Zalce es una de los máximos exponentes de nuestro estado, ha representado en lo histórico, político, social y humano con sus obras a nivel nacional e internacional. Le siguen Luis Sahagún, Antonio Servín, Feliciano Béjar, Manuel González Galván, Ángel Zamarripa, Rogelio Naranjo, Víctor Manuel Ortiz, Marco López Prado y Florentino Ibarra.

La gran mayoría de estos recibe el nombre genérico de artesanos, pero los autocatálogos así, son: los famosos Manuel Toussaint, Justino Fernández, Manuel González Galván, Esperanza Ramírez, Francisco de P. León, María Luisa Horcasitas, Manuel Jiménez y Daniel Rubín de la Borbolla.

8.5. En la Música y Danza.

La música predomina en gran parte del territorio michoacano, es uno de los medios de comunicación artística más trascendentales de nuestra historia.

Miguel Bernal Jiménez (1910-1956) escribió obras de música clásica que se siguen escuchando con deleite. Existe gente adicta a la música semiclásica de los michoacanos Miguel Lerdo de Tejada, Ramón Martínez Carrasco y Marcos Jiménez.

En los conciertos de órgano se aprecia la música de Bernal Jiménez, Bach, Couperin, entre otros clásicos fundamentales, interpretada por los músicos

michoacanos Alfonso Vega Núñez y Librado Avilés.

El coro de los Niños Cantores de Morelia es universalmente conocido por sus bellas interpretaciones de música clásica y michoacana.

Ultima mente se ha destacado el reconocimiento nacional e internacional del grupo "Bola Suriana", que interpreta música tradicional michoacana (sones, pirékuas, bolas), canto nuevo, música latinoamericana, con temas conocidos... con temas conocidos, inéditos y propios del grupo, con un estilo peculiar que agrada a cualquier tipo de público.

Un gran intérprete y representante de la música precolombina y danza michoacana es Salvador Próspero: ha heredado sus conocimientos y estilo a sus hijos, quienes se han dado a conocer en presentaciones de danza y música tradicional michoacana.

9.- ADMIRABLE PRODUCCION ARTESANAL.

Cuando se contempla el panorama general de la artesanía nacional, sobresale la de Michoacán: la calidad, variedad y riqueza de su colorido, así como la creatividad y detreza de las manos que la realizan, se hace evidente en sus obras.

Esta cualidad nata fue encaminada por Vasco de Quiroga quien pretendía destacar la delidada sensibilidad de los artesanos michoacanos por medio de técnicas europeas legítimas y nobles.

9.1. La cerámica y alfarería.

La combinación de los métodos y técnicas de trabajo antiguos y modernos encuentra aquí su más afortunada expresión. Se modela a mano, se utilizan moldes y se emplea el bruñido prehispánico y el vidriado.

La loza de Capula, la decorada con peces y pájaros de Tzintzuntzan, la bruñida y pintada a mano de Huáncito, las piñas o cántaros verdes llenos de picos de Patamban, los festivos diablos de barro de Ocumicho y las mil formas que ponen en sus juguetes los purépechas de Santa Fe de la Laguna, Zinapécuaro, San José de Gracia, Ixtlán y San Matías, son los centros de elaboración de la más importante artesanía.

9.2. El Cobre.

La artesanía michoacana en cobre, ha dado la vuelta al mundo prestigiando al estado. Esta laboriosa y municiosa artesanía nace en Santa Clara del Cobre. en donde se crea n platones, jarras y múltiples objetos útiles, que hablan de la habilidad y sensibilidad de de los artíficesdel metal.

9.3. Los hierros forjados.

Los artesanos de San Felipe de los Herreros y de Pátzcuaro , producen herrajes formados a martillo y fragua: ventanas, puertas, marcos... entre otras exquisitas formas lucen en las casas de Michoacán.

9.4. El tule y la paja.

El tejido en paja de trigo y tule es extremadamente barato y en belleza compite con las más costosas manifestaciones del arte textil.. En estos trabajos se ve plasmada la fantasía del pueblo michoacano, quienes muestran capacidad para aprovechar todos los elementos que tiene a su alcance, ya que prácticamente no desperdician nada: de dichos materiales manufacturan petates, canastos, cestos y sombreros; hacen figuras religiosas, juguetes y varios utensilios de cocina.

Sahuayo, Tzintzuntzan y la Cañada de los Once Pueblos, son los principales productores de esta bella artesanía.

9.5. Los hilados y tejidos.

Los diseños de sarapes, fajas, servilletas, manteles, huanengos, camisas, lienzos para enaguas llenas de pliegues, rebosos, colchas, manteles; así como la belleza de los vestidos de las mujeres indígenas, los trajes de algodón, blusas con bordados, los delantales o sabanillas, capas, carpetas, tocados... que se fabrican en Zitácuaro, San José de Gracia, Pátzcuaro y la meseta purépecha, son vistosos y originales. Los motivos naturales y la textura de sus telas los hacen lucir y ocupar un lugar prominente en el gusto de la gente.

9.6. El cuero.

Apatzingán es famoso por sus equipajes y sillas de montar. Son elaborados en cuero, con dibujos con motivos campestres y charros; así como los huaraches de Sahuayo que son recomendados para usarlos en cualquier costa del mundo por su comodidad.

9.7. Los metales preciosos.

Pátzcuaro y Zitácuaro dan alarde a la maestría y fina sencibilidad en sus trabajos de plata y Huetamo, como otras regiones de Tierra Caliente, se jactan de la elegancia y delicadeza de sus trabajos en oro.

9.8. Las maderas y lacas.

El trabajo con pasta de caña y el maque de pedil, se manifiesta en figuras religiosas y en las admirables lacas laminadas y decoradas en oro, en terminados con fino pincel de Pátzcuaro y Uruapan montadas sobre bateas y bases de madera fina. En Quiroga se expone una gran producción de juguetería en madera, se fabrican arcones, cajas de diversos tamaños y bateas con grandes flores y hojas de marcada influencia oriental; tanto Morelia , Uruapan y Quiroga también se distinguen por el tallado de méascara para festivales de danzas, como la de los viejitos, negritos, santiagos, moros y reyes... Paracho se caracteriza por su elaboración de juguetería e instrumentos musicales, en particular la guitarra, con un delicado tratamiento y terminado en madera fina. Erongarícuaro produce gran cantidad de muebles labrados en madera apolillada, y Tzirimu por sus tallados a mano en bancas, mesas, arcones... con decoración de pájaros, flores, ángeles y grecas de extraordinaria plasticidad.

(La síntesis respecto a la producción artesanal del estado, estuvo basada en una recopilación de los escritos de archivo de la Secretaría Estatal de Turismo, de autores inéditos; más las remembranzas personales como guía de estudiantes extranjeros -servicio ofrecido al Centro Mexicano Internacional en el transcurso de 1989-1994-)

9.- TRADICIONES CARACTERISTICAS.

Dentro de las tradiciones michoacanas sobresalen las de el culto a los santos y las festividades religiosas, ya que existe una gran cantidad de templos e iniciativa de festejo en el estado.

10.1. En el año...

En Cherán, Santa Fe de la Laguna, Tingambato, Indaparapeo y los Reyes existen fiesta famosas en el mes de enero. En febrero, con motivo de la Candelariase hacen fiestas en Zitácuaro y Arteaga., en zamora se la festeja a la Virgen de la Esperanza; se hace el Carnaval en Tarímbaro Zinapécuaro y Tuxpan. Es característico el Miércoles de Ceniza de Carácuaro. El día 19 de marzo, se celebra el día del Patriarca en Jungapeo, Epitacio Huerta. Coahuayana y San José de Gracia.

El domingo de ramos se celebra de forma peculiar en Pátzcuaro, con una primera y larga procesión hacia el templo de la Virgen de la Salud; el miércoles de la misma semana, buscan al señor en todos los rincones de la ciudad; el jueves se representan diversos temas bíblicos en plazas y calles y el viérnes se ejecuta, al

igual que en Morelia, la imponente Procesión del Silencio. La Pasión del Señor también se conmemora en forma sobresaliente en Uruapan y Tzintzuntzan. es muy concurrido el famoso festejo del Nazareno de Araró. Obtienen gran brillo las fiestas del Corpus en Morelia y Cherán. De gran colorido son las fiestas patronales en Maravatío, San Guillermo Tzintzio y San Pedro Churumuco. En Tanhuato, del 24 de abril al 3 de mayo, se hace festejo en honor de el Santo Cristo Milagroso.

Son también muy visitadas las fiestas del 8 de julio, en honor de Nuestra Señora de la Salud de Pátzcuaro; la Magdalena de Uruapan, el 22 de julio; el Santiago de los sahuayenses, la feria del cobre en Santa Clara, a finales del mismo mes; y el 6 de agosto la celebración del señor de la Lámpara de Charo.

Al mes de septiembre corresponden las fiestas patrias: siendo en Morelia las más lujosas, en especial la hecha en honor al generalísimo Morelos.

El 8 de octubre se inicia la feria de la guitarra, y el 21 de octubre, se hace fiesta a la imagen del Santo Entierro en Paracho.

En noviembre, Jiquilpan se ha especializado en los festejos del 20 de noviembre. Mientras que los días 12 y 24 de diciembre se muestran con gran regocijo en todo el estado, cerrando el año con abundancia de ruidos musicales y movimientos ritmicos, ya que no hay año que no haya fiesta en algún pueblo o barrio del Estado.

10.3. La Noche de Muertos.

El 1o. y 2o. de noviembre, la gente de Tzintzuntzan, Pátzcuaro, Ocumicho, Tzurumútaró, Ihuatzio, las islas de Janitzio y Jarácuaro... entre otras comunidades de la ribera, hacen velación a sus difuntos en la tradicional Noche de Muertos: en la cual se lleva a cabo un ritual de velación (pagano-cristiano) seguido desde la época prehispánica y recontextualizado por Vasco de Quiroga, en donde se manifiesta la ofrenda símbolo (comida y flor de cempasuchitl) de recuerdo y presencia de sus seres fallecidos.

De las 7 a las 10 de la mañana del día 2 de noviembre, se celebra en Janitzio la Velación de los Angelitos, en donde familiares de los niños difuntos ofrecen juguetes de madera, tule y paja en señal de cariño y aprecio.

Ninguna otra celebración atrae tanto turismo nacional e internacional como la Noche de Muertos, por lo que se ha tratado de conservar esta tradición con el mayor respeto posible, ya que es más que un espectáculo y ambiente agradable.

(Ref. Luis González, Colegio de Michoacán. HISTORIA GENERAL DE MICHOACÁN. Vol IV Ed. Gobierno del Estado de Michoacán e I.M.C. Ed. Méx. 1989 p.p. 298-300; Folleto "Noche de Muertos". Ed. Secretaría de Turismo. Mich. 1997).

*Morelia,
ciudad de las canteras rosas...*



CATEDRAL DE MORELIA.
MORELIA, MICH. MEXICO.

PALAFOX.
NOV. '83

©

Capítulo IV

" MORELIA: PATRIMONIO MUNDIAL DE LA HUMANIDAD "

1.- LA CAPITAL DEL ESTADO.

La ciudad de Morelia es la capital del Estado de Michoacán. Se encuentra situada a una altura de 1951 Mts. sobre el nivel del mar. Su clima es templado y tiene un promedio anual de 23 grados centígrados. Según datos del INEGI, tiene aproximadamente 578,061 habitantes, hasta el censo de 1995.

1.1. Su historia...

Morelia se ubica en medio de lo que en sus orígenes fue el valle de Guayangareo, que significa "loma chata o alargada". Fue dominio de la raza purépecha que lo cedió a los matlazincas, cuando éstos ayudaron a combatir a los tecos de Jalisco, quienes pretendían apropiarse de las hermosas tierras.

El Virrey Antonio de Mendoza ordenó la fundación de la ciudad el 18 de mayo de 1541, a la que llamó Valladolid de Nueva España. Carlos V le confirió el título de ciudad en 1545, otorgándole poco después el escudo de armas.

En 1580, la sede catedralicia se trasladó de Pátzcuaro a Valladolid, por lo que la capital se convirtió en capital civil, religiosa y cultural de Michoacán.

1.2. Morelia actual...

Su nombre actual sustituye al de Valladolid, por el decreto del Segundo Congreso Constitucional del Estado de 1828, para honrar la memoria de don José María Morelos y Pavón, quien nació en la ciudad, ofreció un buen ejemplo de amor a la libertad y promulgó la primera Constitución de México.

El trazo y definición de sus calles, conduce, casi siempre, a la elegancia y magnificencia de alguna construcción colonial; se contempla una perfecta armonía al contemplar sus plazas, templos, mansiones y edificios centrales... Por su valor histórico, estético y cultural, la UNESCO, el 12 de diciembre de 1991, lo reconoce como "Patrimonio Cultural de la Humanidad".

Dentro de su fama cultural, sobresale su tradición musical gracias al trayecto de su "Conservatorio de la Rosas", el Coro Polifónico Bernal Jiménez, los Niños Cantores de Morelia, La Sociedad Coral Mier Arriaga y la Orquesta Sinfónica del Estado, destacadas entre otras nuevas agrupaciones que comienzan a ser reconocidas por su capacidad interpretativa.

También, se manifiestan cada año El Festival Internacional de Organo, en mayo,

y el Festival Internacioanl de Música, en junio, entre otros festivales internacionales que están por institucionalizarse por el interés del público. Sus museos y centros culturales, mantienen una agenda surtida y constante para sus espectadores: exposiciones, conciertos, espectáculos...

La Universidad Michoacana de San Nicolás de Hidalgo ha albergado a cientos generaciones profesionales, lo que ha permitido a Morelia consolidarse como centro estudiantil que con el tiempo ha demandado nuevas alternativas de estudio y propiciando la entrada a nuevas universidades e institutos privados que satisfacen el carácter dinámico y nutren el espíritu joven de sus residentes y visitantes.

1.3. Aspecto social.

En la ciudad de Morelia, la sociedad se caracteriza por tener gente de iniciativa de gran arraigo. Con todo y su proceso de modernización, una parte de la sociedad moreliana muestra, de manera tradicionalista, una mentalidad conservadora, con la que manifiesta un estilo de vida basado estrictamente en lo moral.

Actualmente, gran parte de sus residentes son estudiantes morelianos e inmigrantes de ciudades y municipios del estado y la región, por lo que se percibe un espíritu joven, emprendedor y liberal en la ciudad.

En general, la sociedad moreliana se caracteriza por buscar insistentemente justicia respecto a sus intereses personales y grupales. Manifiesta notablemente sus inconformidades y exigencias, ya que esta opinión pública ejerce gran presión con tal de obtener una constante mejora en la democracia política, económica y comunicacional a nivel estado y nación.

Morelia tiene gente que desea superar su situación.

1.4. Aspecto Político.

En Michoacán se evidencia una constante lucha y confrontación de poderes, que ha marcado la pauta a nivel nacional en la definición y participación de partidos políticos.

En Morelia se busca una pacificación y estabilidad den la propuestas políticas. Los recientes procesos electorales, a comparación de otros municipios, se muestran más como un acto formal y congruente que como un acto de confrontación y delucidación, aunque en la mayoría de las veces la ciudad es lugar de manifestación de inconformidad electoral para otros municipios.

Existe una constante lucha por hecer creibles las propuestas partidistas.

Quien ejerce la presidencia municipal, trata de satisfacer las necesidades reales de la ciudadanía, para evitar malas referencias personales y del partido al que pertecece.

1.5. Aspecto Económico.

La crisis en nuestro estado marcó notablemente los niveles altos de pobreza. De las 700 mil familias michoacanas, sólo siete mil acumulan mucho más de lo necesario; cien mil son de clase media; de cada diez michoacanos, dos en promedio reciben ingresos medianos o altos y los restantes reciben un poco más del salario mínimo.

A pesar de ser Michoacán el estado del que más gente emigra al extranjero para mejorar su situación económica, aún cuenta con gente que lucha constantemente en su tierra contra la carestía.

En Morelia predomina la clase media que goza de casa, automóvil y cuenta de ahorro, en la que se implican: médicos, abogados, ingenieros, contadores, comerciantes de tiendas chicas, pequeños empresarios, empleados de banco, profesores, empleados de gobierno, pequeños propietarios... (Ref. C.P. Esthela Pérez).

En la capital, la explotación de sus atracciones turísticas comienza a ser una alternativa en la que se ve una mejora en la situación económica: la gastronomía manifestada en restaurantes, fondas y mercados de comida internacional, nacional y estatal; venta de arte popular, donde se exhiben piezas representativas de todos los pueblos, y la hotelería de tres y cuatro estrellas... Aunque también existe el del ambulante, que es ya un estilo de vida y un medio de subsistencia a la que muchas personas recurren, con el que se viste actualmente nuestro hermoso centro histórico dando una imagen degradable y al que cada vez le cuesta más trabajo reubicar el gobierno municipal por las repercusiones políticas y económicas que implica... creo que a los funcionarios públicos les falta determinación y amor por la ciudad, ya que no se ve aún solución.

1.5.1. Turismo.

Morelia, la capital del estado de Michoacán, ha gozado de gran fama cultural entre el turismo nacional e internacional, por su valor histórico, artístico y social. La ciudad representa honorosamente a todo el estado, muestra en cada uno de los lugares culturales el espíritu de sus antepasados y de los presentes...

CATEDRAL.- Es un majestuoso edificio de cantera rosa del estilo del barroco tablerado, considerado como el más notable en México. En su interior predomina el estilo dórico con retablos neoclásicos.

Su construcción empezó en 1640 y concluyó en 1744. dentro de esta obra arquitectónica se conservan objetos de gran valor: el *Manifestador de Plata* de estilo barroco, que es una muestra de la orfebrería de finales del siglo XVIII y principios del XIX; el *Organo Monumental* de estilo barroco chirriggeresco del siglo XVIII, que consta de 4600 flautas o voces; y el *Señor de la Sacristía*, hecho de pasta de caña de maíz.

PALACIO DE GOBIERNO .- Elegante edificio de arquitectura civil barroca, es el más importante de la ciudad. Se comenzó su construcción en 1732 y concluyó en 1770; fue el Colegio Seminario Tridentino de Valladolid y desde 1867 la sede del Poder Ejecutivo Estatal. Dentro de éste, los murales del maestro Alfredo Zalce narran la historia de la región.

ANTIGUA CASA DE PEDRO VILLELA (Edificio Banca Promex).- Es una casona del siglo XVII ubicada en el portal Galeana, con fachada original y con enormes arcadas de medio punto sin ornamentación; su parte lateral, por la calle Zaragoza (actualmente Hotel Mesón de la Soledad), fue la primera casa de diligencias en Morelia; y en la cuadra siguiente, el Sanatorio del sagrado Corazón de Jesús, fue el edificio conocido como Cárcel Correccional de Clérigos, donde estuvo preso Mariano Matamoros.

PLAZA DE ARMAS.- También se le conoce como plaza de los Mártires, ya que fue ahí donde fusilaron a mariano Matamoros y José Guadalupe del Salto durante la Guerra de Independencia, entre otros patriotas defensores de las reformas liberales.

Está dividida hacia el oriente por Catedral y la Plaza Melchor Ocampo (Antes Plaza de San Juan de Dios); al norte el portal Galeana y el Plortal Hidalgo divididos por la calle Zaragoza; al poniente el Portal Matamoros y al sur el Portal Allende.

PALACIO DE JUSTICIA.- Es un bello edificio con fachada ecléctica neoclásica de influencia francesa e interior barroco. Su construcción comenzó en 1682 y terminó en 1695 Esta fue la sede de las Casas Reales. En las escaleras luce un bello mural del maestro Agustín Cárdenas, en recuerdo del primer Tribunal de Justicia establecido conforme a la constitución de Apatzingán. A espaldas del edificio se localiza la que fuera la antigua Alhóndiga, donde se almacenaban granos de la región. Actualmente se encuentran las salas de la Suprema Corte de Justicia de Estado de Michoacán.

MUSEO MICHOACANO.- Fue una eleganteagradable residencia barroca, ex-propiedad de don Isidro Huarte, suegro de Agustín Iturbide; lugar donde se hospedó el emperador Maximiliano. En su interior se pueden apreciar murales de Alfredo Zalce, Federico Cantú y Marion Greenwood. Actualmente se exhiben colecciones de diversas épocas del estado de Michoacán: códices icografiados sobre las conquista del estado, una valiosa colección de cerámica purépecha, libros que hablan de la universida o Casa de estudios de Tiripetío; piezas arqueológicas de diferentes culturas desarrolladas en Michoacán; una sala de historia y otra relacionada con la evolución del planeta a través de las diferentes glaciaciones a las que ha estado sometido... entre otras cosas.

PALACIO MUNICIPAL.- Es un edificio barroco tardío del siglo XVIII. En sus orígenes fue destinado para oficina de Venta de Tabaco. A partir de 1824 es sede del Ayuntamiento.

TEMPLO DE LA MERCED.- Esta iglesia data del siglo XVIII. Tiene un pórtico churrigeresco único en la ciudad.

EX-RECTORIA DE LA UNIVERSIDAD (Hoy Tesorería y Teatro Rubén Romero).-

En su interior se puede apreciar una pintura de Manuel Pérez Coronado, en donde se representa a Morelos, y otra de O'Higgins.

TEMPLO Y CONSERVATORIO DE MUSICA DE LAS ROSAS.- EL templo data del siglo XVIII. Su construcción fue dedicada a Santa Rosa de Lima. Perteneció al convento de las monjas dominicas. Las puertas de acceso son un trabajo en relieve con figuras de santos y escudos nobiliarios episcopales.

Fue el primer convento de monjas que hubo en la antigua Valladolid, dedicado a Santa Catalina de Sena, fundado en 1590. Después de ser desalojado por la congregación fue donado al Colegio de Niñas ("las rosas"), bajo el nombre de Rosa María de Valladolid. A partir de la década de los cuarenta se instaló el Conservatorio de Música, que es el más viejo de América, de gran reconocimiento internacional y lugar sede de los famosos Niños cantores de Morelia.

JARDIN DE LAS ROSAS.- Es un lugar muy romántico en el centro de la ciudad, que tiene las estatuas de Miguel de Cervantes Saavedra y don Vasco de Quiroga.

MUSEO DEL ESTADO.- En esta casa vivió Ana Huarte, esposa de Agustín Iturbide. Actualmente hay una exhibición permanente de objetos de la época prehispánica y de la conquista.

PALACIO CLAVIJERO.- Es un edificio monumental de estilo barroco., uno de los mejores de la ciudad Su construcción estuvo coordinada fue dirigida por los Jesuitas, terminada el 2 de diciembre de 1660. Funcionó en un principio como colegio, luego como el Congreso del Estado. Debe su nombre a Francisco Javier Clavijero, uno de los primeros maestros que difundió las ideas libertarias.

Tiene un patio cuadrado, rodeado por cuatro espaciosos corredores; posee una ancha escalera sobre la que está una de las más hermosas cúpulas de Morelia. Actualmente alberga varias oficinas gubernamentales.

MERCADO DE DULCES.- Al poniente del Clavijero, se encuentra este mercado que ofrece un extenso surtido en dulces del estado y regionales: ates, cajetas, rompopes, cocadas...

BIBLIOTECA PUBLICA.- Fue el templo de la Compañía de Jesús. Es una construcción de estilo barroco. Su construcción data de 1660, siendo el Templo de la Compañía. Después el 7 de enero de 1930, por acuerdo del general Lázaro Cárdenas, se instaló la Biblioteca Pública, siendo el director el Prof. Jesús Romero Flores. La biblioteca se formó en un principio con libros del Convento Franciscano de San Buenaventura, del Colegio Seminario, de la colección del polígrafo michoacano Mariano de Jesús Torres y de la congregación jesuita.

COLEGIO DE SAN NICOLAS.- Edificio con fachada neoclásica e interior barroco. Este centro cultural tuvo raíz en Pátzcuaro por determinación de Vasco de Quiroga, ya que se trasladó por a Valladolid dando origen a la universidad michoacana de San Nicolás de Hidalgo, en honor de Miguel Hidalgo y Costilla.

CENTRO CULTURAL UNIVERSITARIO.- Este edificio es el más nuevo. Fue construido entre 1991-93, por investigadores, arquitectos, ingenieros, técnicos

ycaneros michoacanos. Se integra asombrosamente al contexto arquitectónico del centro histórico de la ciudad.

CASA NATAL DE MORELOS.- Esta casa es de estilo barroco con elementos neoclásicos. En el lugar nació, el 30 de septiembre de 1735, el siervo de la nación Don José María morelos y Pavón. Fue adquirida por el Gobierno del Estado en 1965 para su remodelación y acondicionamiento. Cuenta con una gran biblioteca, la cual se especializa en la vida de héroe; y una sala para conferencias, conciertos y exposiciones de primer orden.

CASA MUSEO JOSE MARIA MORELOS Y PAVON.- Es un edificio de sobrio estilo barroco. La casa perteneció a Morelos, en ella aún se conservan algunos muebles y objetos personales del héroe nacional.

TEMPLO DE SAN AGUSTIN.- Este templo es de estilo renacentista con influencia plateresca. Fue construido de 1549 a 1626. Fue sede del Antiguo Convento de Santa María de Gracia. su campanario del lado sur es el más antiguo de la ciudad. En el altar mayor se conserva una escultura que representa a la Virgen del Socorro y dos urnas de madera tallada que contienen los restos de fray Juan Bautista y fray Diego Basalenque.

MERCADO DE ANTOJITOS.- Se encuentra sobre la misma cuadra del Templo de San Agustín. El famoso pollo placero, tamales, buñuelos, entre otros platillos michoacanos se pueden encontrar en él.

CASA DE LAS ARTESANIAS (Ex-convento de San Francisco).- La admirable obra que es formada por el Templo y el Convento de San Francisco y son el conjunto más venerable de la ciudad.

Esta fue una obra dirigida por Fray Antonio de Lisboa, perteneciente a la orden franciscana: fue construida entre los siglos XVI y XVIII, por lo que su conjunto obedece a los estilos plateresco, renacentista y gótico.

Actualmente tiene la función de lugar de exposición artesanal, ya que los artesanos del estado exponen sus propias obras.

EXCONVENTO DE CAPUCHINAS.- Este edificio barroco, en 1737, fue convento para indígenas nobles y estaba a cargo de las monjas de Santa Clara de Asis. Su torre de tres cuerpos, es la más bella después de la de Catedral.

ANTIGUA CASA DEL DIEZMO (Edificio Banamex).- Fue construida por el obispado en 1750 para la construcción y el almacenamiento del diezmo. También fue posada par las diligencias de qiban de México a Guadalajara.

ANTIGUA CASA DE GARCIA OBESO (Edificio Bancomer).- Fue construida a finales del siglo XVIII. En ella vivió el Capitán Garcia Obeso, quien fuera jefe de los primeros conspiradores de la insurgencia y lugar de reunión de la famosa rebelión.

ANTIGUO HOSPITAL DE SAN JUAN DE DIOS (BITAL).- Esta residencia fue construida en el siglo XVII. Fue lugar que habitó el obispo Ortega y Montañez, después cedida a los frailes juaninos para establecer el hospital.

EXCONVENTO DEL CARMEN (Instituto Michoacano de Cultura).- Fue construido

el templo y el convento carmelita bajo la dirección de Fray Pedro de los Angeles: su realización fue en tres etapas, durante los siglos XVI, XVII y XVIII.

Fue abandonado el convento por los frailes en 1952. Llegó a ser utilizado como central camionera y casa de estudiantes, por lo que se descuida y se deteriora.

Durante el gobierno de Carlos Torres Manso, se hace una notable obra de restauración en el lapso de 1974-77, la primera etapa, y de 1977-79, la segunda etapa de la "Casa de la Cultura".

Para 1981, se consideró necesario compartir las instalaciones con el Instituto Michoacano de Cultura, misma que coordina todas las casas de cultura del Estado.

Actualmente es lugar de constantes presentaciones, actividades y exposiciones artístico-culturales.

MUSEO DE ARTE COLONIAL.- En él existen colecciones de obras de la época del virreinato: documentos, pinturas y cristos, la mayoría de estos últimos, hechos de pasta de caña de maíz, que datan de tiempo de la evangelización. Frente al museo se encuentra el Antiguo Palacio Episcopal, hoy tiene función de oficinas del Sector Salud.

TEMPLO DE SAN JOSE.- Es un monumento barroco del siglo XVIII, enmarcado con una bella plaza. Al oriente del templo, se encuentra un edificio que en su pasado fue la sede del Seminario Tridentino, actualmente es la preparatoria Pascual Ortiz Rubio.

TEMPLO DE LAS MONJAS.- Es un edificio de estilo barroco, construido en el transcurso de 1729 y 1729. Este templo fue dedicado a Santa Catalina, al que el pueblo llamó "Las Monjas", perteneció a la orden de las dominicas, quienes tenían como edificio sede el hoy conocido Conservatorio de las Rosas.

De ella destacan sus puertas barrocas, una grande y preciosa torre del barroco salomónico, su coro y Cristo de pasta de caña.

PALACIO FEDERAL.- Es un edificio de estilo ecléctico afrancesado. Construido en el siglo XVI, fue destinado originamente para albergar el Colegio de Guadalupe a cargo de las monjas teresianas. A partir de 1935 funciona como recinto de oficinas federales, siendo Correos y Telégrafos.

PLAZA VILLALONGIN.- Su nombre lo debe al insurgente Manuel Villalongín, quien se dio a conocer por rescatar valientemente a su esposa, a quien la tenían prisionera en el lugar.

ACUEDUCTO.- Esta monumental obra de cantera rosa con estilo barroco, consta de 253 arcos. Fue construida por el obispo fray Antonio de San Miguel en 1785, con el objetivo de proveer agua potable a la ciudad y salvarla de la sequía y el hambre. Dejó de funcionar en 1910 por la puesta en marcha del sistema de agua potable.

CALZADA FRAY ANTONIO DE SAN MIGUEL.- Fue construida en el siglo XVII por fray Antonio de San Miguel, con el propósito de acortar la distancia que había del templo a la ciudad. Esta preciosa calzada tiene un ambiente tranquilo y provinciano, y al caminar por ella se puede apreciar las bellas casas de antaño.

EX-CONVENTO SAN DIEGO (FACULTAD DE DERECHO).- Fue construido de

1729 a 1737, es de estilo barroco. Fue residencia de los dieguinos y tuvo varios usos en la época de la Reforma.

SANTUARIO DE GUADALUPE.- Fue construído de 1708 a 1716. Este templo tiene fachada barroca e interior neoclásico y afrancesado. Su espectacular decorado fue diseñado por Joaquín Orta Menchaca, el mismo autor de la de la parroquia de Tlalpujahuá.

PLAZA Y ESTATUA A JOSE MARIA MORELOS Y PAVON.- La escultura se erigió por los años de 1910 y 1913, bajo las órdenes del italiano Giuseppe Ingillieri, autor del proyecto. En su base con relieves, se manifiestan las hazañas con mayor significación de la vida del héroe.

BOSQUE CUAUHEMOC.- Este lugar es uno de los paseos favoritos de los morelianos. Sus jardines, caminos fuentes y casas del bosque, sugieren un ambiente auténtico y acogedor al visitante.

MUSEO DE ARTE CONTEMPORANEO.- El edificio es una de las mansiones del bosque Cuauhtemoc, fue construido a fines del siglo XIX, con influencia francesa. Actualmente goza con acervo cultural en la ciudad, ya que es un museo que cuenta con salas de exhibición permanentes y periódicas, donde se pueden admirar valiosas obras de gran prestigio internacional.

CENTRO DE CONVENCIONES, GRAN HOTEL, TEATRO MORELOS Y EXPO EVENTOS.- Es una alternativa funcional y moderna en la ciudad. Es toda un área de comodidad, para congresistas, convencionistas y turistas: comunica con todos los sectores modernos, centros comerciales y centro histórico de Morelia; tiene inmediato acceso a libramientos carreteros y a centros de interés cultural contemporáneo de la ciudad:

PLANETARIO.- Es uno de los más importantes del país por su infraestructura y calidad en películas y audiovisuales con temas respecto al universo.

ORQUIDIARIO.- En este invernadero se puede apreciar una espectacular exposición de todas las especies de orquídeas de Michoacán y el mundo entero.

CENTRO CULTURAL MARIA ROJO.- Consta de una biblioteca y una videotecas con acceso libre.

ZOOLOGICO BENITO JUAREZ.- Es un lugar de recreación, donde se pueden admirar un valioso conjuntos de especies animales y divertirse con el tren, caballos, lanchas...

SANTA MARIA DE GUIDO.- Tenencia que se encuentra a lo alto de la ciudad, en la que se aprecian espléndidas vistas, de la ciudad de Morelia y sus alrededores conforme se va ascendiendo el trayecto.

(Ref. *EL RUMBO ES MICHOACAN*, 1993. Remembranzas personales...)

1.6. Escenario Actual (Agenda cultural).

Morelia actualmente ofrece una rica agenda de actividades y presentaciones culturales, en la que se refleja, evidentemente, la voluntad por informar y entretener sanamente a la sociedad.

Según el control de agenda del mes de agosto de 1996, Víctor del Castillo reportaba 9 actividades culturales por día (en promedio). Actualmente hay 15 actividades por día, según la agenda del I.M.C. y de los foros culturales en (agosto 1998), tomando en cuenta que la temporada mayo-junio tiene mayor número y variedad en la programación, de la cual el 70% son presentaciones artísticas y el resto conceptos variados de información cultural. Son ofrecidas en foros alternativos, lugares públicos y medios de comunicación. Pero es preocupante el darse cuenta de su poco aprovechamiento...

2.- ¿CUALES SON Y QUE LABOR CULTURAL DESARROLLAN LAS INSTITUCIONES AUTONOMAS, GUBERNAMENTALES Y PRIVADAS EN LA CIUDAD?

Es indispensable saber de forma concreta y objetiva las funciones de cada una de las instituciones en nuestra ciudad, ya que el tener referencias de ellas nos ayudará a ubicar e indentificar su potencial de apoyo para el proyecto de investigación.

*** De Carácter gubernamental:**

2.1. Ayuntamiento de Morelia.

El H. Ayuntamiento de Morelia es un Cuerpo Colegiado autónomo, que toma decisiones en una reunión llamada Cabildo, donde se encuentran los ediles del partido gobernante y representantes de la oposición. Se compone por el presidente municipal y un cuerpo de regidores, regulados por la Constitución Estatal, por una ley de administración estatal y demás reglamentos acordados por Cabildo.

Tiene la responsabilidad de tomar decisiones que le den rumbo a la ciudad:

* Políticas de gobierno en obras y servicios públicos.

Tiene el control de la administración urbana en cuestiones de:

* Registro civil.

* Promoción al comercio.

* Desarrollo Social.

* Desarrollo Económico.

2.2. Instituto Michoacano de Cultura (I.M.C.).

El I.M.C. es un organismo público descentralizado, encargado de coordinar, promover y difundir las actividades culturales en el Estado. Cuenta con recursos económicos propios, objetivos y políticas constantes a seguir. Las delegaciones que tiene a su cargo en la ciudad de Morelia, son:

- * Casa de la Cultura.
- * Casa Natal de Morelos.
- * Museo de Arte contemporáneo.
- * Museo del Estado
- * Museo de Arte Colonial.
- * Teatro Ocampo.

También forman parte de la institución la *Orquesta Sinfónica de Michoacán*, el *Coro del instituto*, el *Ballet Folklórico de Michoacán*, El *ballet de la Casa de la Cultura de Morelia*, y da apoyo constante a la actividad de la *Orquesta Infantil y Juvenil "Silvestre Revueltas"*.

Dentro de los nuevos objetivos del instituto para mejorar el cuidado y aprovechamiento cultural en Michoacán, propuestos por el Mtro. Jaime Hernández Díaz, están:

1.- Crear condiciones que permitan a toda la población acceder a las diversas manifestaciones artísticas y culturales y que sus habilidades artísticas sean debidamente valoradas y apoyadas.

2.- La política cultural se basará en la tolerancia y respeto absoluto a la libertad de creación y manifestación artística de los creadores, intelectuales y sus comunidades así como el respeto y tolerancia a sus producciones y formas de organización.

3.- Hacer posible que las diversas regiones del Estado, cuenten con la infraestructura que coadyuve a rescatar, promover y difundir las diferentes manifestaciones de su cultura.

4.- Establecer políticas de investigación y conservación del patrimonio histórico, artístico y arquitectónico de Michoacán con la participación coordinada de los municipios y la federación.

5.- Desarrollar una política cultural plural tolerante e incluyente, que reconozca la diversidad de expresiones y manifestaciones culturales que garantice los canales legítimos para que las diversas expresiones culturales tengan formas apropiadas para desarrollarse y florecer.

(Ref. Intervención del Mtro. Jaime Hernández Díaz en el H. Congreso del Estado. 19 de noviembre de 1998).

2.3. Secretaría de Educación en el Estado (S.E.E.).

Esta Secretaría se encuentra en proceso de descentralización (aún recibe subsidio del gobierno federal). Dentro de sus principales funciones están las de:

- 1.- Dar cumplimiento al artículo tercero de la Constitución Mexicana (Todos los niños mexicanos tienen derecho a una educación laica y gratuita...)
- 2.- Difundir y promover, la historia, el sentido de nacionalismo, valores patrios... a los estudiantes mexicanos...

2.4. Instituto Nacional de Antropología e Historia (I.N.A.H.).

El I.N.A.H es un organismo dependiente de la S.E.P., con personalidad jurídica y patrimonio propios, con funciones de: "Exploración y estudio de las zonas arqueológicas; vigilancia, conservación y restauración de monumentos arqueológicos e históricos de la República Mexicana, así como de los objetos que en ellos se encuentren; realización de investigaciones científicas que interesen a la arqueología y a la historia de México y antropológicas y etnográficas, principalmente de la población indígena del país..." Dentro de sus cuatro áreas funcionales están "investigación en Antropología e Historia; Conservación y Restauración de Bienes Culturales; Museos y Exposiciones, Docencia y Formación de Recursos Humanos en la materias referidas; así mismo se determina la desconcentración territorial mediante la instalación de centros Regionales y otros mecanismos de funcionamiento interno (Ref. Decretos enero de 1986 y diciembre de 1988. I.N.A.H.)".

2.5. Secretaría Estatal de Turismo.

Esta Secretaría, es una dependencia del Poder Ejecutivo Federal, coordinada por el gobierno del Estado (Cabeza de Sector). Entre sus funciones están:

- 1.- El promover mecanismos entre el sector público e iniciativa privada que impulsen sistemas mixtos de financiamiento, tanto para la promoción del Estado como para capacitación de prestadores de servicios.
- 2.- Fortalecer y ampliar la infraestructura básica y de accesos a centros turísticos dentro del Estado (publicidad impresa, reuniones de promoción...).
- 3.- Promover nuevos proyectos de atracción turística que garanticen la rentabilidad y beneficio social.
- 4.- Elevar el nivel de vida económico, social y cultural de los habitantes de la entidad, mediante la constante afluencia turística nacional e internacional.

Tiene como delegaciones:

- *.- El Zoológico Benito Juárez.
- *.- El Centro de Convenciones: - Teatro José María Morelos.
 - Planatorio de Morelia.
 - Orquidiario de Morelia.

2.6. Universidad Michoacana de San Nicolás de Hidalgo (U.M.S.N.H.).

No cabe duda que una de las principales funciones que tiene la U.M.S.N.H., aparte de las de participar en el decoro en el desarrollo científico, tecnológico, humanístico y en la creación de actividades culturales y de extensión universitaria, ya que han alcanzado buen reconocimiento nacional e internacional:

" La actividad cultural que realiza la Universidad Michoacana de San Nicolás de Hidalgo, no sólo en la capital del Estado, sino en diversos puntos de la entidad, tiene sustento firme en una de las funciones sustantivas de nuestra máxima casa de estudios, siendo esta, la difusión de la cultura. ...el ser la primera universidad que se funda en forma inmediata al movimiento de la revolución mexicana, nos permite ubicar la difusión de la cultura de nuestra institución con un carácter nacionalista que reafirma los valores de identidad, apegados a nuestras hondas raíces históricas. ...En la universidad Michoacano no sólo nos interesa la difusión de la cultura, sino la promoción de la misma, en un ámbito de participación colectiva pero que así mismo desarrolle las capacidades individuales. ...Nuestra función es continua y permanente sabiendo que la cultura de un pueblo es la base del progreso cotidiano y la más pura herencia de nuestro pasado histórico (Ref. M.C. Salvador Galván Infante, cuestionario contestado en julio de 1997)". 7

* **De carácter privado:**

2.7. Conservatorio de las Rosas.

El Conservatorio de las Rosas es el primer conservatorio de América y es una de las instituciones musicales más prestigiadas de México: nace como Academia de Música en 1868; en 1921 se le conoce como Escuela Superior de Música Sagrada de Morelia; en 1950 se funda oficialmente como el Conservatorio de las Rosas A.C.; y en 1993, con apoyo del gobierno Federal y Estatal, se crea la *Fundación Conservatorio de las Rosas*, con el objetivo de reunir recursos para lograr la autosuficiencia en la institución y garantizar su permanencia a largo plazo.

Actualmente cuenta con el archivo musical del siglo XVIII (descubierto y organizado por Miguel Bernal Jiménez), que contiene más de cien obras entre las que destaca la sinfonía del Nuevo Mundo, y el único manuscrito musicalizado de Sor Juana Inés de la Cruz, que sobrevive en México.

Su plan de educación integral abarca de la primaria hasta licenciatura, con más de veinte especialidades.

Constantemente ofrece sus instalaciones para dar a conocer interpretaciones musicales tanto de sus alumnos como de prestigiados músicos y cantantes de talla nacional e internacional.

2.8. Instituto Tecnológico de Morelia.

La fundación del Instituto Tecnológico de Morelia fue el 4 de abril de 1965. Es uno de los institutos tecnológicos más prestigiados del país, ya que ha ganados varios reconocimientos por el nivel académico que reflejan tanto sus estudiantes como egresados.

Ofrece estudios a nivel licenciatura e ingeniería. Dentro de su misión está la de capacitar los recursos humanos para el desarrollo del estado de Michoacán.

Ofrece 10 carreras, mismas que cuentan con su respectiva semana académica y un lapso de aniversario de su fundación es donde se muestran constantemente los resultados de su prestigiado nivel académico. Su lema es "Técnica, progreso de México".

2.9. UNIVERSIDAD VASCO DE QUIROGA.

La UVAQ nace Morelia en 1979. Es la universidad de iniciativa privada con más tiempo y resultados fructíferos en la ciudad de Morelia y el Estado: ha recibido varios reconocimientos estatales y nacionales por el nivel académico demostrado por sus alumnos.

" La Universidad Vasco de Quiroga, como toda institución de educación superior, no puede ni debe permanecer aislada de de sus funciones sustantivas "Difusión de la Cultura", por lo anterior nuestra función es de promotores natos de la promoción y difusión de la cultura (Ref. L.A.E. Raúl Herrera Vega, cuestionario contestado en junio de 1997)".

Tiene como misión la de formar líderes íntegros, basado en el desarrollo de todas las aptitudes y potencialidades de la persona en los aspectos técnicos, científicos, humanos y espirituales. Ofrece los niveles de bachillerato, profesional asociado, licenciatura, diplomados y maestrías. Sus 10 carreras profesionales se manifiestan con su semana académica, teniendo como cultural e institucional la "Semana Don Vasco", en la que se promueven actividades deportivas, artísticas y culturas, en el mes de marzo.

Tiene como lema "Educar en la verdad".

2.10. Universidad La Salle.

La ULSA llega a Morelia en septiembre de 1991. Actualmente ofrece bachillerato, siete licenciaturas y diplomados. Cada carrera cuenta con su semana académica. Existe una semana institucional-cultural, en la que se celebra el aniversario de la universidad.

Su misión es la de formar integralmente al estudiante universitario. Su lema es "Indivisa Manem (permanezcamos unidos)".

2.11. Universidad Latina de América.

La UNLA comienza labores en Morelia en septiembre de 1991. Actualmente ofrece los niveles de bachillerato, licenciatura, diplomado y maestría. Es una de la universidades privadas que más se preocupa por el quehacer cultural-artístico entre el alumnado.

Tiene entre sus actividades institucionales las "Jornadas culturales", en las que se ve claramente la participación de sus alumnos y maestros como resultado de sus talleres artísticos de *poesía y cuento, teatro, artes plásticas, guitarra...*; tanto en "ExpoUNLA" como en el "Simulacro de Seguridad de la ONU" se permite apreciar la participación de los jóvenes universitarios emprendiendo proyectos humanitarios, mercadotécnicos y publicitarios de gran factibilidad; y actualmente lleva siete libros editados, en donde se manifiesta el interés por la investigación científica y cultural.

Su misión es la de formar profesionistas para el éxito, y su lema es "Bienestar por la Cultura".

2.12. Universidad de Morelia.

La U. de M. abrió sus puertas a partir de 1994. Actualmente ofrece los niveles de bachillerato, personal asociado y licenciatura. Cada una de las siete carreras tiene su semana académica. tiene una semana cultural celebrada en mayo, debido al aniversario de Morelia.

Tiene como misión la de formar profesionales emprendedores y honestos, a través de sus servicios educativos. Tienen como lema "Cada ser humano como principio... una sociedad libre como meta".

3.- FOROS ALTERNATIVOS: EMPRESAS CULTURALES Y ARTÍSTICAS EN LA CIUDAD.

De finales de los ochentas a nuestros días, han comenzado a surgir diversas empresas que tienen el objetivo de fomentar y difundir la cultura en la ciudad de Morelia de forma independiente. Este gran interés por parte de los empresarios michoacanos se ha manifestado por su constante preocupación de tener exposiciones, actividades y presentaciones culturales de buen nivel, que en su mayoría son de perfil artístico.

Conozcamos cuáles son estos centros culturales o foros alternativos, que ofrecen activamente información y participación cultural en Morelia.

3.1. La Librería.

"La Librería de la Calzada", es el centro cultural independiente con más tiempo en la ciudad, tiene laborando desde 1985 .

Desde un principio ha sido un concepto de café-librería. Con el tiempo ha logrado forjar su club de lectores, en el que actualmente pertenecen muchos socios; cuenta con un agradable espacio de exposición y venta de artesanía regional; tiene puerta abierta a la exposición para las artes plásticas, en donde sobresalen la pintura, escultura, fotografía, manualidades...; es lugar donde se manifiestan las artes escénicas, como el teatro, la danza, el canto y la música; y foro abierto a la expresión literaria y para la exposición de variados temas culturales con transmisión radiofónica...

Su actual coordinadora y administradora es la Sra. Ma. Cristina Paz.

3.2. El Corral de la Comedia.

El Corral de la Comedia labora desde diciembre de 1989. Ha sido espacio de expresión teatral desde sus inicios, en donde sobresale el género de la comedia, siempre influenciado por el estilo característico del actor moreliano Manuel Guizar.

Ofrece talleres de teatro y recientemente se ha extendido la invitación a participar en este foro al teatro de títeres para adultos y a canta-autores bohemios dedicados al canto nuevo y de protesta.

Su actual administrador es Eduardo Guizar.

3.3. Centro Cultural Suchipilli.

Este centro de cultura tiene laborando desde mayo de 1990. Es catalogado un "concepto de comunicación y arte".

En el aspecto de comunicación se ofrecen clases de idiomas, ponencias con variados temas culturales y círculos de lectura; y en el ramo de arte, ofrece cursos y talleres en técnica artística y artesanal (pintura, escultura, fotografía, teñido en fibras...), además de ser un espacio de exposición literaria.

Su actual coordinadora es la Sra. Cristina Torres.

3.4. Peña El Colibrí.

El Colibrí abrió sus puertas desde 1990, siendo un café, restaurante y bar nocturno en el centro de la ciudad caracterizado por ser un lugar donde se podía apreciar la danza y música tradicional.

Actualmente, este espacio romántico, permite apreciar la música tradicional mexicana y latinoamericana, bajo la interpretación de canta-autores de

reconocimiento estatal, nacional y latinoamericano. También, es característico la presentación de la tradicional "Danza de los Viejitos", en el lugar.

3.5. Peña La Bola Suriana.

Es una propuesta del grupo de música mexicana y latinoamericana "la Bola Suriana". Desde mayo de 1994, se ha dado a conocer como un restaurante nocturno en el que se puede apreciar las interpretaciones de dicho grupo, así como de otros intérpretes bohemios con carisma y talento artístico.

Ultimamente ha dado puerta abierta a varias exposiciones pictóricas, y tiene entre sus proyectos una co-participación con CEDART para adaptar su espacio a las necesidades del teatro local.

Su actual administrador es Rolando López Monroy.

3.6. Centro Cultural Las Musas.

Las Musas es un café-bar, en donde se manifiestan de manera cálida las expresiones artísticas de teatro, títeres, canto, música, pintura, literatura... Permite de manera incondicional la participación de los jóvenes en cualquiera de estas actividades. Da constante apoyo a aquellas escuelas, instituciones y universidades que se interesen en fomentar la cultura por medio del arte entre los morelianos.

3.7. Peña Artística y Cultural "El León de Mecenas".

Este foro alternativo nace el febrero de 1995, con el objetivo de permitir la participación a la juventud respecto a sus inquietudes artístico culturales en la ciudad.

La peña libre es una de sus propuestas, ya que por medio de ésta se permite apreciar el talento de los artistas morelianos. constantemente trae cantautores mexicanos y latinoamericanos de gran reconocimiento a su espacio; comparte su escenario con grupos de música michoacana, regional y mexicana, así como al jazz, rock, blues, bossanova, entre otros géneros y fusiones que satisfacen el gusto de determinados públicos; es foro abierto a la expresión literaria y teatral; ofrece cursos y talleres de teatro, baile de salón y de superación personal; permite incondicionalmente la participación del Colegio de Psicólogos de Michoacán, el cual expone temas de interés común en donde participan profesionales dedicados en temas variados que fomentan la salud física, mental y espiritual en el individuo; y cuenta con un espacio que permite apreciar la pintura, la escultura, los trabajos gráficos, las manualidades de autores conocidos e inéditos de la ciudad y el estado. Es la propuesta cultural más completa en la ciudad.

Su actual coordinador y administrador es el Dr. Ernesto Ayala Durán.

Capítulo V

“INVESTIGACION DE CAMPO”

1.- “ENTREVISTAS: ¿Qué pienso? ¿Qué apporto?...”

Después de haber mostrado un marco de referencia en donde se refleja el concepto en el que el Estado de Michoacán se encuentra, creo necesario el recopilar opiniones de aquellas personas que estén inmiscuidas en la organización y en la promoción de actividades culturales en la ciudad de Morelia, ya que pueden contribuir productivamente para el análisis y realización de propuestas loables para mejorar su difusión y aprovechamiento.

1.1. **Objetivo.**

Identificar las personas ideales, dependiendo de sus funciones y experiencia, que estén inmiscuidas en el medio cultural: hacer un **sondeo** mediante entrevistas para obtener información concreta y objetiva de funcionarios públicos y privados, empresarios, y artistas y exponentes.

1.2. **Funcionarios públicos y privados.**

La elección de las personas relacionadas con este sector, porque considero importante la función social y representativa que actualmente desempeñan: ofrecen información, capacitación y servicios que son indispensables para el fomento del aprovechamiento cultural en la ciudad, el Estado y el País. Son los siguientes:

- 1.- Lic. Jaime Hernández Díaz.
Actual Director del I.M.C.
- 2.- Mtro. Nicanor Salapa Estrada
Actual Director del I.N.A.H.
- 3.- Lic. Francisco Javier Estrada Sámano.
Actual Director de Turismo.
- 4.- Ing. Aparicio Mendoza.
Actual Director de la S.E.E.
- 5.- Dr. Salvador Galván Infante.
Actual Rector de la U.M.S.N.H.
- 6.- Mtro. Luis Jaime Cortés
Actual Director del Conservatorio de las Rosas.

- 7.- L.A.E. Raúl Herrera Vega.
Actual Rector de la U.V.A.Q.
- 8.- Dr. Enrique Luengo.
Actual Rector de la U.L.A.
- 9.- Lic. Jaime Roberto Murillo Delgado
Actual Rector de la U.L.S.A.
- 10.- Lic. David Servín Meza
Actual Rector U.de M.
- 11.- Dr. Ignacio Martínez
Actual director de Noticias TCN.
- 12.- Lic. Enrique Villegas.
Actual Director de Producción del SMRTV.
- 13.- Lic. Juan Manuel Morelos.
Actual Jefe Depto. Promoción y Difusión (I.M.C.).
- 14.- Alfredo Durán.
Actual Jefe Depto. Artes Escénicas (I.M.C.).
- 15.- Sra. Cristina Torres.
Actual Jefe Depto. Promoción y Difusión Cultural
(Ayuntamiento de Morelia).

1.3. Empresarios.

En este caso a quienes quiero citar como empresarios son a aquellas personas que actualmente se encuentran interesadas en promover los valores de la cultura por medio de foros alternativos (privados) ubicados en la ciudad de Morelia, que conocen a su público y estoy seguro que están dispuestos en participar para que la cultura por medio de sus actividades y presentaciones sea más aprovechada.

- 1.-Dr. Ernesto Ayala Durán.
Peña el "León de Mecenas".
- 2.- Sr. Luis Gerardo Salguero.
Peña "Las Musas".
- 3.- Sra. Cristina Paz
"La Librería".
- 4.- Sta. Lidia Soto.
"Centro Cultural Suchipilli".
- 5.- Sr. Daniel Fuentes.
Peña "El Colibri".
- 6.- Sra. Artemisa Ireta.
Peña "La Soterraña".
- 7.- Lic. Aurelio Cortés.
Centro de Libros Vasconcelos (antes PORRUA)

- 8.- C.P. Fani de la Torre.
"La Porfiriana".
- 9.--Grupo "La Bola Suriana".
Peña la "Bola Suriana".
- 10.- Juan Carlos Arvide.
La "Casona del Teatro".

1.4. Artistas y exponentes dependientes e independientes.

Los artistas y exponentes son el medio por el que la cultura trasciende, gracias a ellos logramos informarnos, entretenernos y culturizarnos. La opinión y propuestas de los mismos, nos motivaría a participar en la creación de un plan al que llamaría de Desarrollo, Participación y Difusión Cultural:

- 1.- Marco López Prado.
Pintor y Escultor.
- 2.- Alfredo Zalce.
Pintor y Escultor.
- 3.- Roberto Briseño.
Director de teatro.
- 4.- Joaquín Ortíz.
Director del grupo "La Mueca"
- 5.- Manuel Guízar.
Actor.
- 6.- Juárez Lincoln
Director de Orquesta.
- 7.- Raúl Olmos
Guitarrista.
- 8.- Dr. Ernesto Ayala Durán
Expositor (Psicología).
- 9.- Francisco López Guido.
Expositor (Morelia Histórico).
- 10.- Carlos Alarcón.
Títeres profesionales.
- 11.- Grupo "Bola Suriana".
Música tradicional mexicana y latinoamericana.
- 12.- Jorge Cerecero y Eli Solís.
Bailarines.
- 13.- Neftalí Córrea.
Poeta y dramaturgo.
- 14.- Juan Carlos Arvide.
Actor y director teatral.



15.- David Báez.

Exponente, Reciclaje de Basura.

* **Justificación.**

Se eligió a dichas personas porque son especializadas en diversos aspectos culturales, y son quienes han llegado a participar y representar satisfactoriamente a nuestro estado a nivel nacional e internacional. Son muestra representativa que nos podría ayudar a obtener la información deseada.

2.- “¿CON QUE SE CUENTA? (APOYOS)”.

2.1. Instituciones, corporaciones y empresas representantes.

Creo necesario el tener como representantes a instituciones corporaciones y empresas que realmente participan conscientes para mejorar el aprovechamiento de las actividades y presentaciones culturales en la ciudad, y que están dispuestas a apoyar el Plan de Encuesta que se aplicará en Morelia, en el que se obtendría información indispensable para analizar, entender y proponer soluciones factibles al caso. Las propuestas son:

* **EI I.M.C.** (Instituto de Cultura), por medio de su Director, el Lic. Jaime Hernández Díaz. Por ser la institución con mayor responsabilidad en cuestión de apoyos a la difusión y participación en las actividades y presentaciones culturales en Michoacán.

* **Canal 11**(Telecable Centro Occidente), por medio del Director de “Noticias TCN”, el Dr. Ignacio Martínez. Por ser una la empresa teletransmisora con mayor alcance en el Estado.

* **Grupo ACIR Morelia**, por medio de su Director, el Sr. Raymundo Rodríguez. Por ser corporación radiofónica con más alcance en Michoacán.

2.2. Estructuración e idealización de cuestionarios.

* Pensando en la labor de los funcionarios públicos y privados y empresarios, creo necesario plantear el cuestionario de la siguiente manera:

FUNCIONARIOS PUBLICOS Y EMPRESARIOS

- 1.- *¿Cuál es su función respecto al ámbito cultural en el Estado, y en particular en la ciudad de Morelia?*
- 2.- *¿Cómo evalúa usted el aprovechamiento de la ciudadanía moreliana (en general) respecto a las actividades y presentaciones culturales?*
- 3.- *¿Qué hay del público estudiantil?*
- 4.- *¿Qué hay del público profesional?*
- 5.- *¿Qué hay del público familiar?*
- 6.- *¿Qué hay del público turístico?*
- 7.- *¿Qué planes de participación cultural existen en la institución, secretaría o empresa a la que pertenece?*
- 8.- *¿Qué hay de su difusión? ¿A qué alternativas o medios de comunicación se recurre para hacerla efectiva?*
- 9.- *¿Qué problemas cree usted son los que ocasionan la poca demanda para las actividades y presentaciones culturales en Morelia?*
- 10.- *Sus propuestas para la difusión cultural en la ciudad nos ayudarían...*

ARTISTAS Y EXPONENTES CULTURALES

- 1.- *¿Cuál es su función respecto al ámbito cultural en el Estado, y en particular en la ciudad de Morelia?*
- 2.- *¿Cómo evalúa usted el aprovechamiento de la ciudadanía moreliana (en general) respecto a las actividades y presentaciones culturales?*
- 3.- *¿Qué hay del público estudiantil?*
- 4.- *¿Qué hay del público profesional?*
- 5.- *¿Qué hay del público familiar?*
- 6.- *¿Qué hay del público turístico?*
- 7.- *¿A qué alternativas o medios de comunicación recurre para dar a conocer sus trabajos?*
- 9.- *¿Qué problemas cree usted son los que ocasionan la poca demanda para las actividades y presentaciones culturales en Morelia?*
- 10.- *Sus propuestas para la difusión cultural en la ciudad nos ayudarían...*

2.3 Infraestructura.

Para la realización de las entrevistas, tomando en cuenta que lo ideal es presentarlas en video, es necesario el apoyo de una cámara que esté disponible a la hora y en el lugar al que el entrevistado fue citado; también se requiere el equipo adecuado para editar el material y lograr la calidad necesaria para exponerlo.

En cuestión de la aplicación de encuesta, creo necesario imprimir los formatos de cuestionario en *offset*, en donde aparecerán impresos los logotipos de las instituciones, corporaciones y empresas que apoyan el *Plan de Encuesta Aplicado* en Morelia. La razón por la que propongo impresión en técnica *offset*, es porque la imagen de profesionalismo y seriedad en el trabajo de recopilación de información es de gran importancia para las personas a las que se les dará..

2.4 Supraestructura.

En las entrevistas es indispensable tener apoyo en el manejo de la cámara (camarógrafo), y tener como entrevistador a la persona que está empapada del tema (en este caso será Héctor Ignacio Tena Vences).

Al aplicar las encuestas es necesario tener apoyo de gente que está a disposición de las instituciones, corporaciones y empresas propuestas para la aplicación del Plan de Encuesta, en los diferentes sectores de la ciudad y delimitación de perfiles sociales (muestreos, más adelante descritos): Cuatro personas mínimo.

3.- “ENCUESTA: Diagnóstico Social”.

A diferencia del sondeo por medio de entrevistas, la encuesta la catálogo una de las técnicas de investigación más fidedignas para conseguir de la opinión pública ideas, inquietudes y propuestas respecto a determinado tema.

3.1. Objetivos.

Al aplicar la encuesta por medio de cuestionarios, se quiere saber la impresión y significado que para la ciudadanía moreliana tiene el concepto “cultura”; saber qué tanta presencia tienen las instituciones públicas y privadas que se encargan de promover la cultura en la ciudadanía: saber qué tanto saben de sus actividades y presentaciones culturales en la ciudad; saber a qué nivel de prioridades se encuentra su

voluntad por participar en las actividades y presentaciones culturales de la ciudad; saber las necesidades, gustos y preferencias culturales de la sociedad.

3.2. MUESTREOS: Dónde, quiénes, cuántos...

Para aplicar la dinámica de encuesta es importante identificar y delimitar los muestreos que se pretende tomar para obtener la información que nos dará referencias respecto al sentir de la sociedad; ¿Cómo se divide la ciudad de Morelia? ¿Cuántos aportarán información? ¿A quiénes se les cuestionará?...

3.2.1. Identificación de los sectores sociales.

La ciudad de Morelia, Michoacán, se divide en cuatro sectores, mismos que se aprovecharán para distribuir el personal que aplicará la encuesta:

- 1.- Sector República: que enmarca del centro a todo el noroeste de la ciudad.
- 2.- Sector Revolución: que enmarca del centro a todo el noreste de Morelia.
- 3.- Sector Nueva España: que enmarca del centro a todo el sureste de la ciudad.
- 4.- Sector Independencia: que enmarca del centro a todo el suroeste de Morelia.

3.2.2. Estadística y porcentaje a analizar.

Según datos del INEGI, el Estado de Michoacán, hasta el año de 1996 tiene 3,870,604 habitantes, de los cuales en la ciudad de Morelia habitan 578,071 personas.

En la selección de muestra, teniendo en cuenta la división de los sectores de la ciudad, se tiene contemplado 2500 habitantes de la sociedad moreliana para la obtención de información: como deducción, el 0.48% de la sociedad.

Dicha cantidad la catalogo basta considerando la posibilidad de pérdida de material (cuestionarios) que no frustre las metas propuestas (objetivos).



3.2.3. Características o perfiles sociales.

Se tiene en la mira hacer un análisis de la sociedad en general para dimensionar el interés por la cultura.

Se identifican los públicos:

- 1.-**Estudiantil:** estudiantes de bachillerato y licenciatura.
- 2.-**Profesional:** quienes laboran en empresas, comercios, instituciones, negocios...
- 3.-**Familiar:** amas de casa principalmente.

* Nota: La clasificación de estos públicos se hizo con la intención de identificar las labores o roles que pudieran influir en los gustos personales respecto a los diferentes aspectos que engloban el concepto cultural.

Por el gran interés de saber como en realidad la ciudad de Morelia se a estereotipado a nivel nacional e internacional, creo necesario saber lo que el público visitante espera y desea ver en la ciudad respecto a las actividades y presentaciones culturales. Es por lo anterior, que se aplicará paralelamente un cuestionario especial para el público turista para identificar sus gustos y tratar de satisfacer sus demandas. Por lo que se denominará a este perfil, público:

- 4.-**Turístico:** visitantes que buscan distracción en la ciudad.

Los foros alternativos o peñas culturales de la ciudad cumplen una labor noble y productiva: Actualmente tienen un público relativamente estable, que han tratado de mantener ofreciendo constantemente presentaciones que satisfacen sus gustos. Es por lo anterior que se ha decidido aplicar un cuestionario especial a todas aquellas personas que frecuentan dichos lugares, para saber sus gustos y posibles propuestas para la optimización en la programación de las representaciones culturales. A estas personas se les cataloga público:

- 5.-**Definido:** quienes frecuentan los foros y peñas artísticas y culturales en Morelia.

3.2.4. Distribución (sectores y perfiles de público).

Tomando en cuenta la identificación de los sectores de la ciudad y la clasificación o perfil de los públicos, se destinarán los cuestionarios en las siguientes cantidades:

- En el público **estudiantil** se aplicarán 1000 cuestionarios, distribuidos en las escuelas, instituciones y universidades de niveles ya antes mencionados.

- En el público **profesional** se aplicarán 200 cuestionarios, distribuidos en comercios, empresas e instituciones de la ciudad.

- En el público **familiar** se aplicarán 200 cuestionarios, distribuidos en casas de diferentes colonias en Morelia, (uno por c/10 casas).
- En el público **turístico** se aplicarán 600 cuestionarios distribuidos en módulos de información turística, peñas artísticas y culturales, hoteles... de la ciudad.
- En el público **definido** se aplicarán 500 cuestionarios distribuidos en foros o peñas artísticas y culturales en Morelia.

* **Justificación.**

La razón por la que se ha decidido destinar mayor cantidad de cuestionarios al público estudiantil, es porque la catalogo la más importante y esencial para la obtención de propuestas para el mejoramiento del aprovechamiento de la cultura, es una nueva generación que promete dar continuidad a una nueva y sana costumbre de apoyo en la asistencia y asimilación de las actividades y presentaciones.

3.3. Estructuración e idealización de cuestionarios.

A comparación de los cuestionarios para entrevista, los que se aplicarán en la encuesta deberán mostrar preguntas que en su mayoría serán encerradas, por la importancia que tiene el delimitar efectivamente la información de manera concreta y efectiva, sin perder objetividad en las respuestas y tener un mayor control en el conteo y evaluación de resultados; dejando algunas preguntas abiertas sólo para obtener la opinión y ratificación de propuestas.

3.3.1. Objetivos.

Saber cómo se estereotipa la cultura dependiendo del rol y ambiente en que se desenvuelve la persona; saber hasta qué punto han estado relacionados con las actividades culturales: saber hasta qué punto es efectiva la difusión cultural; obtener opinión inquietud y propuesta del ciudadano.

a).- ESTUDIANTIL

1.- El concepto de CULTURA, ¿Con qué palabra(s) la relacionas?

- ELITISMO ARISTOCRACIA POBREZA MEDIOCRIDAD SUPERACION
 TRASCENDENCIA RECREACION REQUISITO INFORMACION
 PARTICIPACION SALUD UNION

2.- ¿Te gusta presenciar o participar en actividades culturales?

- SI NO

3.- En caso de haber contestado afirmativo, ¿En qué aspecto(s)? :

- PINTURA ESCULTURA MUSICA CANTO TEATRO DANZA
 LITERATURA HISTORIA SALUD (física, mental y espiritual)
 GASTRONOMIA ARTESANIA.

* OTROS:-----

4.- ¿Tu institución las promueve? SI NO

5.- En tu institución ¿Cómo catalogas sus dinámicas de promoción y participación cultural?

- MUY BUENAS BUENAS REGULARES MALAS

6.- ¿Son constantes? SI NO

7.- ¿En qué nivel ubicas las actividades y presentaciones artísticas y culturales en la ciudad de Morelia?

- MUY BUENO BUENO REGULAR MALO

8.- ¿Qué de su difusión? BUENA REGULAR MALA

9.- ¿Qué de los foros y peñas en donde se presentan?

- MUY BUENOS BUENOS REGULARES MALOS
 NO LOS CONOZCO

10.- El que más te gusta... ¿Por qué? (Sé breve).

11.- Tus propuestas de difusión cultural nos ayudarían... (Sé breve).

!MUCHAS GRACIAS!

b).- PROFESIONAL

1.- El concepto de CULTURA, ¿Con qué palabra(s) la relaciona?

- ELITISMO ARISTOCRACIA POBREZA MEDIOCRIDAD SUPERACION
 TRASCENDENCIA RECREACION REQUISITO INFORMACION
 PARTICIPACION SALUD UNION

2.- ¿Le gusta presenciar o participar en actividades culturales?

- SI NO

3.- En caso de haber contestado afirmativo, ¿En qué aspecto(s)? :

- PINTURA ESCULTURA MUSICA CANTO TEATRO DANZA
 LITERATURA HISTORIA SALUD (física, mental y espiritual)
 GASTRONOMIA ARTESANIA.

* OTROS: _____

4.- ¿Su institución, empresa o negocio las promueve? SI NO

5.-¿De qué forma se entera de ellas?

- CARTELES FOLLETOS TELEVISION RADIO PERIODICO

* Otros medios: _____

6.- ¿Son constantes? SI NO

7.- ¿En qué nivel ubica las actividades y presentaciones artísticas y culturales en la ciudad de Morelia?

- MUY BUENO BUENO REGULAR MALO

8.- ¿Qué de su difusión? BUENA REGULAR MALA

9.- ¿Qué de los foros y peñas en donde se presentan?

- MUY BUENOS BUENOS REGULARES MALOS
 NO LOS CONOZCO

10.- El que más le gusta... ¿Por qué? (Sea breve).

11.- ¿Cuántas veces por mes llega a asistir a los eventos culturales?

- Ninguna 2 veces 4 veces 6 veces 8 veces 10 veces
MAS: SIN DEFINIR

12.- ¿Qué temporada le motiva para asistir con más frecuencia a ellos?

- VERANO OTOÑO PRIMAVERA
 INVIERNO NINGUNA EN ESPECIAL

13.- Sus propuestas para la difusión cultural nos ayudarían...(Sea breve)

!MUCHAS GRACIAS!

c).- FAMILIAR

1.- **El concepto de CULTURA, ¿Con qué palabra(s) la relaciona?**

ELITISMO ARISTOCRACIA POBREZA MEDIOCRIDAD SUPERACION
 TRASCENDENCIA RECREACION REQUISITO INFORMACION
 PARTICIPACION SALUD UNION

2.- **¿Le gusta presenciar o participar en actividades culturales?**

SI NO

3.- **En caso de haber contestado afirmativo, ¿En qué aspecto(s)? :**

PINTURA ESCULTURA MUSICA CANTO TEATRO DANZA
 LITERATURA HISTORIA SALUD (física, mental y espiritual)
 GASTRONOMIA ARTESANIA.

* OTROS: _____

4.- **¿De qué forma se entera de ellas?**

CARTELES FOLLETOS TELEVISION RADIO PERIODICO

* Otros medios: _____

5.- **¿Son constantes?** SI NO

6.- **¿En qué nivel ubica las actividades y presentaciones artísticas y culturales en la ciudad de Morelia?**

MUY BUENO BUENO REGULAR MALO

7.- **¿Qué de su difusión?** BUENA REGULAR MALA

8.- **¿Qué de los foros y peñas en donde se presentan?**

MUY BUENOS BUENOS REGULARES MALOS
 NO LOS CONOZCO

9.- **El que más le gusta... ¿Por qué? (Sea breve).**

10.- **¿Cuántas veces por mes llega a asistir a los eventos culturales?**

Ninguna 2 veces 4 veces 6 veces 8 veces 10 veces

MAS: SIN DEFINIR

11.- **¿Qué temporada le motiva para asistir con más frecuencia a ellos?**

VERANO OTOÑO PRIMAVERA INVIERNO

NINGUNA EN ESPECIAL

12.- **Sus propuestas para la difusión cultural nos ayudarían... (Sea breve)**

!MUCHAS GRACIAS!

ch).- TURISTICO

1- *¿Te gusta presenciar o participar en actividades culturales?*

SI NO

2.- *En caso de haber contestado afirmativo, ¿En qué aspecto(s)? :*

PINTURA ESCULTURA MUSICA CANTO TEATRO DANZA

LITERATURA HISTORIA SALUD (física, mental y espiritual)

GASTRONOMIA ARTESANIA.

* OTROS:_____

3.- *¿Hasta ahora has conseguido la información cultural que necesitas?*

SI NO

4.- *Si ya has asistido a algunos, ¿En qué nivel ubica las actividades y presentaciones artístico-culturales en la ciudad de Morelia?*

MUYBUENO BUENO REGULAR MALO

5.- *¿Qué de su difusión?* BUENA REGULAR MALA

6.- *¿Qué de los foros y peñas en donde se presentan?*

MUYBUENOS BUENOS REGULARES MALOS

NO LOS CONOZCO

7.- *Sus propuestas para la difusión cultural nos ayudaría... (Sea breve).*

!MUCHAS GRACIAS!

d).- DEFINIDO

1.- *¿Te gusta presenciar o participar en actividades culturales?*

SI NO

2.- *En caso de haber contestado afirmativo, ¿En qué aspecto(s)? :*

PINTURA ESCULTURA MUSICA CANTO TEATRO DANZA
 LITERATURA HISTORIA SALUD (física, mental y espiritual)
 GASTRONOMIA ARTESANIA.

* OTROS: _____

3.- *¿Hasta ahora has conseguido la información cultural que necesitas?*

SI NO

4.- *¿En qué nivel ubicas los eventos culturales en la ciudad de Morelia?*

MUY BUENO BUENO REGULAR MALO

5.- *¿Qué de su difusión?* BUENA REGULAR MALA

6.- *¿Qué de los foros y peñas en donde se presentan?*

MUY BUENOS BUENOS REGULARES MALOS
 NO LOS CONOZCO

7.- *¿Cuáles serían para tí, las características ideales de un foro o peña cultural? (Sé breve)...*

8.- *¿Cuántas veces por mes llegas a asistir a los eventos culturales?*

Ninguna 2 veces 4 veces 6 veces 8 veces 10 veces
MAS: SIN DEFINIR

9.- *¿Qué temporada te motiva para asistir con más frecuencia a ellos?*

VERANO OTOÑO PRIMAVERA INVIERNO NINGUNA EN ESPECIAL

10.- *Tus propuestas para la difusión cultural nos ayudarían... (Sé breve)*

!MUCHAS GRACIAS!

3.4. JUSTIFICACION DE LOS CUESTIONAMIENTOS

*** El concepto de CULTURA. ¿Con qué palabra(s) la relaciona?**

Aplicada en a, b y c. Se pretende saber como la cultura se llega a estereotipar en la ciudad, si se tiene una definición favorable o desfavorable respecto al concepto. Las palabras planteadas se dividirán en dos grupos, mismos que ayudarán a definir de forma negativa o positiva la relación y definición de la ciudadanía moreliana respecto a la cultura.

*** ¿Le gusta presenciar o participar en actividades culturales?**

Aplicada en a, b, c, ch y d. Con esta pregunta cerrada se pretende saber de manera concreta la disposición en presenciar o participar en las actividades culturales en Morelia.

*** En caso de haber contestado afirmativo ¿En qué aspecto(s)?**

Aplicada en a, b, c, ch y d. Con el objetivo de saber los gustos de los morelianos, respecto a las actividades y presentaciones culturales en la ciudad; saber qué aspectos culturales son los de mayor y menor demanda.

*** ¿Su institución, empresa o negocio las promueve?**

Aplicada en a y b. Saber en concreto si existe o no interdependencia por medio de la información y motivación respecto-a lo que acontece en los foros y peñas culturales en Morelia.

*** ¿Hasta ahora has conseguido la información cultural que necesitas?**

Aplicada en ch y d. Es importante saber qué tan oportuna es el actual proceso de difusión en la ciudad y si realmente desea tanto el turista como el público definido culturalmente.

*** ¿De qué forma se entera de ellas?**

Aplicada en b y c. Qué tan efectivos y motivantes hasta ahora son los medios alternativos de comunicación y cuáles son los más y menos recurridos por la ciudadanía para enterarse de las actividades culturales en Morelia, dependiendo del rol y ambiente en que se desenvuelven.

*** ¿Son constantes?**

Aplicada en a, b y c. Saber qué tan constante y persistente es la continuidad del proceso de difusión tanto oficial como privada.

*** ¿En qué nivel ubica las actividades y presentaciones artísticas y culturales en la ciudad de Morelia?**

Aplicadas en a, b, c, ch y d. Saber, mediante determinado parámetro y dependiendo del rol que desempeña el individuo, en qué nivel tiene estereotipada la calidad de las ponencias culturales en la ciudad.

*** ¿Qué de su difusión?**

Aplicada en a, b, c, ch y d. Esta pregunta junto con la pregunta anterior son una invitación a reflexionar y a evaluar el nivel de información y promoción de lo que se tiene en Morelia.

*** ¿Qué de los foros y peñas en donde se presentan?**

Aplicada en a, b, c, ch y d. En caso de conocerlos, saber la opinión de los morelianos respecto a estos espacios que son los que influyen y permiten, dependiendo de sus características, apreciar lo que Morelia cultural ofrece (oficiales y privados).

*** El que más te gusta... ¿Por qué? (sea breve)**

Aplicada en a, b y c. Saber del que hasta la fecha ha tenido más impacto en la ciudadanía, y la razón(es) en concreto.

*** ¿Cuáles serían para tí, las características ideales de un foro o peña cultural?**

Aplicadas en ch y d. Se pretende obtener referencias de los públicos turístico y definido dependiendo de su experiencia y gustos para mejorar las condiciones de lo ya existente o lo futuro; involucrarlos y hacerlos más partícipes en la preocupación por el tema.

*** ¿Cuántas veces por mes llega a asistir a los eventos culturales?**

*** ¿Qué temporada le motiva a asistir con más frecuencia a ellos?**

Aplicadas en b, c y d. Obtener un promedio general de la asistencia de determinados públicos; saber si existe alguna temporada en especial que motiva a la asistencia de las actividades culturales en la ciudad.

*** Sus propuestas para la difusión cultural nos ayudarían...**

Aplicadas en a, b, c, ch y d. Es importante dar oportunidad de dar a conocer las inquietudes del público, para tomarlas tenerlas como referencias de apoyo para la propuesta.

4.- TEMPORADA Y DURACION EN LA APLICACION DEL PLAN DE ENCUESTA.

Se cree oportuno la aplicación de la encuesta en la temporada de verano, entre los meses de junio, julio y agosto: Al terminar el ciclo escolar los alumnos de bachillerato y licenciatura y los directivos se benefician, pues del cuestionario informaría y concientizaría para la asistencia de los eventos culturales en vacaciones, por un lado para preveer el gusto y el interés del alumno en participar en ellos y por otro para la preparación de planes de desarrollo, participación y difusión por parte de los directivos, artistas y exponentes.

En cuestión de los públicos turista y definido, es temporada de descanso y su asistencia a las actividades y presentaciones se sería más frecuente, y la información abundante y variada para el proyecto de investigación.

4.1. Agenda de trabajo.

Se pretende que del 9 al 20 de junio, por las mañanas y tardes se apliquen los cuestionarios de "Estudiantil", a escuelas, instituciones y universidades de la ciudad; del 23 de junio al 4 de julio se aplicarán los cuestionarios de "Profesional" y "Familiar", distribuidos en los cuatro sectores de Morelia; del 7 al 25 de julio se aplicarán los cuestionarios de "Turístico" y "definido" con apoyo de peñas e instituciones públicas; del 28 de julio al 1o. de agosto se hará la recopilación y ordenamiento de material de encuesta; del 4 al 8 de agosto se hará el conteo específico y generalizado de material; del 11 al 15 se harán reportes personales de trabajo en donde se externarán opiniones e impresiones respecto, al trabajo realizado; del 18 al 29 se hará la representación gráfica y conceptual de la encuesta...

4.2. Comunicación e interdependencia laboral.

La comunicación e interdependencia entre las personas que participamos en la dinámica de trabajo será indispensable, puesto que el constante intercambio de opiniones e impresiones nos ayudará a compartir conocimientos que nos permitirán entender y comprender más a fondo los distintos perfiles de público a analizar en Morelia. Además de agilizar efectivamente el plan de trabajo ya que la fluidez, conciencia y profesionalismo deben manifestarse en el tiempo, espacio y forma de la aplicación...

Capítulo VI

" REFERENCIAS, RESULTADOS, OBSERVACIONES Y CONCLUSIONES DE LA INVESTIGACION DE CAMPO "

1.- DE LO HECHO...

El trabajo de sondeo y encuesta de la investigación me permitió aprender mucho del contexto cultural en el que he vivido durante toda mi vida. Afortunadamente no descarté la posibilidad de varios problemas a los que me enfrenté al ejecutar este proyecto mismos que no fueron ningún impedimento para lograr los objetivos, y también, pude conocer y aprender de las personas que participaron en él..

1.1. Respecto al sondeo...

Para la realización del sondeo se obtuvo el apoyo total en infra y supraestructura. El canal 11, por medio de la Sra. Isyaelí Belmonte y el Dr. Ignacio Martínez, contribuyeron incondicionalmente en el trabajo de investigación, permitiendo disponer de equipo, material, camarógrafo y editor necesarios para concretar el trabajo de sondeo.

Al estructurar el calendario de trabajo, previendo de antemano los tiempos de cada uno de los artistas, exponentes, empresarios y funcionarios públicos a entrevistar, me imaginé una posibles imprevistos e informalidades, por parte de los entrevistados, en los días y horas programadas, por lo que se previó el tiempo necesario para acumular las opiniones y editar el material :

* Los *artistas y exponentes culturales* mostraron mucho interés por participar el la dinámica de trabajo, pero existió poca formalidad ya que la mayoría olvidaba con frecuencia las fechas y horas programadas para la entrevista.

* Los *empresarios* mostraron mayor formalidad, pero no se pudo contactar a todos.

* Los *funcionarios públicos* evadían frecuentemente las entrevistas grabadas... me dieron la impresión de que se ocultaban por algo o de tener miedo a comprometerse con sus declaraciones respecto al tema de estudio, por lo que algunos accedieron a responder de forma forzada frente a la cámara, otros sólo respondieron por escrito hicieron caso omiso a la invitación.

* Los *representantes o funcionarios privados* manifestaron interés y accesibilidad al ser entrevistados, a excepción de dos personas, que con sus actitudes despectivas manifestaron poco interés en el tema.

A pesar de la actitud negativa de algunas personas propuestas para entrevistar, el trabajo de sondeo se llevó a cabo, obteniendo un resultado de gran valor, ya que la observaciones y propuestas de cada uno de los participantes aportó información

de gran valor para el tema.

El trabajo de sondeo se concretó en un videocassette VHS que viene anexo a cada copia del trabajo de tesis.

1.2. Respecto a la Encuesta...

Los costos de impresión de los cuestionarios de encuesta fueron absorbidos por Grupo ACIR Morelia, por medio de su director el Sr. Raymundo Rodríguez, quien se manifestó interesado y amable con su apoyo.

El Mtro. Jaime Hernández Díaz, Director del I.M.C., mostró interés respecto al tema de investigación, apoyó con gente para que ayudara de manera efectiva en las diferentes fases de la dinámica de trabajo; así también, con el material y el espacio necesarios para la recopilación y control de la información y material de encuesta, por medio de el Ing. Jorge Martínez, Subdirector de Planeación de dicho instituto.

Fue una bonita experiencia este proceso de trabajo. En un principio fue muy difícil, ya que toda la carga de trabajo la obsobí en un principio, pero poco a poco se fue aminorando con el apoyo dado por tres estudiantes (2 de economía y uno de leyes), a quienes agradezco su ayuda y el haberme permitido aprender de ellos al escuchar sus impresiones y opiniones respecto al trabajo de encuesta.

La dinámica de trabajo estuvo dividida en cuatro etapas:

1.-Planeación. En esta etapa se le informó al equipo de trabajo de los objetivos y de los recursos con que se contaba; se acordó el horario de trabajo, se distribuyó equitativamente los cuestionarios y las zonas o sectores de distribución del material; y se identificaron los tipos de públicos y las forma de aplicación dependiendo de sus características.

2.-Aplicación. En esta etapa se aplicaron los cuestionarios en los cuatro sectores de la ciudad de Morelia y a los cinco tipos de públicos.

3.-Recopilación y conteo. En esta etapa se recopiló el material aplicado, se desechó el inservible y se separó el no aplicado; se ordenó, se identificó y se separó en carpetas; se hizo el conteo de todo el material en general, y en particular por público y pregunta...

4.-Evaluación. En esta etapa se presentan observaciones e impresiones generales y particulares de la experiencia de trabajo de cada uno de los participantes. El presente capítulo sigue siendo parte de esta última etapa en donde se trata de interpretar los resultados de la encuesta de manera imparcial y objetiva.

Observaciones generales...

El haber sido coordinador del equipo de trabajo, me permite asegurar que todas nuestras observaciones fueron afines y aportaron mucho a la investigación. Esta dinámica nos permitió aprender mucho del contexto cultural en el que vivimos,

existen varios problemas que son evidentes y que con la encuesta se ratifican, pero se descubren otros que se ignoran...

* "...la aplicación de estas encuestas fue una buena experiencia pues a través de ellas pude constatar la manera en que los habitantes y visitantes de Morelia se relacionan con la cultura; con qué conceptos la relacionan, qué tanto asisten a los foros, pero sobre todo cómo se enteran de los eventos culturales y artísticos realizados en la ciudad (Francisco Javier Valenzuela, estudiante de Economía de la UMSNH-reporte por escrito. Septiembre de 1997)."

* "... en términos generales puedo decir que ha sido una gran experiencia el conocer el sentir de los demás en cuanto a términos culturales se refiere (José Gpe. Coria Solis, estudiante de Economía de la UMSNH-reporte por escrito. Septiembre de 1997)."

* "...durante la realización de este proyecto he podido aprender cosas y positivas, sobre todo valorar la importancia de la cultura, junto a esa gente, que al igual que yo, comparte el deseo de hacer una recreación comparativa de la realidad con las ideas. Gracias a nuestro coordinador general por su apoyo y una sincera felicitación por su implacable inquietud por fomentar la cultura en nuestra ciudad (Octavio García González, pasante de Leyes de la UMSNH-reporte por escrito. Septiembre de 1997)."

El total de los cuestionarios aplicados fue de 1945, distribuidos en los cuatro sectores de la ciudad, o sea, 555 cuestionarios no se tomaron en cuenta: 203 fueron contestados sin sentido al no haber sido respetadas las especificaciones de los cuestionarios; y 352 cuestionarios fueron perdidos (ya que un estudiante desertó sin devolver el material), y otros no se aplicaron por falta de tiempo.

Cabe mencionar que todos los cuestionarios fueron aplicados de forma personalizada, tratando de aclarar cualquier tipo de duda a la persona que contestó.

2.- RESULTADOS GRAFICO-CONCEPTUALES.

Los resultados Grafico-Conceptuales obtenidos del trabajo de encuesta vienen divididos por tipos de público. Dentro de cada clasificación (A, B, C...) se muestra cada pregunta por separado, con el número de gráfica, carpetas acumuladas y cuestionarios aplicados; se expone el conteo de cada respuesta (*libre-abierta y/o de una sola opción, véase en "Justificación de cuestionamientos" págs. 119 y 120*); y al finiquitar cada clasificación se muestran comentarios de los resultados en los que se trata de buscar congruencia y objetividad .

PUBLICO

**E
S
T
U
D
I
A
N
T
I
L**



Pregunta:

El Concepto CULTURA ¿ Con qué palabra la relacionas ?

- **Positivo: 851 (90.72%)**
- **Negativo: 85 (9.06%)**
- **Sin respuesta: 2 (0.21%)**

(Libre - Abierta)

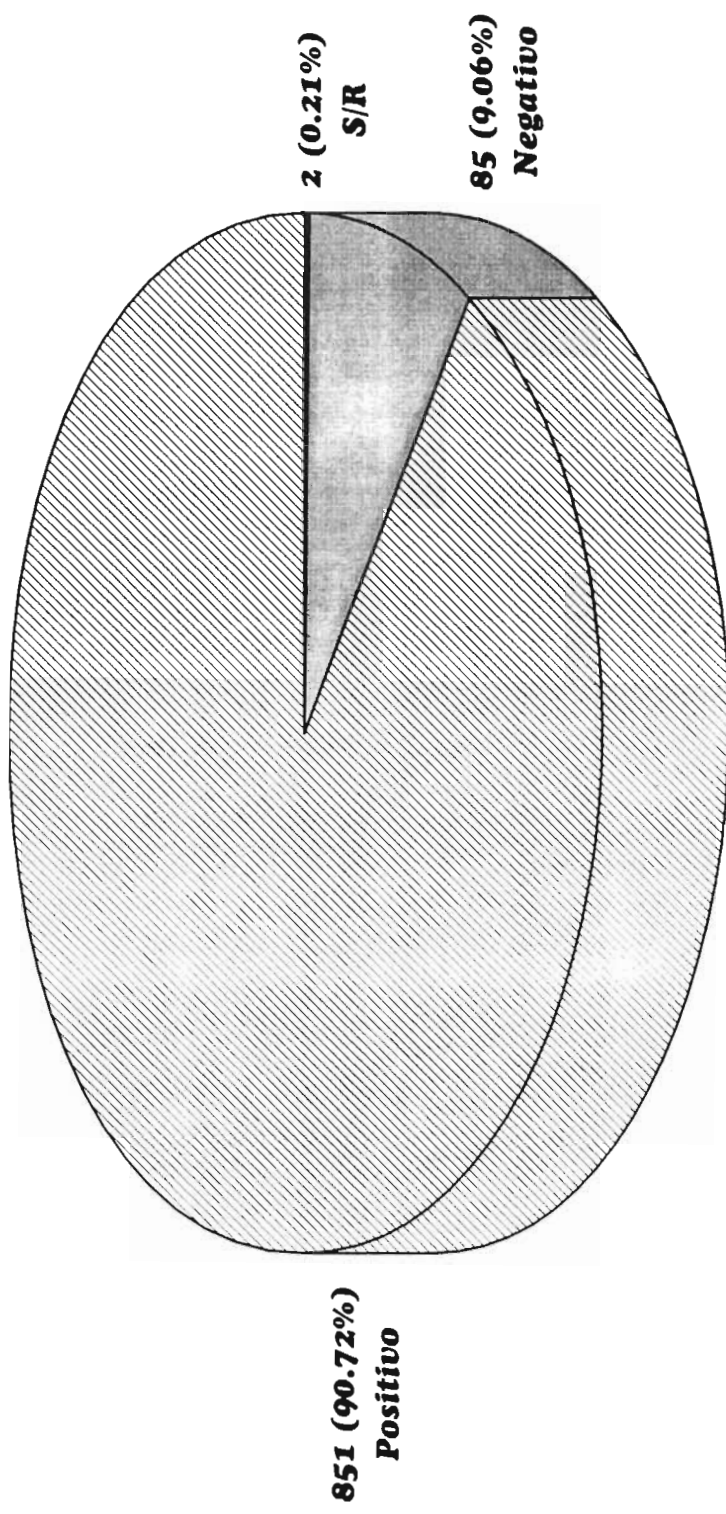

A.- ESTUDIANTIL

Gráfico 2

Pregunta:

¿ Te gusta presenciar o participar en actividades culturales ?

- SI: 849 (90.51%)
- NO: 74 (7.88%)
- Sin respuesta: 15 (1.59%)

(1 Opción)

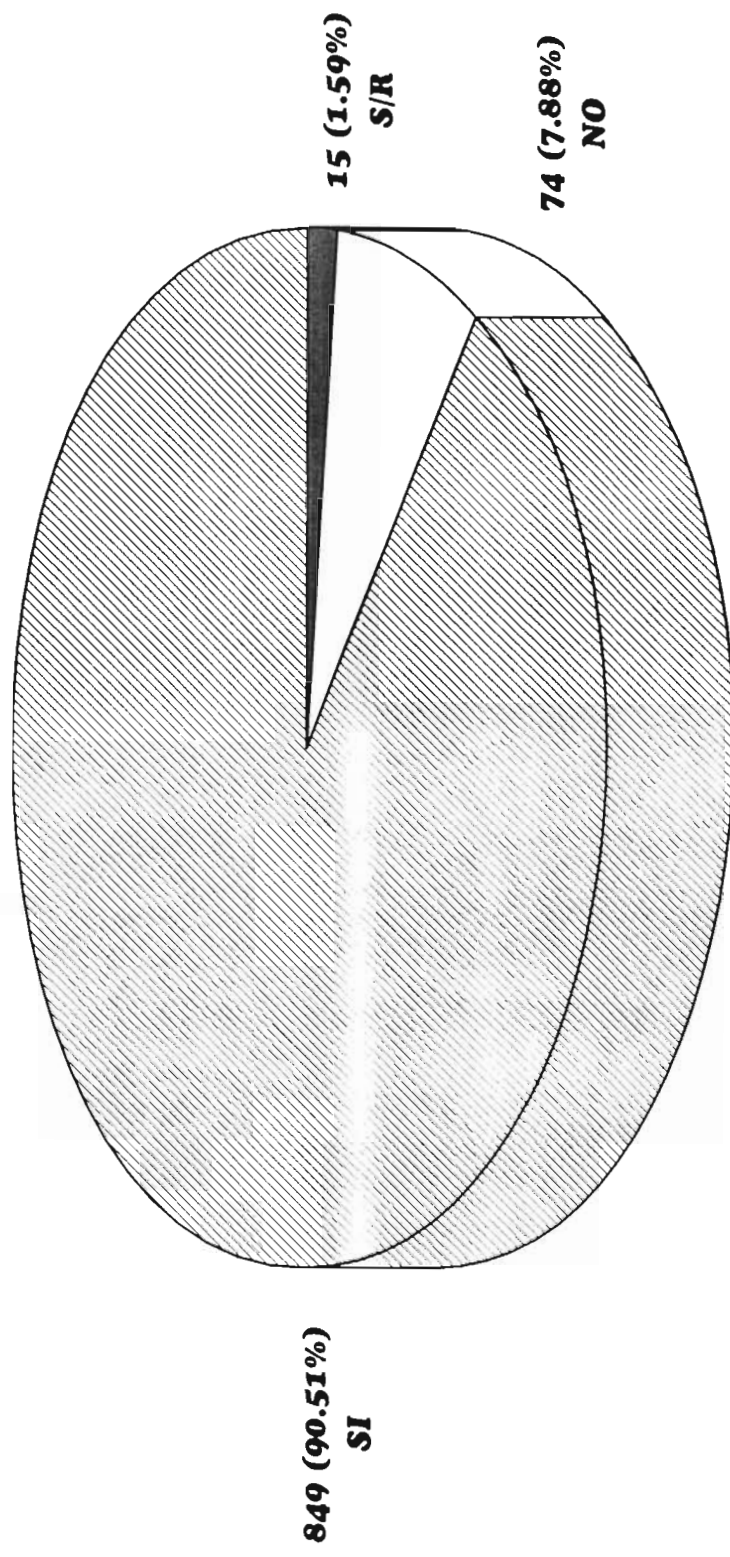

A.- ESTUDIANTIL

Gráfico 3

Pregunta:

En caso de haber contestado afirmativo ¿ En qué aspectos ?

(Libre - Abierto)

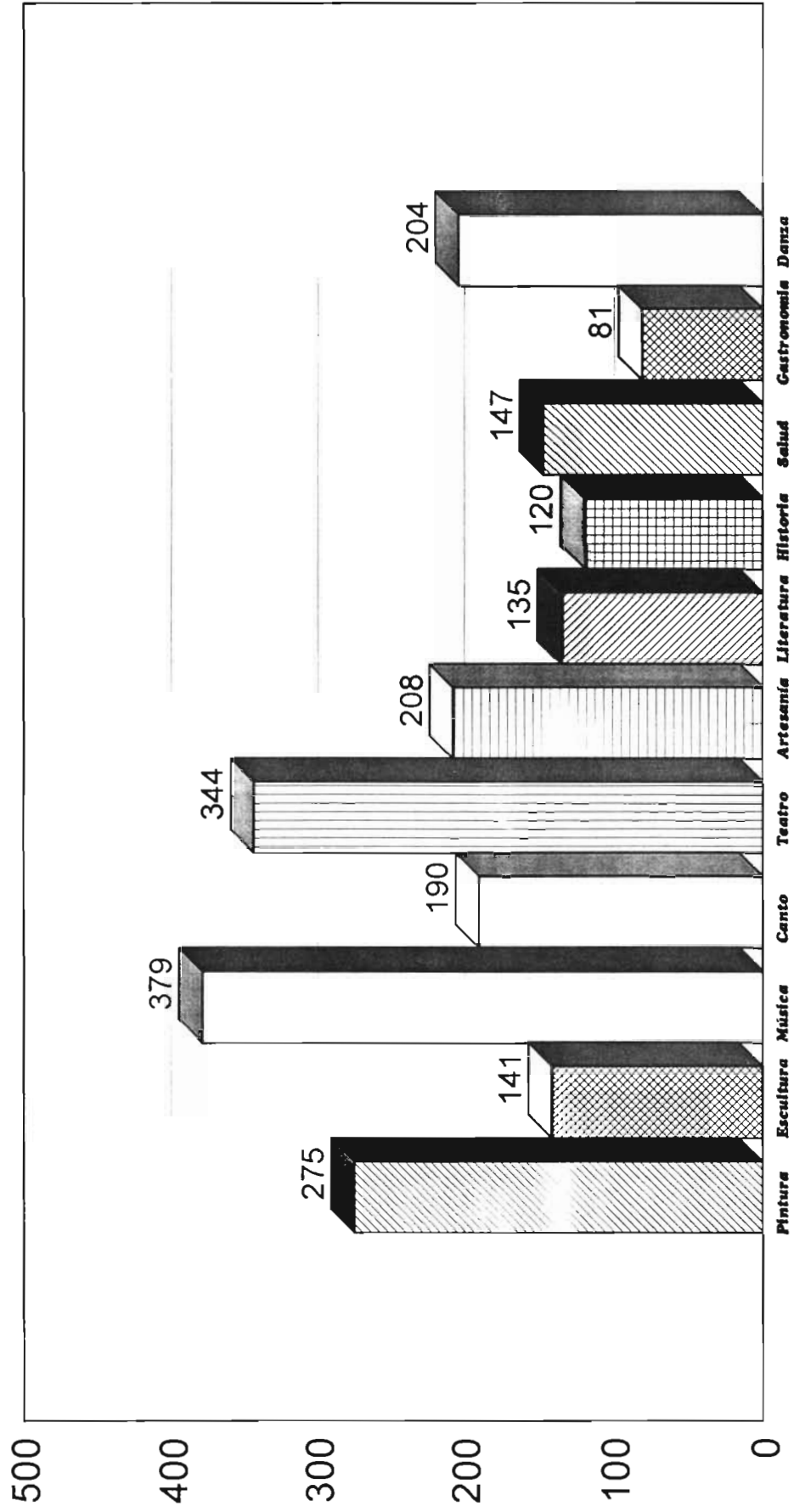

A.- ESTUDIANTIL

Gráfico 4

Pregunta:

¿ Tu institución las promueve ?

- **SI:** 497
- **NO:** 398
- 895
- **Sin respuesta:** 43

(1 Opción)

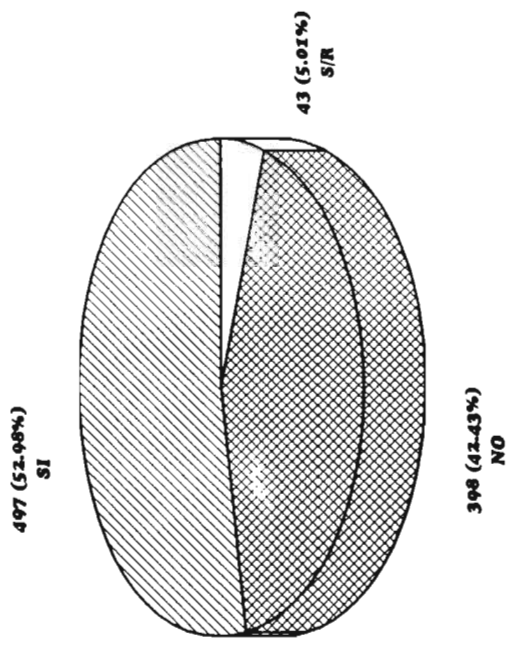
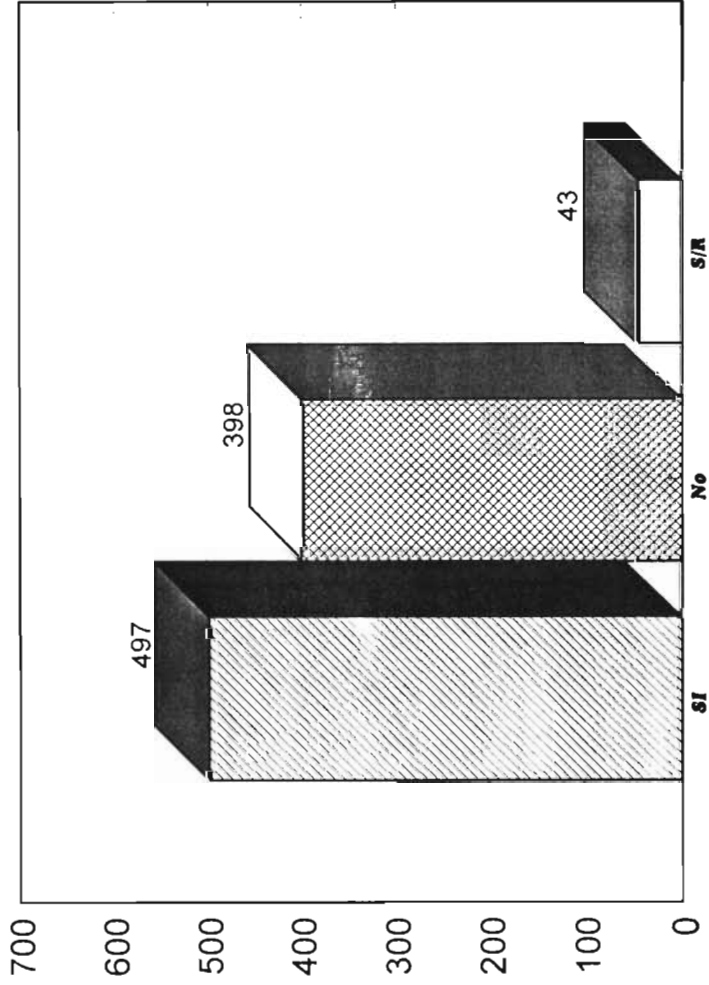

A.- ESTUDIANTIL

Gráfico 5

Pregunta:

En tu institución ¿ Cómo catalogas sus dinámicas de promoción ?

(1 Opción)

- **Muy buena: 34**
- **Buena: 242**
- **Regular: 439**
- **Mala: 223**

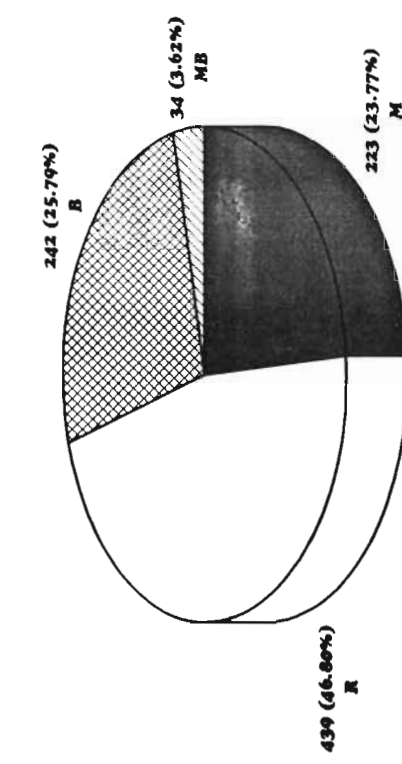
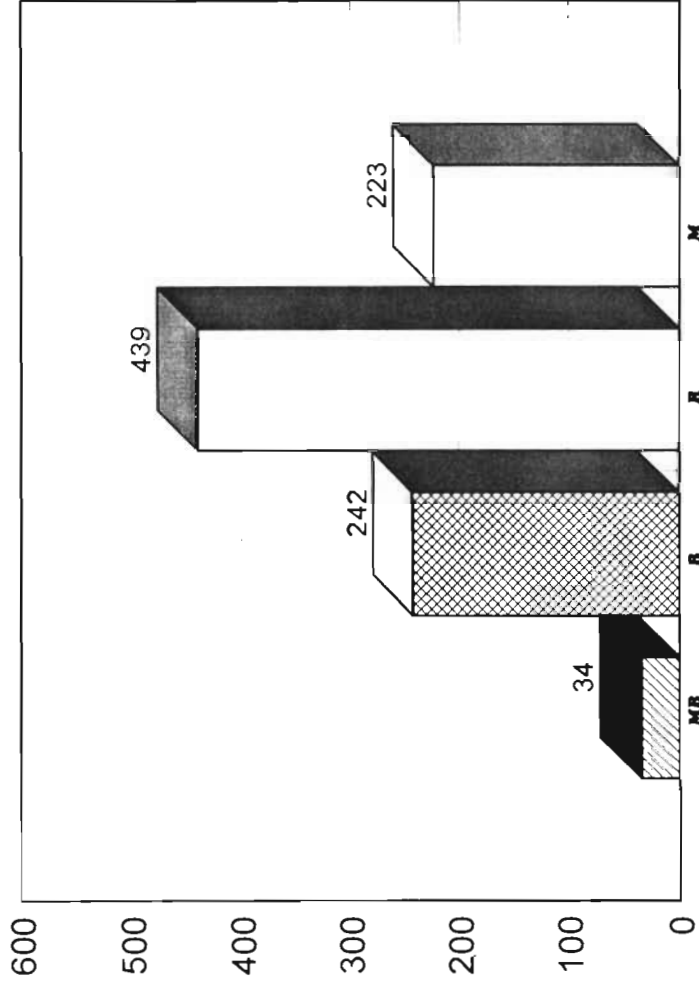

A.- ESTUDIANTIL

Gráfico 6

Pregunta:

¿ Son constantes ?

- SI: 289
- NO: 514
- Sin respuesta: 135

(1 Opción)

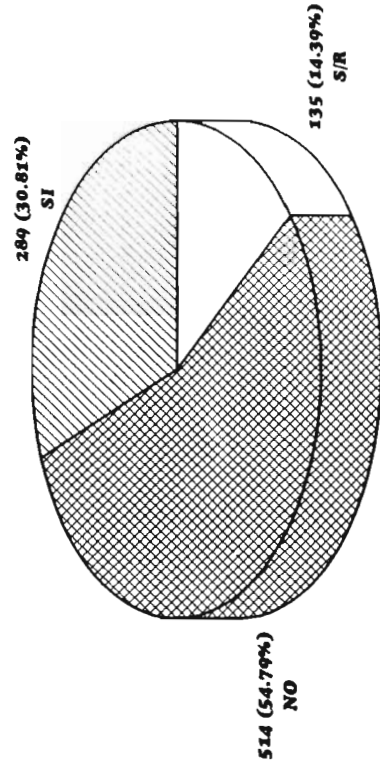
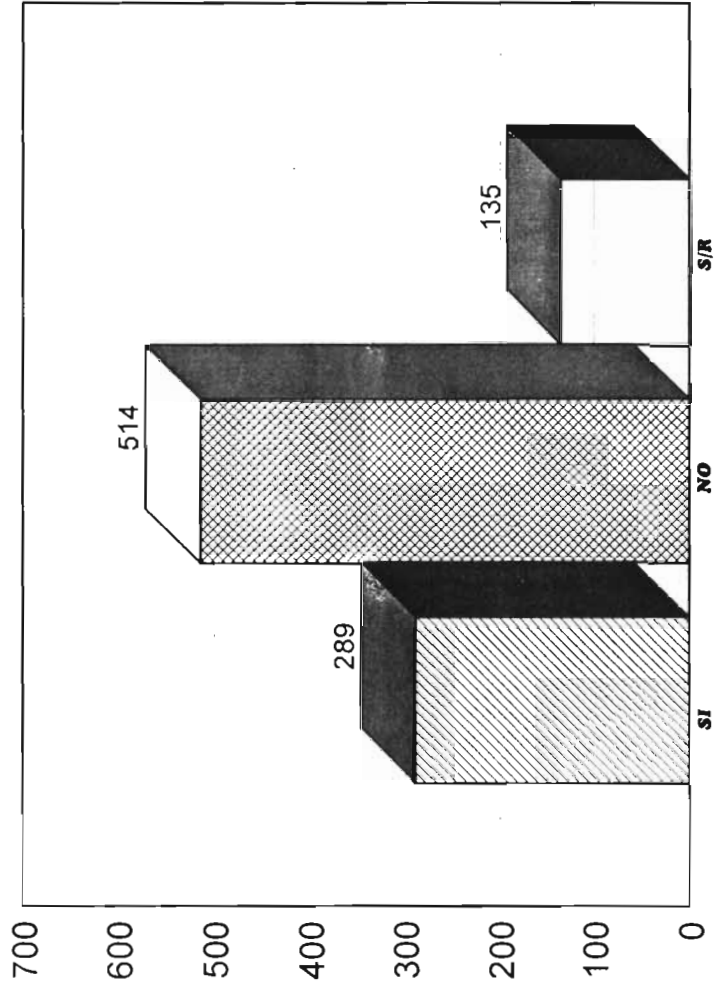

A.- ESTUDIANTIL

Gráfico 7

Pregunta:

¿ En qué nivel ubicas las actividades y presentaciones culturales en la ciudad de Morelia ?

(1 Opción)

- *Muy bueno:* 112
- *Bueno:* 449
- *Regular:* 332
- *Malo:* 38
- *Sin respuesta:* 7

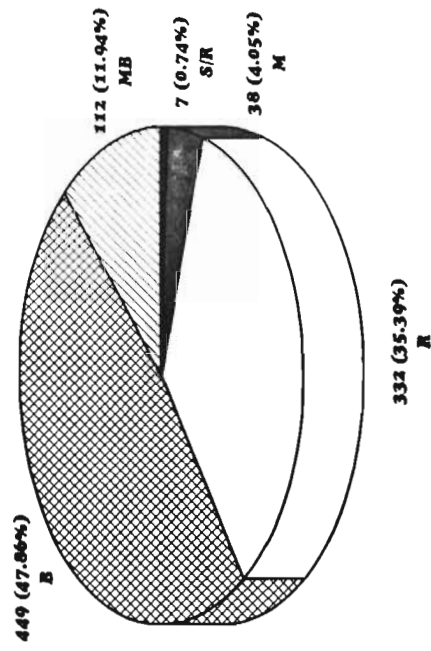
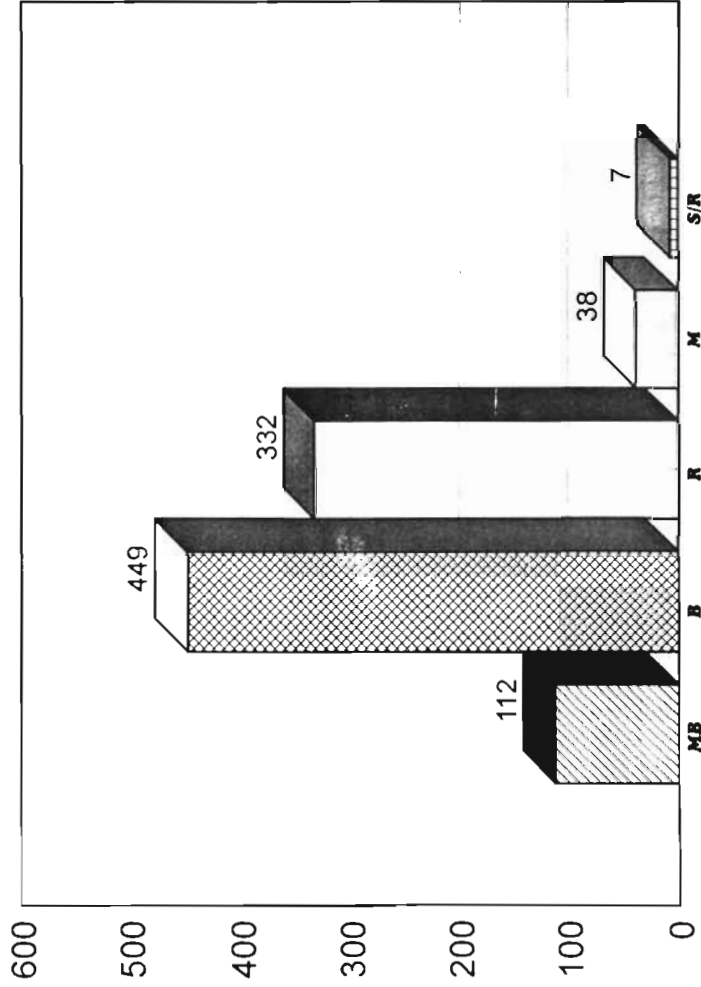

A.- ESTUDIANTIL

Gráfico 8

Pregunta:

¿ Qué de su difusión ?

- Buena:	234
- Regular:	523
- Mala:	132
	<hr/>
- Sin respuesta:	49
	<hr/>
	928

(1 Opción)

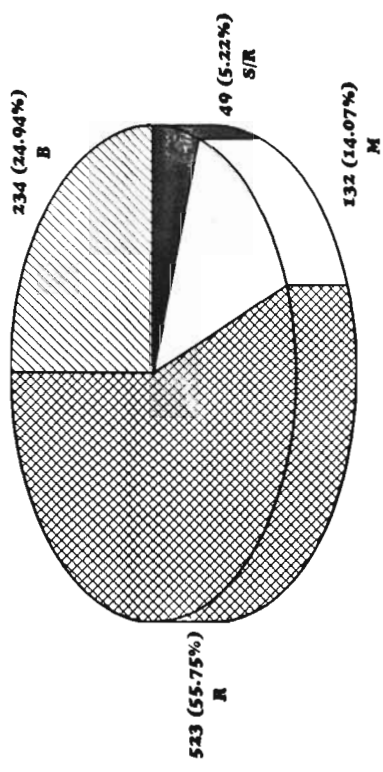
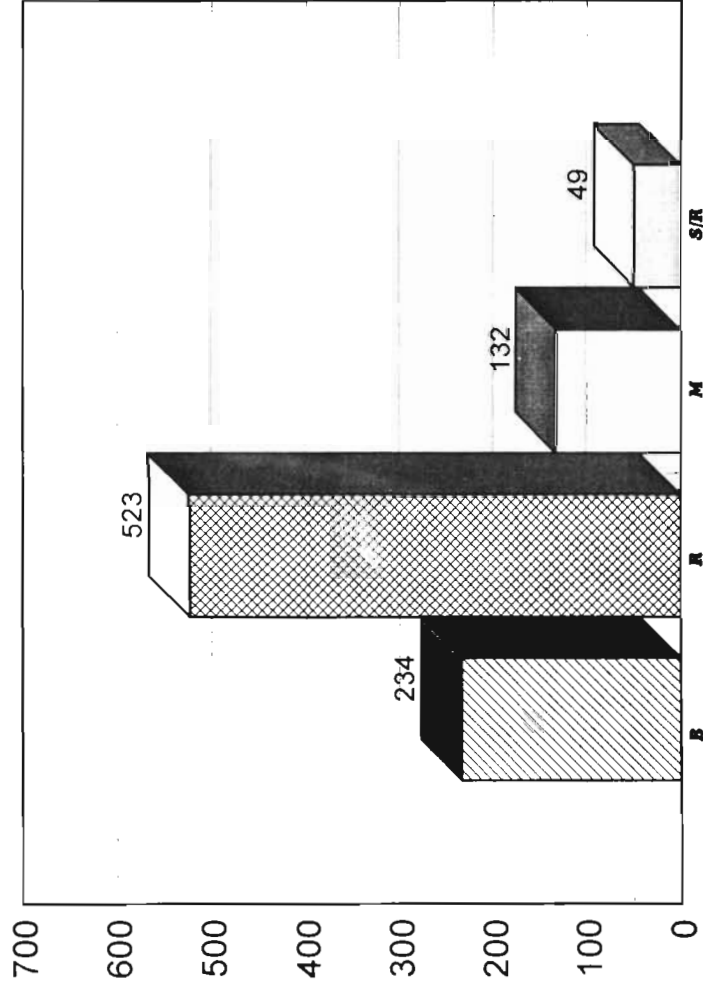

A.- ESTUDIANTEL

Gráfico 9

Pregunta:

¿ Qué de los foros y peñas en donde se presentan ?

▪ Muy Buenos	71
▪ Bueno:	374
▪ Regular:	246
▪ Malos:	18
▪ No los conozco:	184
	<hr/>
	893
+	
▪ Sin respuesta:	45
	<hr/>
	938

(1 Opción)

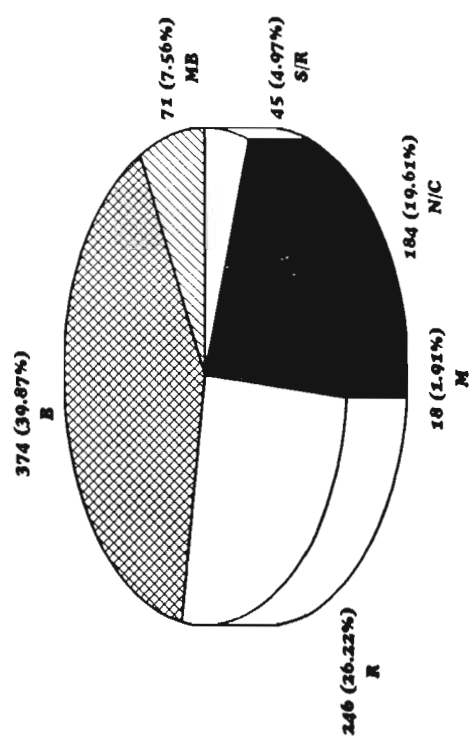
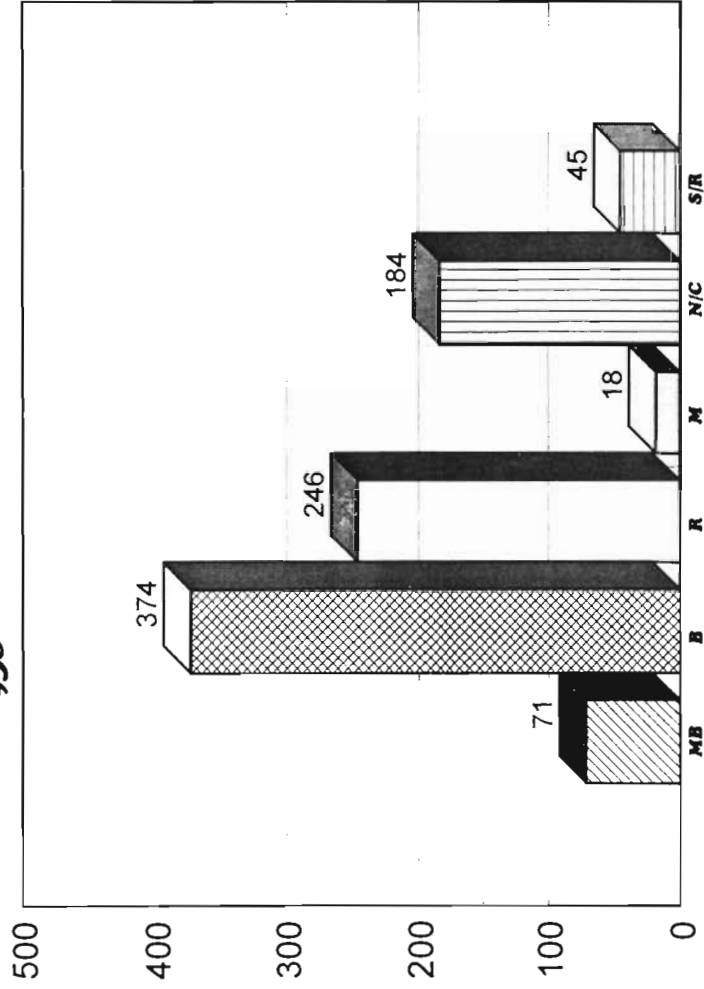

A.- ESTUDIANTIL

Gráfico 10

Pregunta:

¿ El que más te gusta...

(1 Opción)

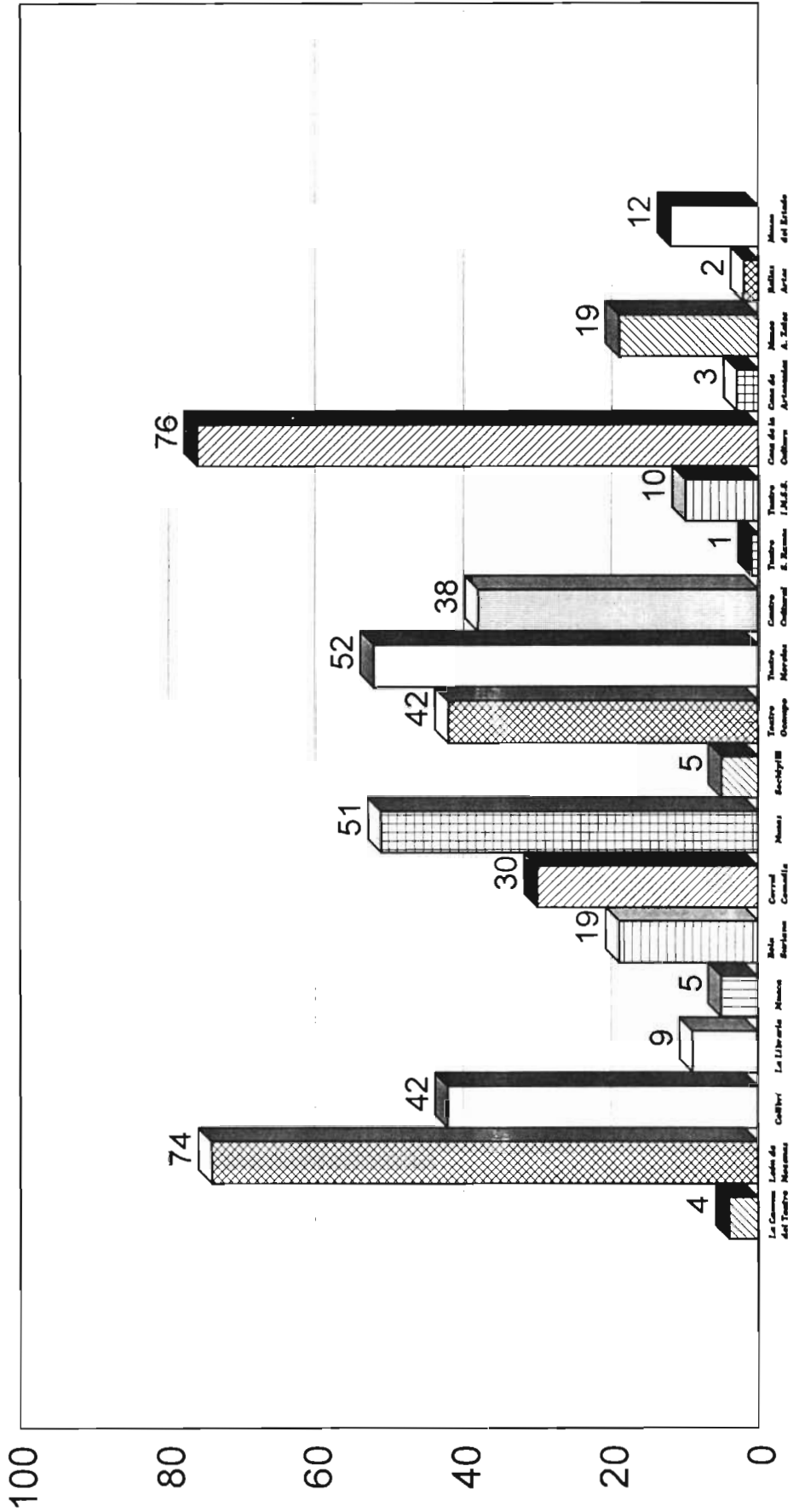

2.1. Público Estudiantil...

Los estudiantes fueron los primeros en colaborar en la encuesta. Tuve un lapso muy corto para aplicar todos los cuestionarios a este público, pues estaban a punto de salir a vacaciones de verano.

A pesar de estar solo en un principio (mientras se definía el apoyo por parte del I.M.C.), me motivó mucho la actitud optimista tanto de directivos como de los estudiantes para llevar a cabo la aplicación de los cuestionarios: 938 cuestionarios de los 1000 propuestos son material de análisis, mismos que se aplicaron proporcionalmente en la UVAQ en preparatoria y licenciaturas en Comunicación, Contabilidad y Administración, Diseño Gráfico y Sistemas Computacionales; la UMSNH en las preparatorias 1, 2 y 3 y licenciaturas en Leyes, Contabilidad y Administración y en Bellas Artes; la ULA en bachillerato y licenciatura en Comunicación; la ULSA en bachillerato y licenciatura en Ingeniería de la Construcción y Arquitectura; el Valladolid en nivel técnico (Escuela Michoacana de Diseño); la U. de M. en bachillerato, nivel técnico y licenciatura en Periodismo; la Escuela Normal Urbana de Michoacán; el Colegio Anáhuac en secundaria y normal superior; los Institutos Motolinía y Plancarte en los niveles normal y trabajo social; el Instituto Antonio de Mendoza en bachillerato; el Instituto de Contabilidad y Administración en sus dos niveles técnicos; y en el Centro Mexicano Internacional en nivel bachillerato.

El muestreo anterior lo creo basto y representativo para analizar el público estudiantil de la ciudad de Morelia.

* **Gráfico 1.-** Los resultados de la primera pregunta muestran que el 9.72% de los estudiantes tienen una definición positiva, ya que relacionan favorablemente las palabras el concepto de *CULTURA*. El 9.06% tiene una definición errónea de lo que es la cultura y el 0.21% se abstuvo de contestar. * *Por lo tanto la gran mayoría de los estudiantes, tienen un significado positivo y común de lo que es la cultura.*

* **Gráfico 2.-** Aquí se muestra que el 90.51% de los estudiantes morelianos está en disposición de apreciar y participar los eventos culturales. Al 7.88% no le gusta, no frecuenta, ni participa en ellas; y el 1.59% se obstuvo de responder. * *Por lo tanto, a la gran mayoría de los estudiantes les gusta aprecia los eventos culturales en la ciudad.*

* **Gráfico 3.-** Las barras demuestran el gusto de los estudiantes por las actividades culturales, entre las que sobresalen, en primer plano la *Música*, con 379 puntos, en segundo plano el *Teatro*, con 344 puntos y en tercer plano la *Pintura*, con 275 puntos.

* **Gráfico 4.-** En este cuestionamiento cerrado un 52.98% de los estudiantes piensan que las universidades, instituciones o colegios a las que pertenecen *si* informan de dichas actividades, mientras que un cercano 42.43% dice que *no* y el 5.01% se abstuvo de contestar. * *Por lo tanto, la mayoría de los estudiantes dice que si existe promoción de los eventos culturales en su institución.*

* **Gráfico 5.-** Aquí se exhibe cómo es catalogada la promoción cultural entre los estudiantes dentro de las instalaciones de la universidad, institución o colegio al que pertenecen: El 46.80% piensa que es *regular*, el 25.79% cree que es *buena*, el 23.77% piensa que es *mala* y el 3.62% dice que es *muy buena*. * *Por lo tanto, la mayoría de los estudiantes piensa que la calidad de la promoción cultural en su institución es regular.*

* **Gráfico 6.-** Un 54.79% de los estudiantes dice que *no* hay constancia en la promoción de las actividades culturales en su institución; un 30.81% de los estudiantes afirma que *si* hay constancia y un 14.39% de éstos no respondió. * *Por lo tanto, la mayoría de los estudiantes cree que no es constante la promoción de las actividades culturales en su institución.*

* **Gráfico 7.-** Tanto las barras y los pasteles del gráfico nos dicen que 47.86% de los estudiantes cree que las actividades y presentaciones culturales en la ciudad son *buenas*; el 35.39% dice que tiene un nivel *regular*, el 11.94% afirma que es *muy bueno*, el 4.05% cree que es un nivel *malo* y el 0.74% no respondió. * *Por lo tanto, la mayoría de los estudiantes cree que los eventos culturales en Morelia son de buena calidad.*

* **Gráfico 8.-** Respecto a la calidad de la difusión, el 55.75% de los jóvenes cree que es *regular*, el 24.94% de ellos dice que es *buena*, el 14.07% piensa que es *mala* y el 5.22% no dió respuesta. * *Por lo tanto, la mayoría de los estudiantes piensa que la difusión de los eventos culturales en la ciudad es de regular calidad.*

* **Gráfico 9.-** El 39.87% del estudiantado cree que son *buenas* las características de los foros y peñas culturales en Morelia; el 26.22% dice que son *regulares*, el 19.61% de los estudiantes *no conoce* ninguno foro o peña cultural en la ciudad; el 7.56%

piensa que son *muy buenos* y el 4.97% no respondió. * *Por lo tanto, la mayoría de los estudiantes cree que las características de los foros y peñas culturales en Morelia son buenas.*

* **Gráfico 10.-** Los foros que más impacto han tenido sobre el estudiante son: en primer plano *La Casa de la Cultura*, con 76 puntos; en segundo plano la peña artística y cultural *El León de Mecenas*, con 74 puntos; en tercer plano el *Teatro Morelos*, con 52 puntos; y en cuarto plano la peña *Las Musas* con 51 puntos,... entre las 19 opciones más sobresalientes en la ciudad.

Dentro de las propuestas de los jóvenes respecto a la difusión de las actividades y presentaciones culturales en la ciudad, sobresalen:

- 1.- Mayor información de las actividades y presentaciones culturales dentro de las instalaciones de su institución.
- 2.- La mejora en la calidad de la publicidad, esto es, mayor cantidad que motive más, tanto dentro como afuera de su institución.
- 3.- Acumular toda la información de dichas actividades y hacerla llegar oportunamente a los estudiantes de forma práctica.
- 4.- Desean ser invitados a participar en actividades artísticas y culturales.

* Realmente creo que los estudiantes son un gran público potencial. Existe mucha inquietud y propuesta por parte de ellos que no ha sido aprovechada. Los resultados de esta clasificación de público permite ver la falta de estrategia para motivar y promover inteligentemente lo que los exponentes y artistas michoacanos pueden dar a la juventud.

PUBLICO

**P
R
O
F
E
S
S
I
O
N
A
L**



B.- PROFESIONAL

TOTAL 159 CUESTIONARIOS

Gráfico 1

Pregunta:

El Concepto CULTURA ¿ Con qué palabra la relaciona ?

- **Positivo: 155**
- **Negativo: 4**

(Libre - Abierta)

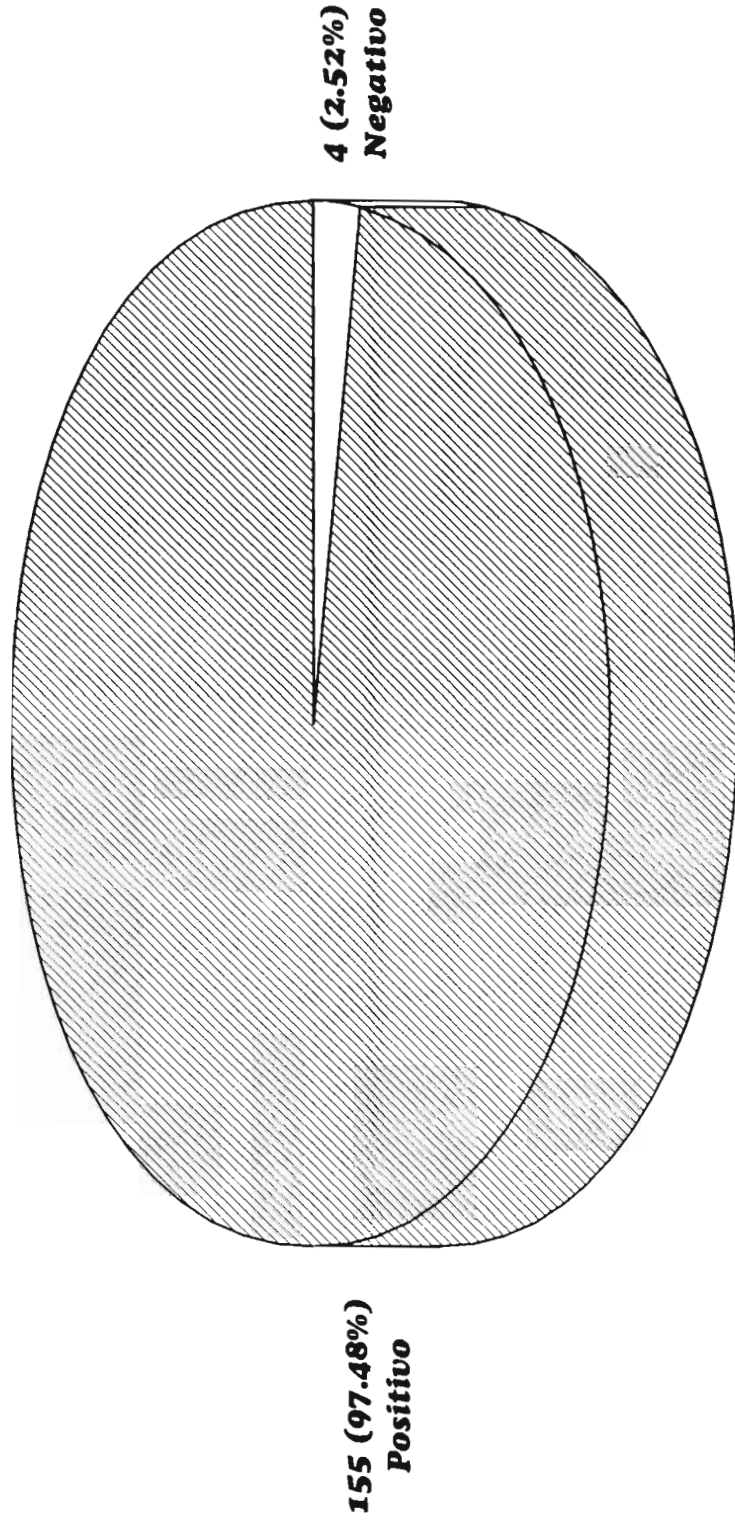

B.- PROFESIONAL

Gráfico 2

Pregunta:

¿ Le gusta presenciar o participar en actividades culturales ?

▪ **SI: 149**

▪ **NO: 7**

▪ **Sin respuesta: 3**

(1 Opción)

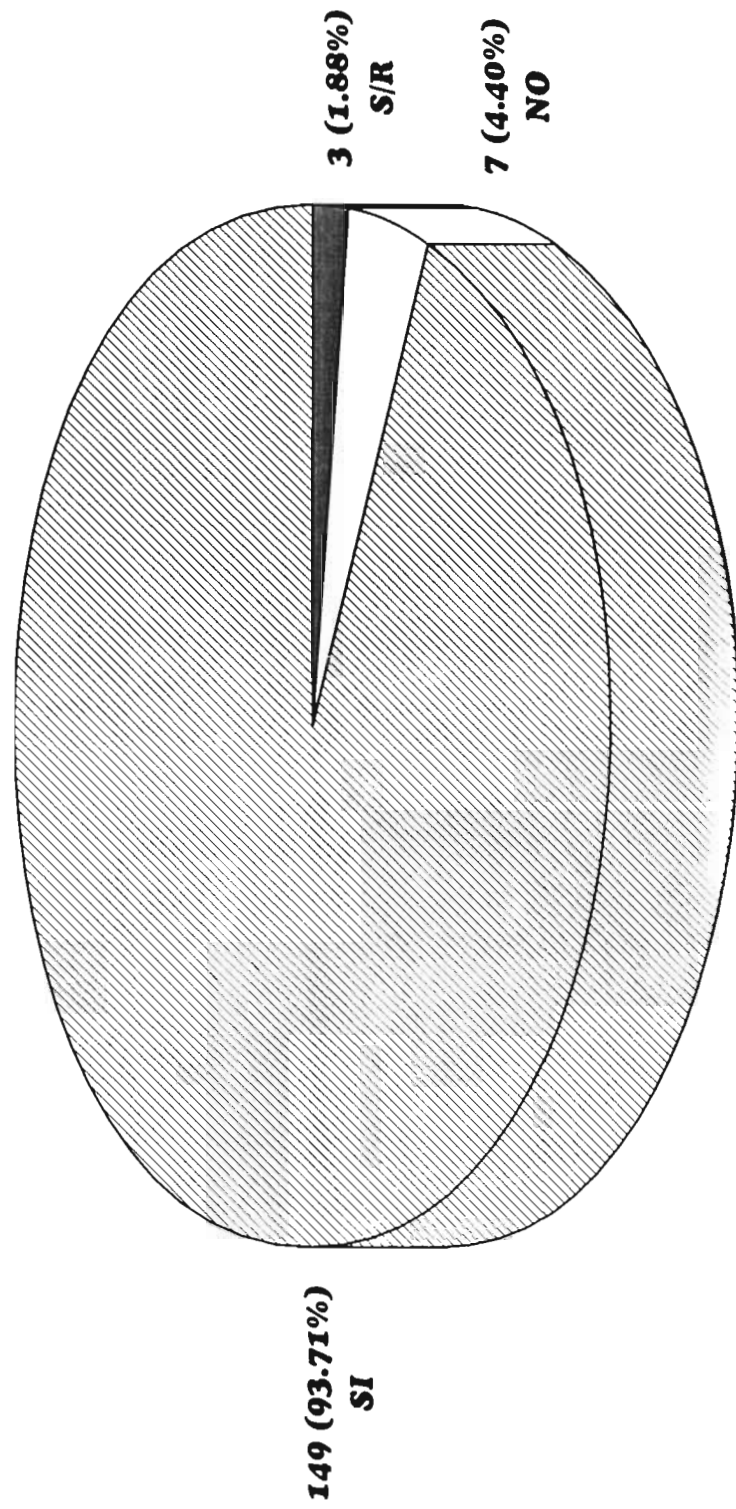

B.- PROFESIONAL

Gráfico 3

Pregunta:

En caso de haber contestado afirmativo ¿ En qué aspectos ?

(Libre - Abierto)

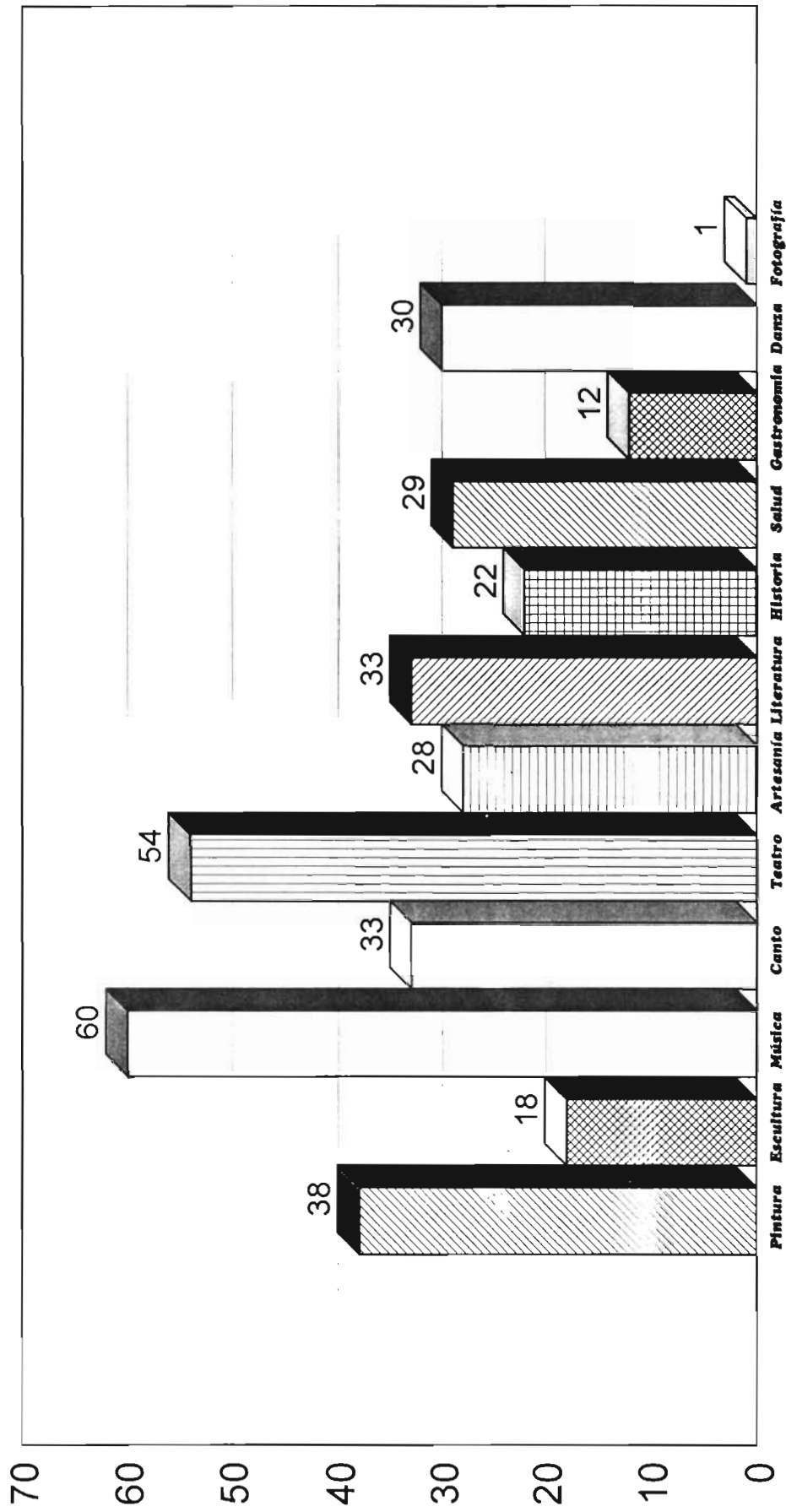

B.- PROFESIONAL

Gráfico 4

Pregunta:

¿ Su institución, empresa o negocio las promueve ?

- **SI: 88**
- **NO: 64**
- **Sin respuesta: 7**

(1 Opción)

**88 (55.34%)
SI**

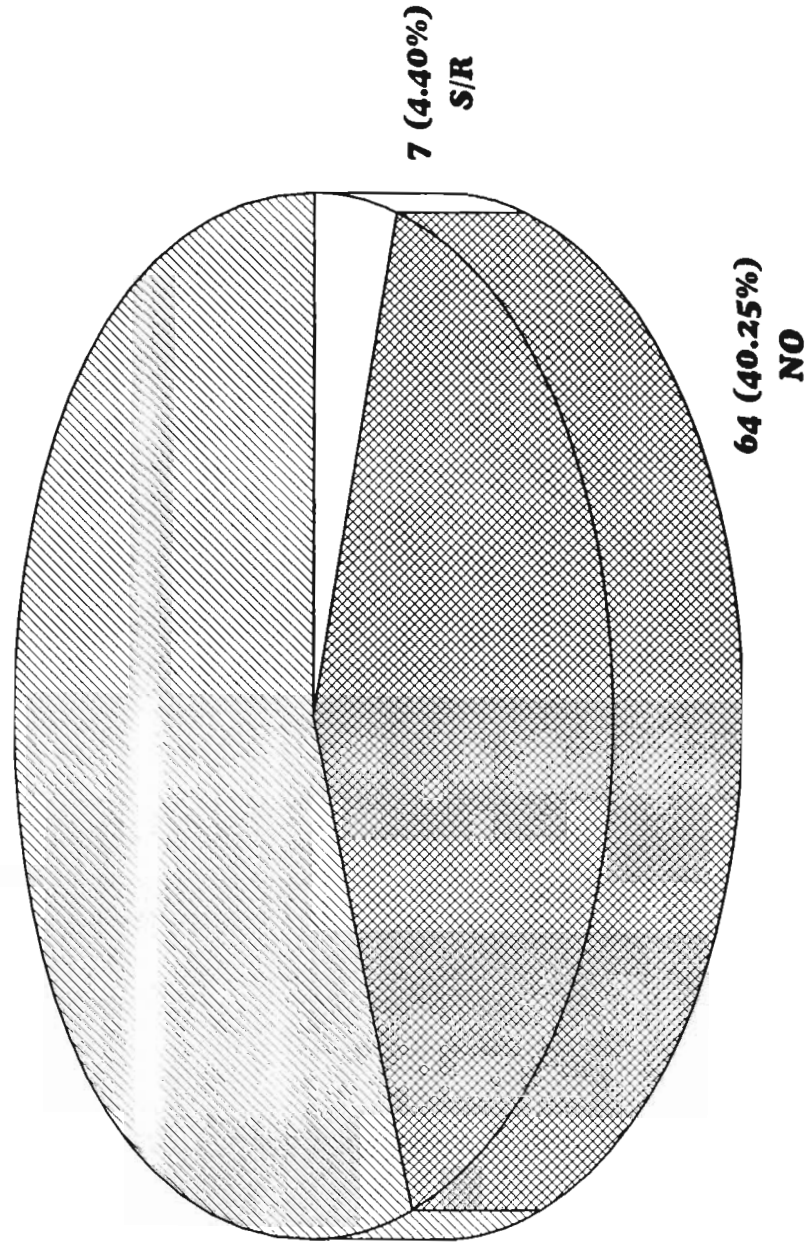

B.- PROFESIONAL

Gráfico 5

Pregunta:

¿ De qué forma se entera de ellas ?

▪ ***Carteles: 90***

▪ ***Televisión: 22***

▪ ***Periódico: 18***

▪ ***Folletos: 69***

▪ ***Radio: 29***

▪ ***Recomendación: 6***

(Libre - Abierto)

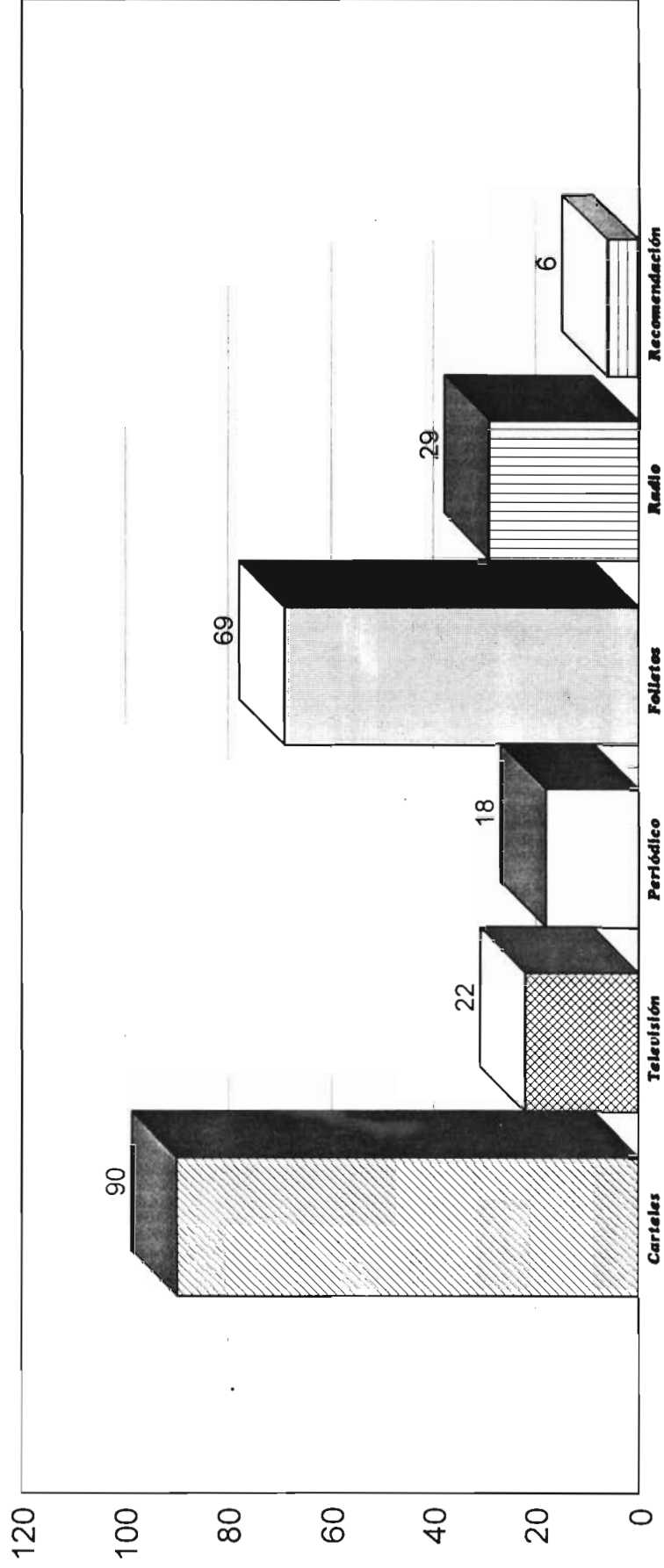

B.- PROFESIONAL

Gráfico 6

Pregunta:

¿ Son constantes ?

- SI: 80
- NO: 75
- Sin respuesta: 4

(1 Opción)

**80 (50.31%)
SI**

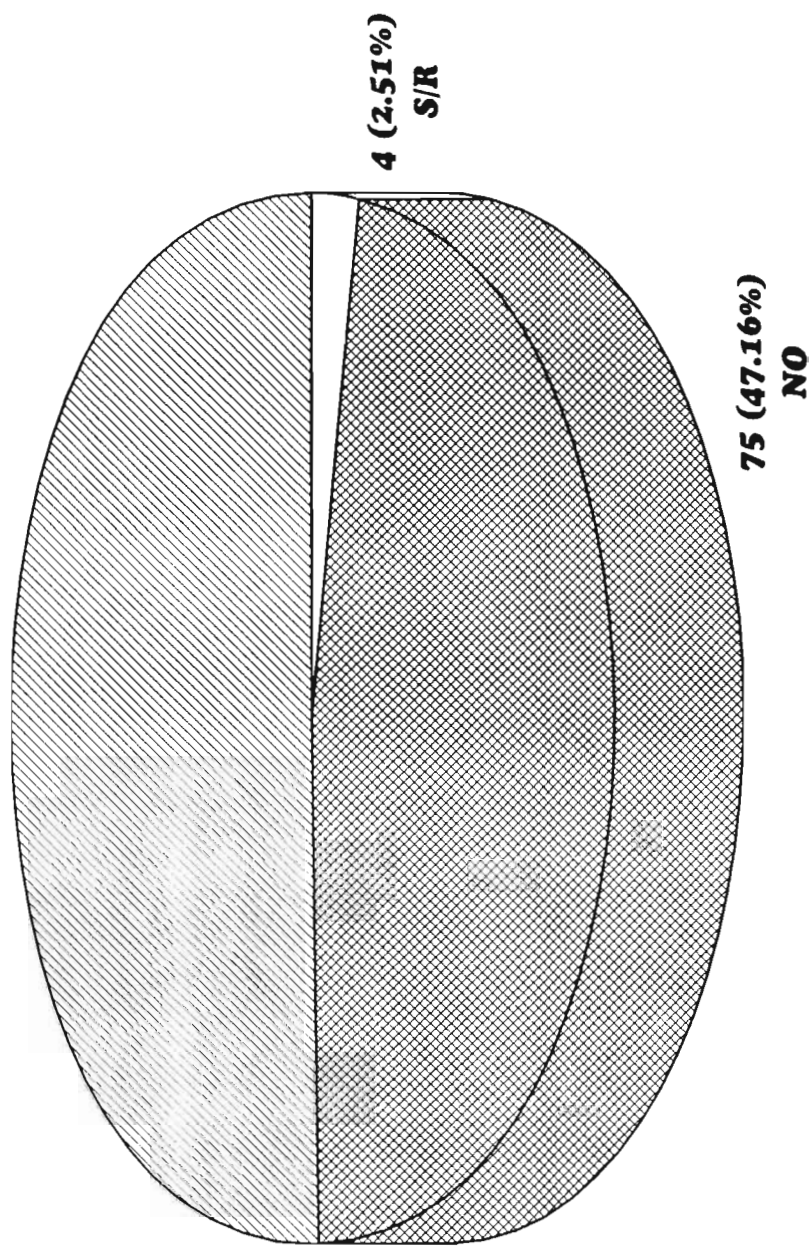

B.- PROFESIONAL

Gráfico 7

Pregunta:

¿ En qué nivel ubica las actividades y presentaciones culturales en Morelia ?

- **Muy bueno: 34**
- **Bueno: 97**
- **Regular: 26**
- **Malo: 2**

(1 Opción)

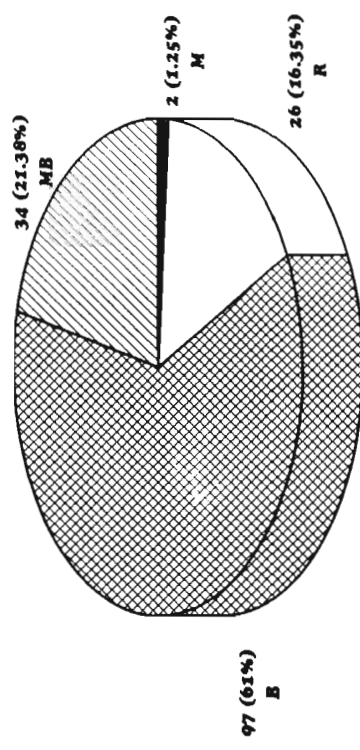
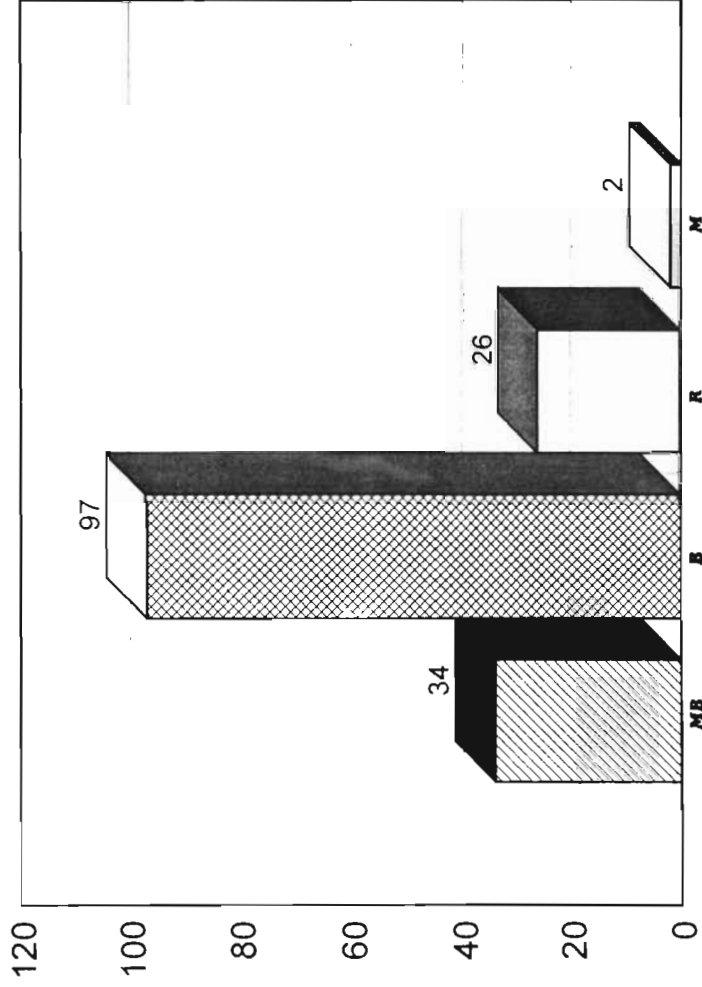

B.- PROFESIONAL

Gráfico 8

Pregunta:

¿ Qué de su difusión ?

- Buena: 34
- Regular: 90
- Mala: 31
- Sin respuesta: 4

(1 Opción)

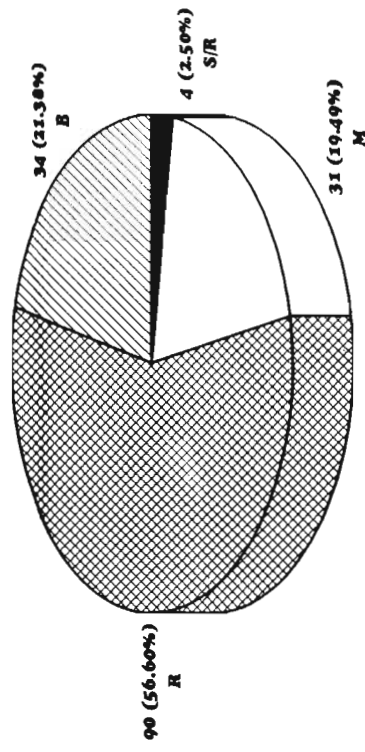
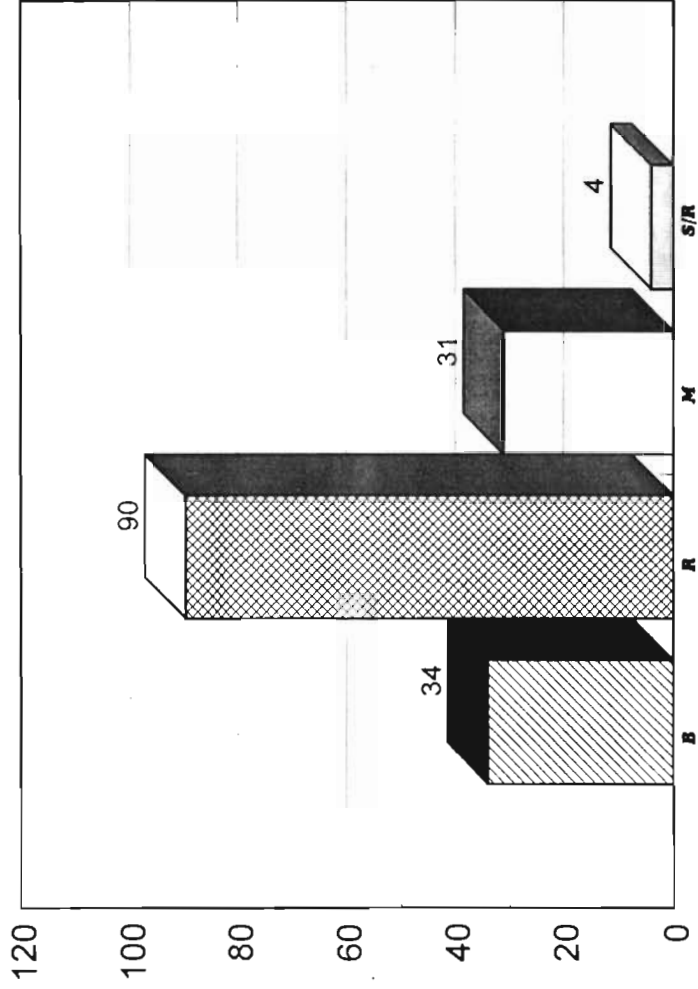

B.- PROFESIONAL

Gráfico 9

Pregunta:

¿ Qué de los foros y peñas en donde se presentan ?

- ***Muy buenos: 17***
 - ***Buenos: 95***
 - ***Regulares: 26***
 - ***Malos: 10***
 - ***No los conozco: 11***
- (1 Opción)***

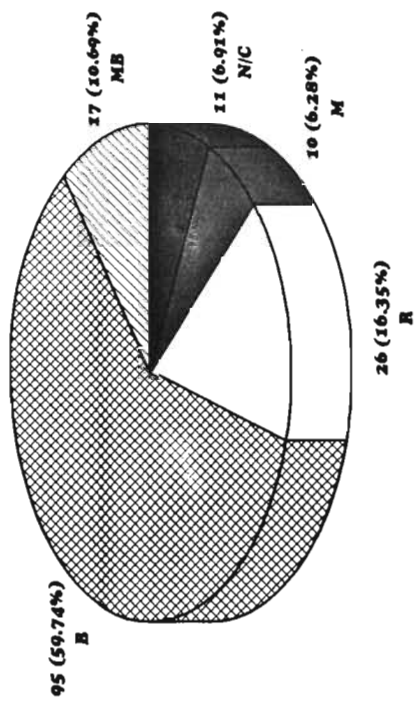
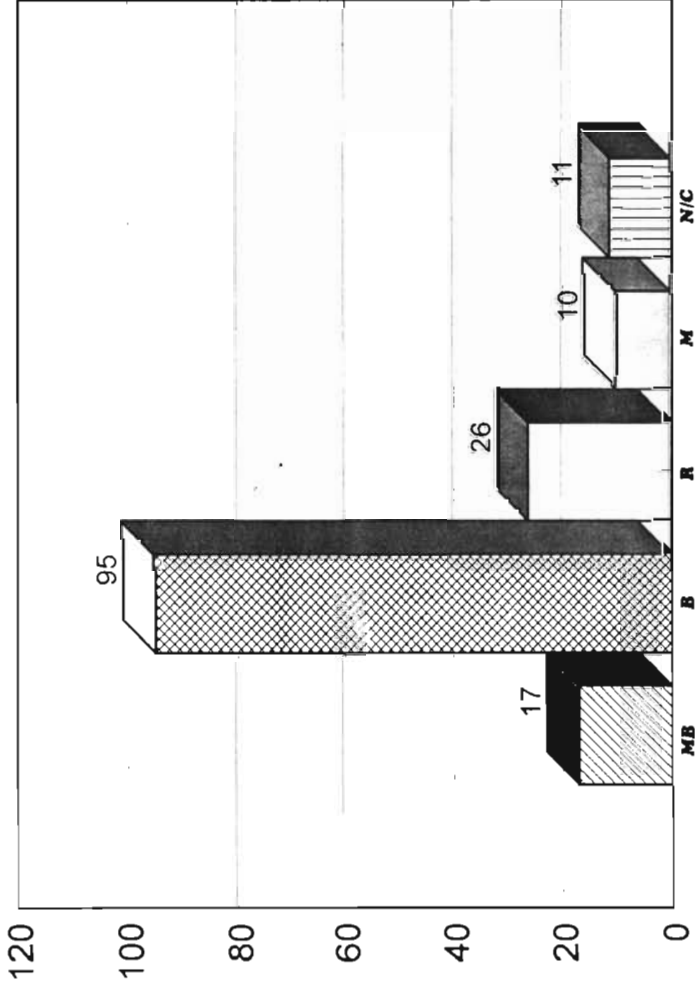

B.- PROFESIONAL

Gráfico 10

Pregunta:

¿ El que más le gusta...

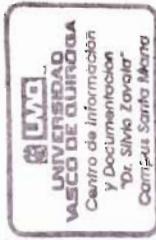

(1 Opción)

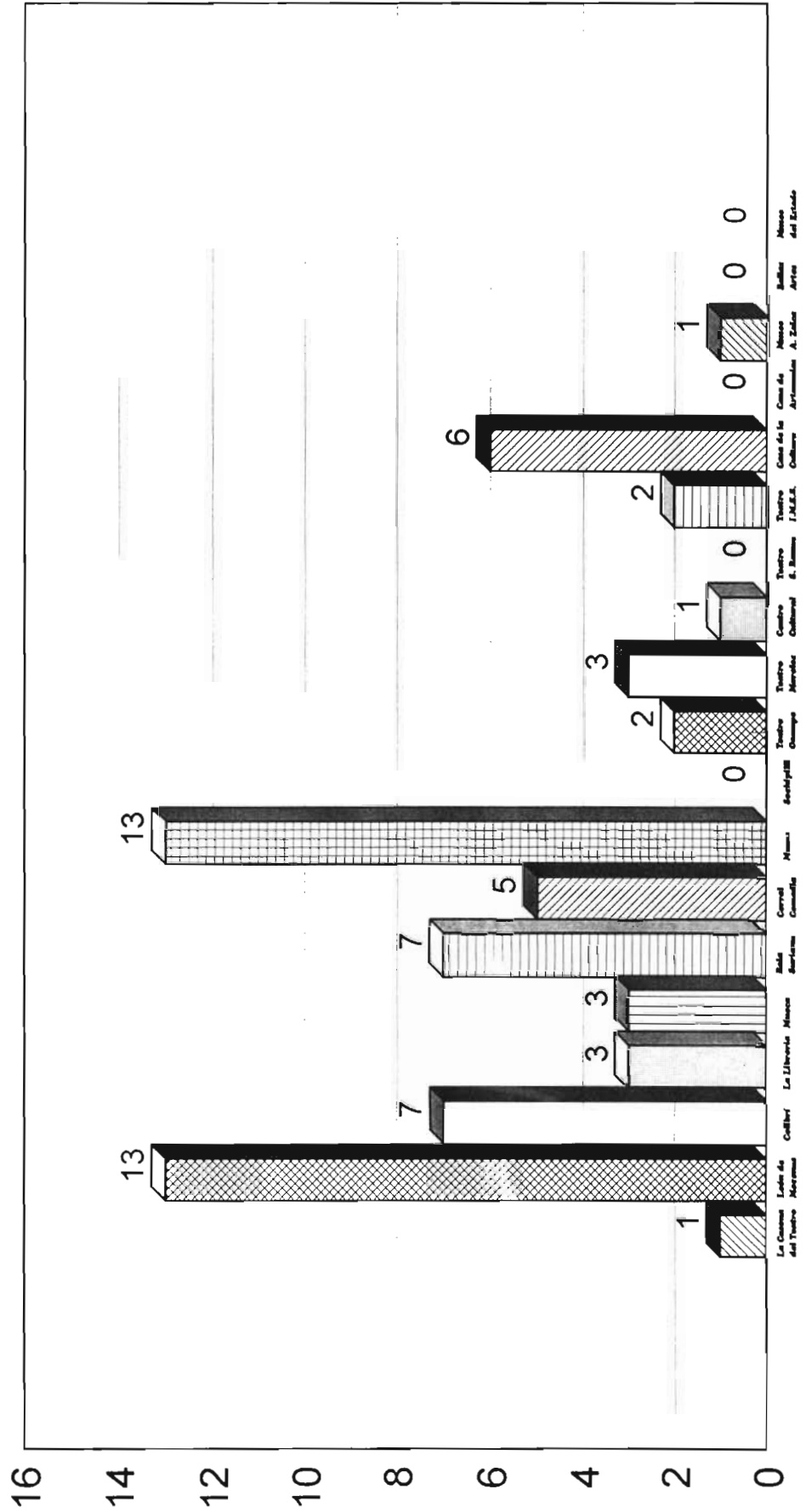

B.- PROFESIONAL

Gráfico 11

Pregunta:

¿ Cuántas veces por mes llega a asistir a los eventos culturales en Morelia ?

- 2 Veces: 22
- 4 Veces: 9
- 6 Veces: 1
- 8 Veces: 1
- Sin respuesta: 126

(1 Opción)

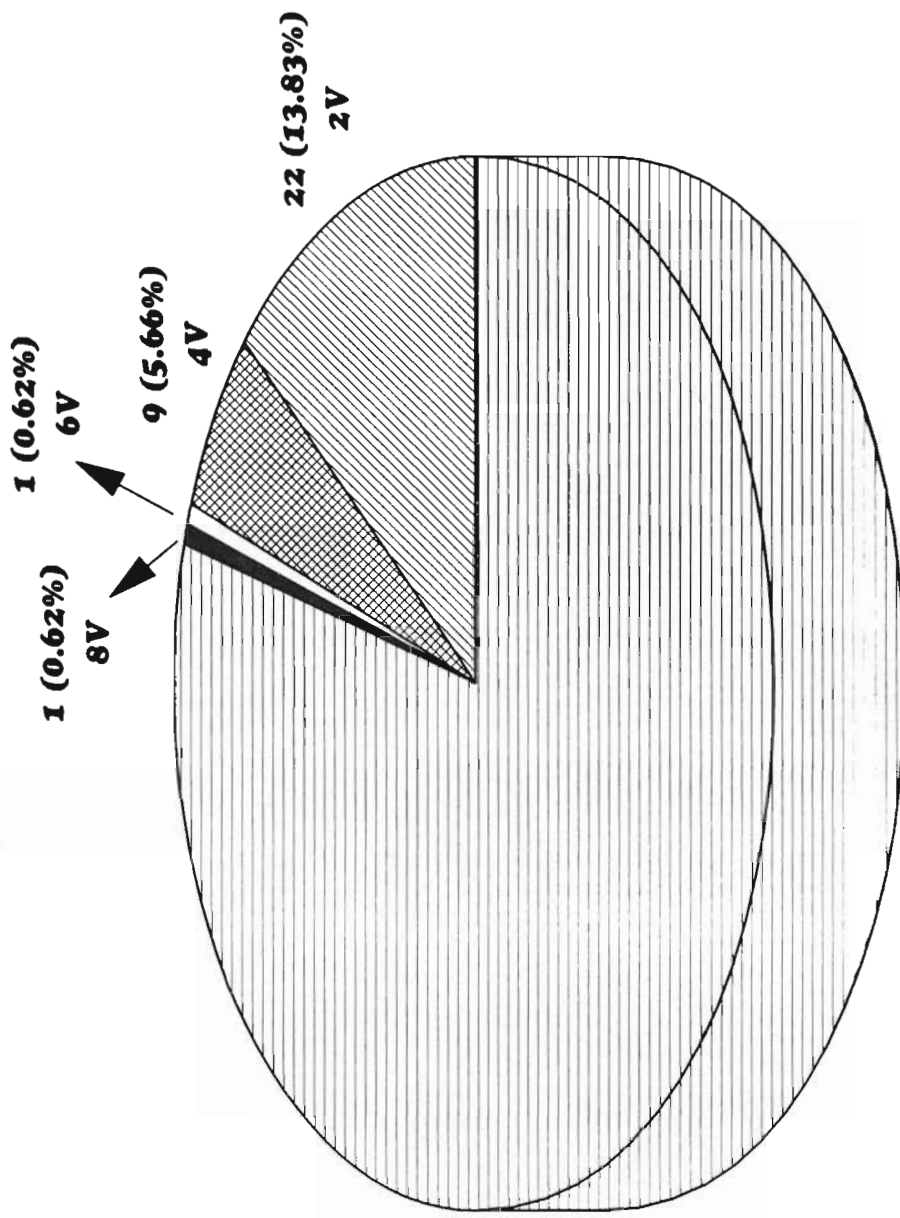

**126 (79.24%)
S/R**

B.- PROFESIONAL

Gráfico 12

Pregunta:

¿ Qué temporada es la que más le motiva para asistir a las actividades y presentaciones culturales en Morelia ?

- **Verano: 11**
 - **Otoño: 0**
 - **Invierno: 2**
 - **Primavera: 0**
 - **Ninguna en especial: 146**
- (1 Opción)**

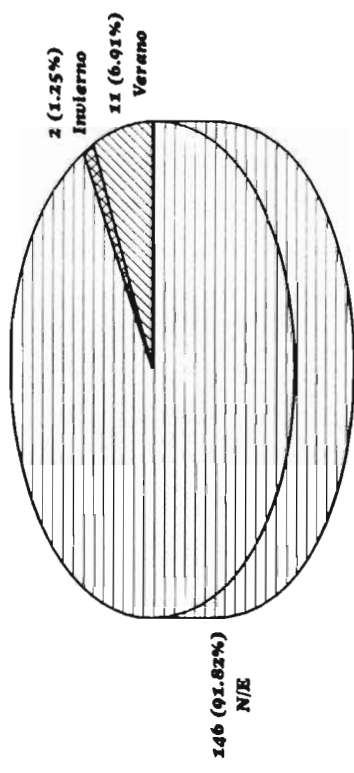
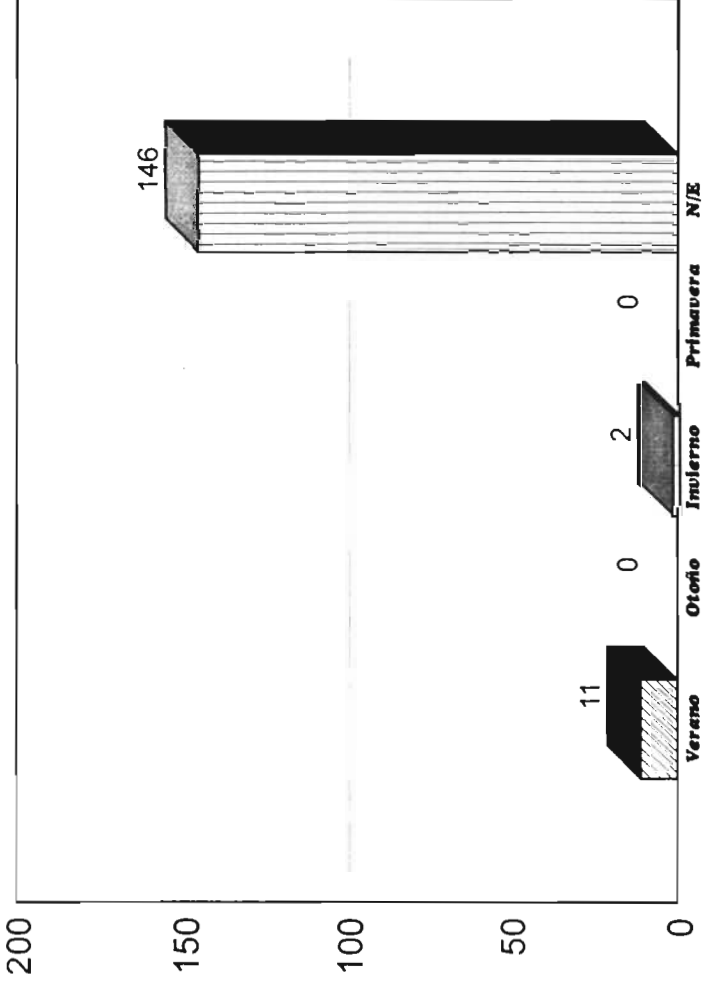

2.2. Público Profesional...

El público profesional son las personas que laboran en empresas, comercios e instituciones públicas y privadas de cualquier puesto y clase social. Para la aplicación de sus cuestionarios también se tomaron como referencia los cuatro sectores de la ciudad, tratando de repartirlos proporcionalmente dependiendo de las características y ubicación de las mismas. Se buscó un público variante, heterogéneo, que por lo general manifestó simpatía y accesibilidad hacia la encuesta. algunos se sintieron incómodos al constestarlo.

" El grupo de personas profesionales fue visitado en su lugar de trabajo, la mayoría mostró disponibilidad para constestar las preguntas Francisco Javier Valenzuela, estudiante de Economía de la UMSNH-reporte por escrito. Septiembre de 1997)".

Un total de 159 de los 200 cuestionarios propuestos fueron aplicados, una muestra que creo basta y representativa para analizar el público profesional de Morelia.

* **Gráfico 1.-** En esta pregunta libre-abierta, el 97.48% del público profesional tiene una definición positiva, ya que relacionaron las palabras favorablemente con el concepto CULTURA. EL 2.52% las relacionó de forma negativa. * *Por lo tanto, la gran mayoría del público profesional tiene un significado positivo y común de lo que es la cultura.*

* **Gráfico 2.-** El 93.71% del público profesional sí está en disposición de presenciar o participar en eventos culturales. El 4.40% de ellos no le gusta presenciar ni participar en ellas, y el 1.88% no respondió. * *Por lo tanto, a la gran mayoría del público profesional le gusta presenciar o participar en las actividades culturales.*

* **Gráfico 3.-** Aquí se muestra el gusto del público profesional por las actividades y presentaciones culturales, entre las que sobresalen: en primer plano, la *Música*, con 60 puntos; en segundo plano el Teatro, con 54 puntos; y en tercer plano la *Pintura*, con 38 puntos.

* **Gráfico 4.-** En esta pregunta cerrada el 55.34% de los profesionales piensa que las instituciones, empresas o negocios a las que pertenecen sí informan de las actividades culturales; el 40.25% dice que no y el 4.40% no dió respuesta. * *Por lo tanto, la mayoría de los profesionales piensa que sí existe promoción de los eventos culturales en la institución empresa o negocio a la que pertenecen.*

* **Gráfico 5.-** En este cuestionamiento libre-abierto, los resultados muestran que los medios de comunicación de más impacto entre el público profesional, son: los *Carteles* en primer plano, con 90 puntos; en segundo plano a los *Folleto*s, con 69 puntos y en tercer plano la *Radio*, con 29 puntos.

* **Gráfico 6.-** Un 50.31% de los profesionales cree que sí es constante la promoción de los eventos culturales en la institución, empresa o negocio a la que pertenecen; un cercano 47.16% piensa que no, y el 2.51% no contestó. * *Por lo tanto, la mayoría del público profesional piensa que sí hay constancia en la promoción de los eventos culturales en la institución, empresa o negocio a la que pertenecen.*

* **Gráfico 7.-** El 61% del público profesional ubica a las actividades y presentaciones culturales en un *Buen* nivel; el 21.38% las ubica en un *Muy buen* nivel; el 16.35% cree que es de un nivel *Regular*, y el 1.25% piensa que tienen un nivel *Malo*. * *Por lo tanto, la mayoría del público profesional piensa que las actividades culturales en Morelia son de un nivel bueno.*

* **Gráfico 8.-** respecto a la calidad de difusión, el 56,60% de los profesionales cree que es de *regular* calidad la información y promoción de los eventos culturales en Morelia; el 21.38% piensa que es de *buena* calidad; el 19.49% cree que tiene *mala* calidad y el 2.50% no respondió. * *Por lo tanto, la gran mayoría del público profesional piensa que la difusión de los eventos culturales en la ciudad es de regular calidad.*

* **Gráfico 9.-** El 59.74% de los profesionales cree que son *buenas* las características de los foros y peñas culturales en Morelia; el 16.35% cree que son *regulares*; el 10.69% piensa que son *muy buenos*; el 6.28% piensa que son *malos*, y el 6.91% de los profesionales dice *no conocer* dichos lugares. * *Por lo tanto, la mayoría del público profesional dice que las características de los foros y peñas culturales en Morelia son buenas.*

* **Gráfico 10.-** En este cuestionamiento cerrado, los resultados muestran que los foros que más impacto han tenido sobre el público profesional, son: en primer plano *El León de Mecenas* y *Las Musas*, con 13 puntos; en segundo plano *El Colibrí* y *La Bola Suriana*, con 7 puntos; y en tercer plano la *Casa de la Cultura*.

* **Gráfico 11.-** La frecuencia aproximada con la que llega a asistir el público profesional a las actividades culturales, es: el 74.24% *no pudo definir* la frecuencia con la que asistía, por lo que no contestó; el 13.83% afirmó que asistía a los eventos *dos veces* por mes; el 5.66% señaló que asistía *cuatro veces* por mes; un 0.62% señaló *seis veces* por mes y otro 0.62% marcó que *ocho veces* por mes. * *Por lo tanto, la gran mayoría no pudo definir aproximadamente el número de asistencias por mes a las actividades culturales en la ciudad.*

* **Gráfico 12.-** Al invitar al público profesional a concientizar si existe alguna temporada en especial que les motive a asistir a los eventos culturales, contestaron: el 91.82% señaló que *no existe alguna temporada en especial*; el 6.91% asegura que en *verano*; y el 1.25% cre que el *invierno* los motiva más. * *Por lo tanto, la gran mayoría, señala que no existe una temporada especial que los motive a asistir a las actividades y presentaciones culturales en la ciudad.*

Entre las propuestas de difusión que éste público manifestó, sobresalen:

- 1.- Mayor información y promoción de los eventos culturales en la ciudad.
- 2.- La creación de un programa general de las actividades culturales, que sea repartido en lugares públicos.
- 3.- Saber explotar profesionalmente los medios de comunicación impresos y electrónicos para difundir las actividades.

* Creo que el público profesional son personas que ya tienen sus gustos

culturales bien definidos, pero muchas veces por cuestiones de desinformación, de tiempo y económicas se privan de presenciar de dichas actividades.

PUBLICO

**F
A
M
I
L
I
A
R**



C.- FAMILIAR

TOTAL 155 CUESTIONARIOS

Gráfico 1

Pregunta:

El Concepto CULTURA ¿ Con qué palabra la relaciona ?

- Positivo: 148
- Negativo: 7

(Libre - Abierta)

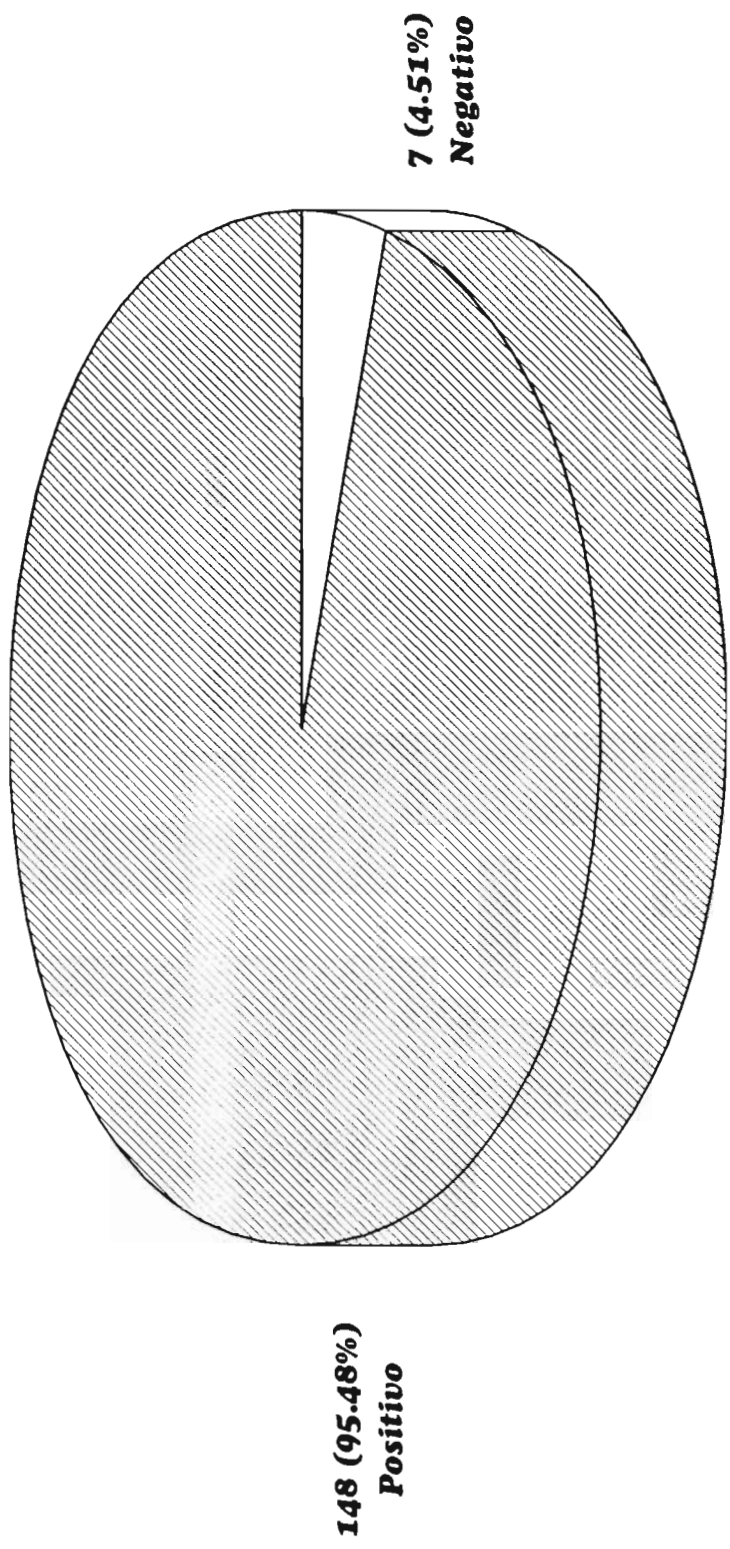

C.- FAMILIAR

Gráfico 2

Pregunta:

¿ Le gusta presenciar o participar en actividades culturales ?

- SI: 129

- NO: 26

(1 Opción)

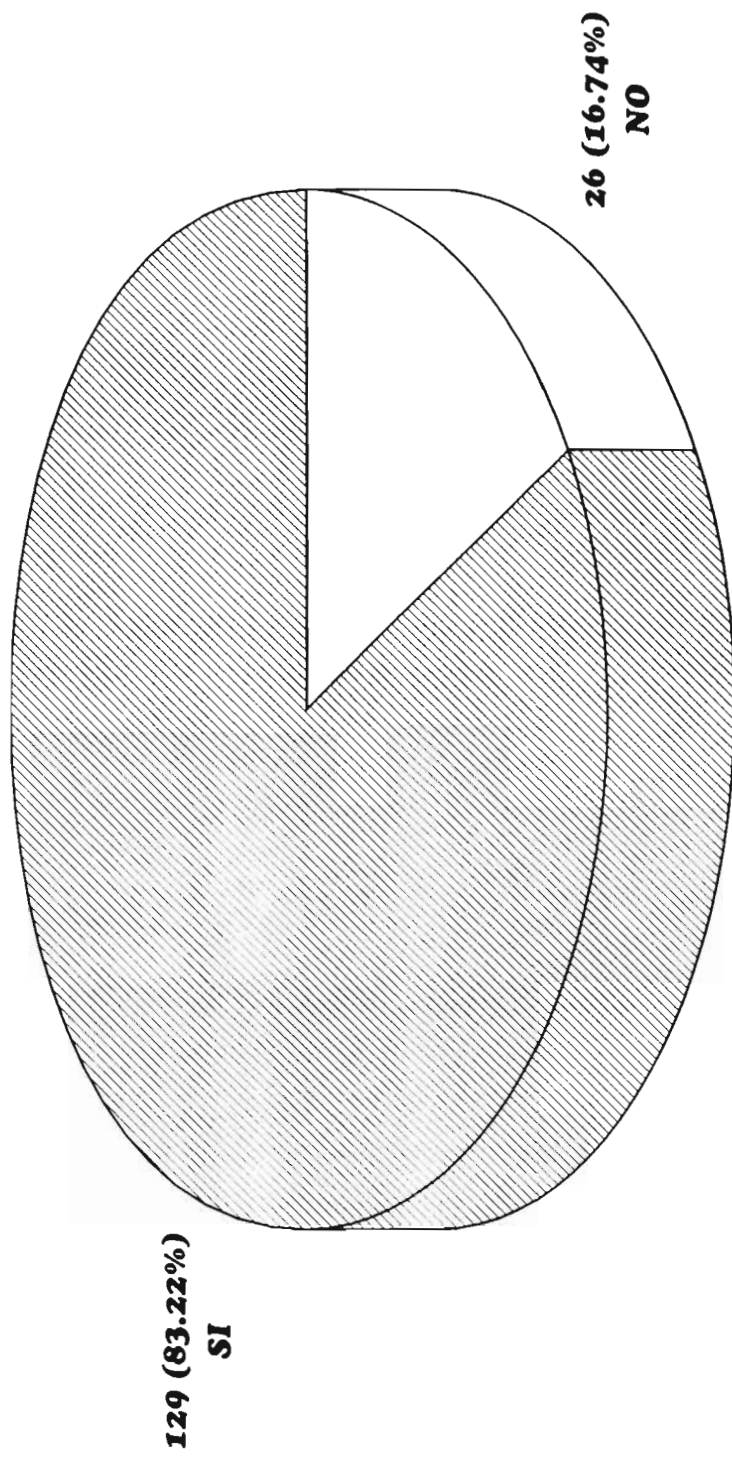

C.- FAMILIAR

Gráfico 3

Pregunta:

En caso de haber contestado afirmativo ¿ En qué aspectos ?

(Libre - Abierto)

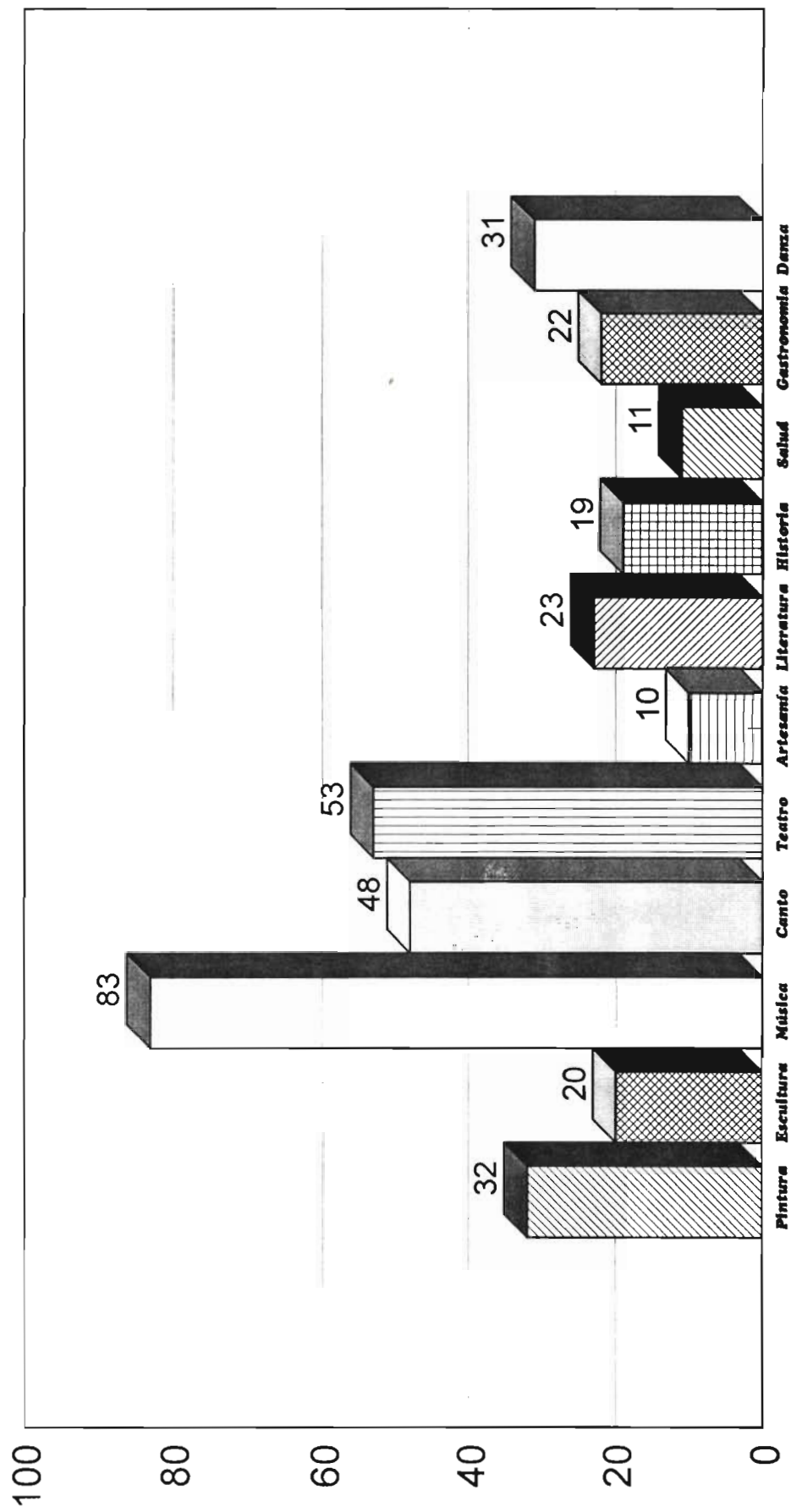

C.- FAMILIAR

Gráfico 4

Pregunta:

¿ De qué forma se entera de ellas ?

(Libre - Abierta)

- **Carteles: 72**
- **Televisión: 32**
- **Periódico: 27**
- **Folleto: 49**
- **Radio: 70**
- **Recomendación: 4**

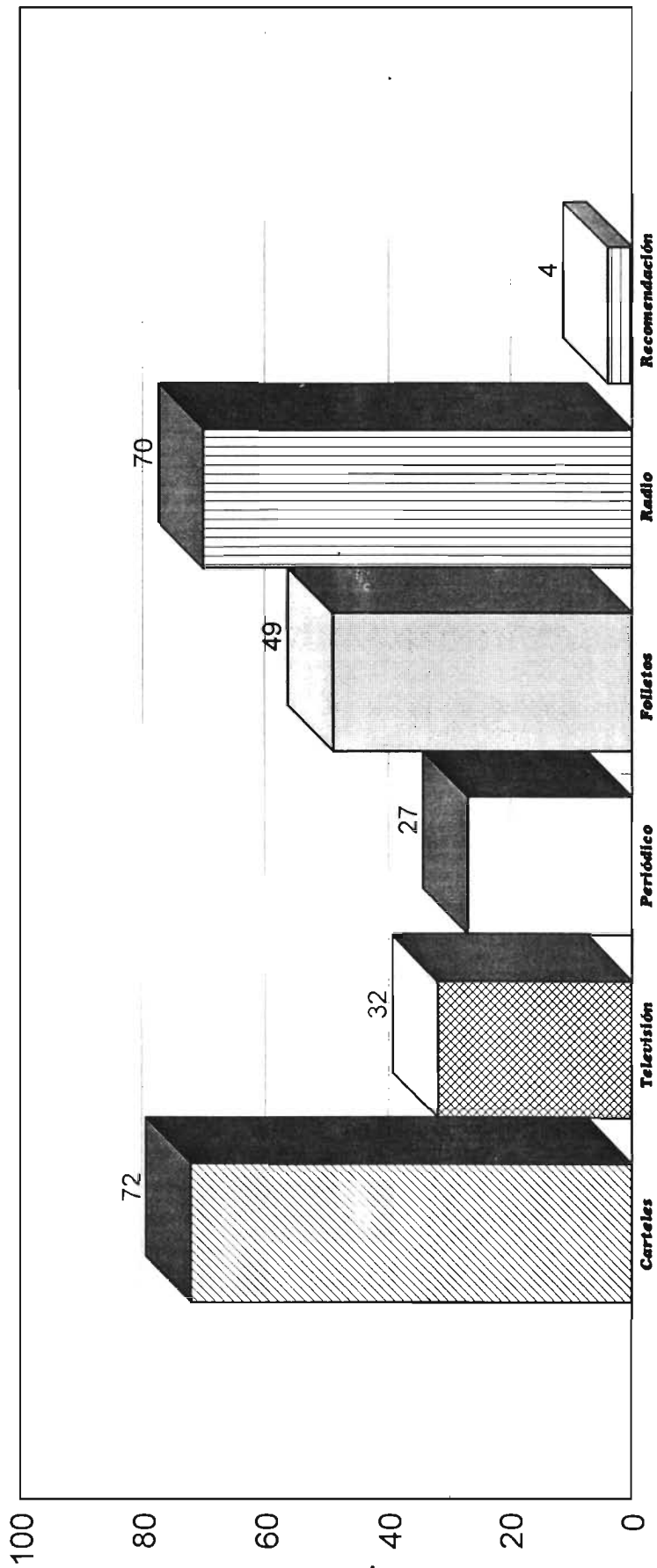

C.- FAMILIAR

Gráfico 5

Pregunta:

¿ Son constantes ?

- ***SI: 60***
- ***NO: 95***

(1 Opción)

**60 (38.70%)
SI**

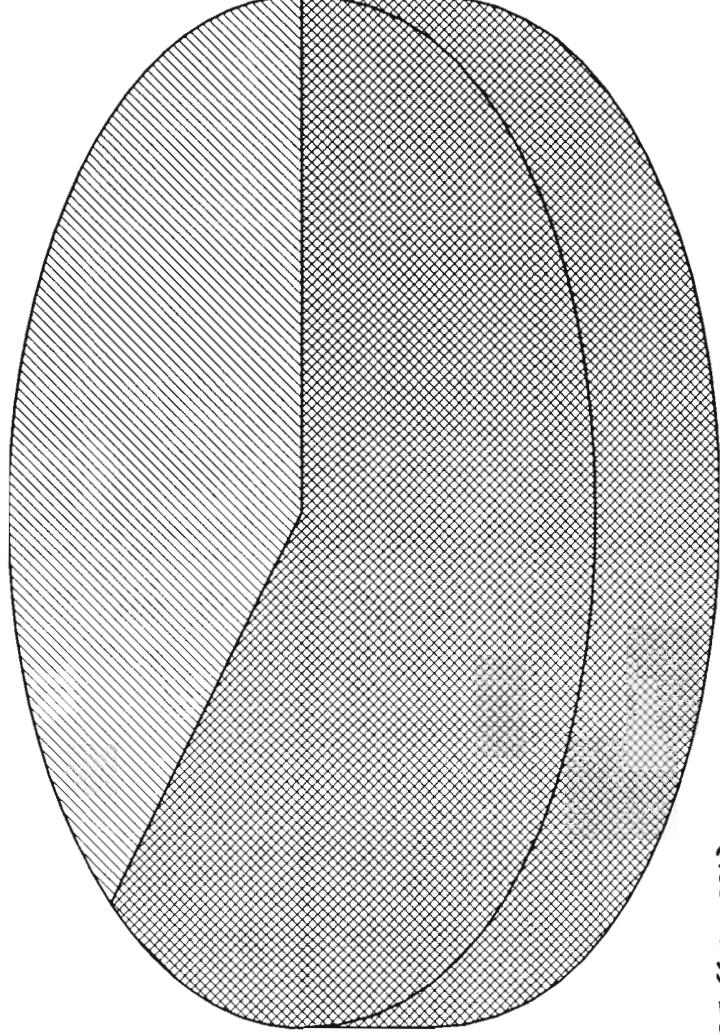

**95 (61.29%)
NO**

C.- FAMILIAR

Gráfico 6

Pregunta:

¿ En qué nivel ubica las actividades y presentaciones culturales en Morelia ?

- **Muy bueno: 30**
- **Bueno: 80**
- **Regular: 43**
- **Malo: 2**

(1 Opción)

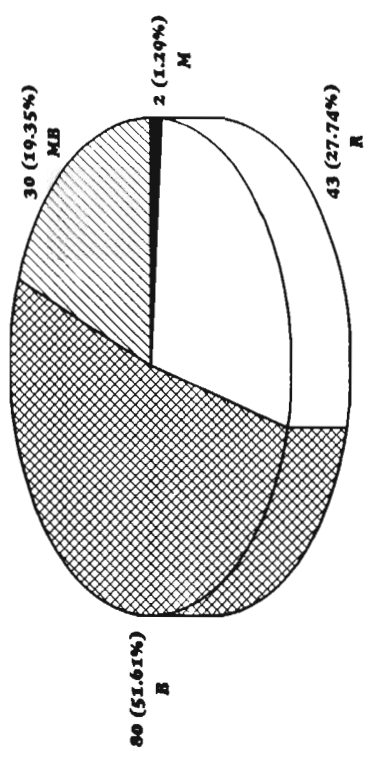
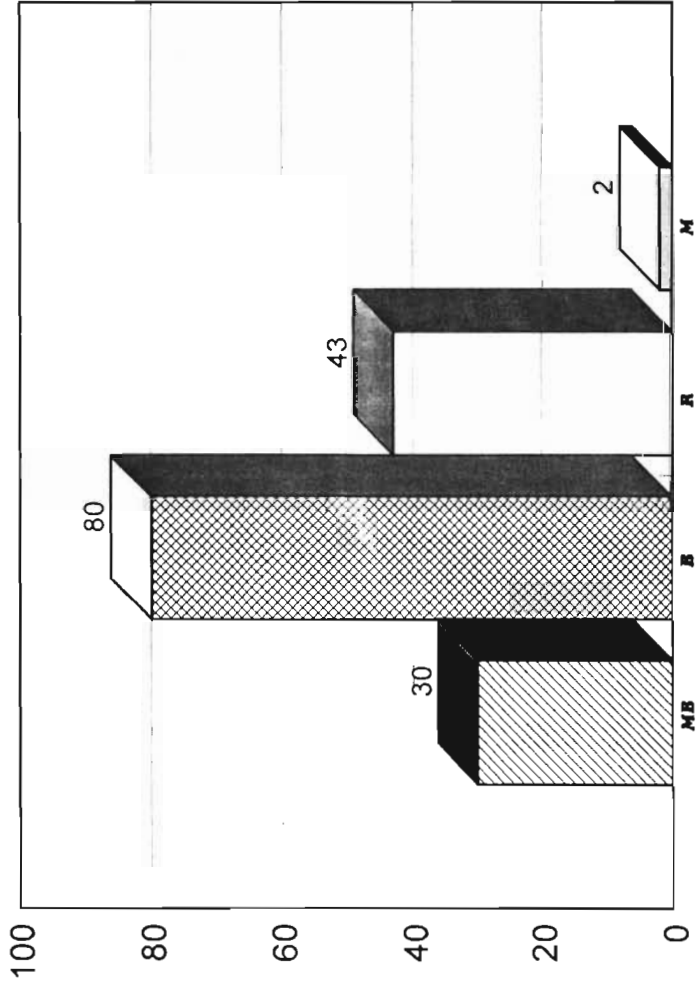

C.- FAMILIAR

Gráfico 7

Pregunta:

¿ Qué de su difusión ?

- Buena: 33
- Regular: 89
- Mala: 33

(1 Opción)

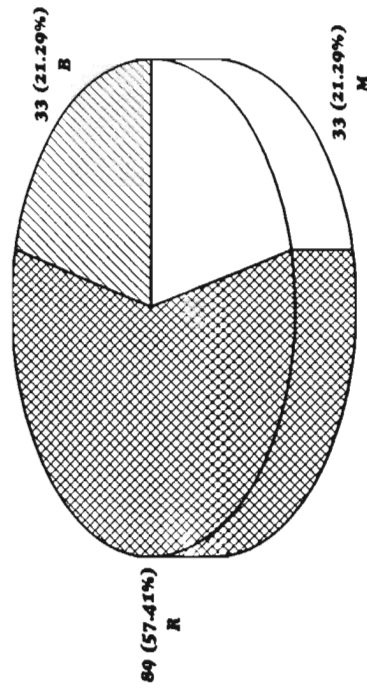
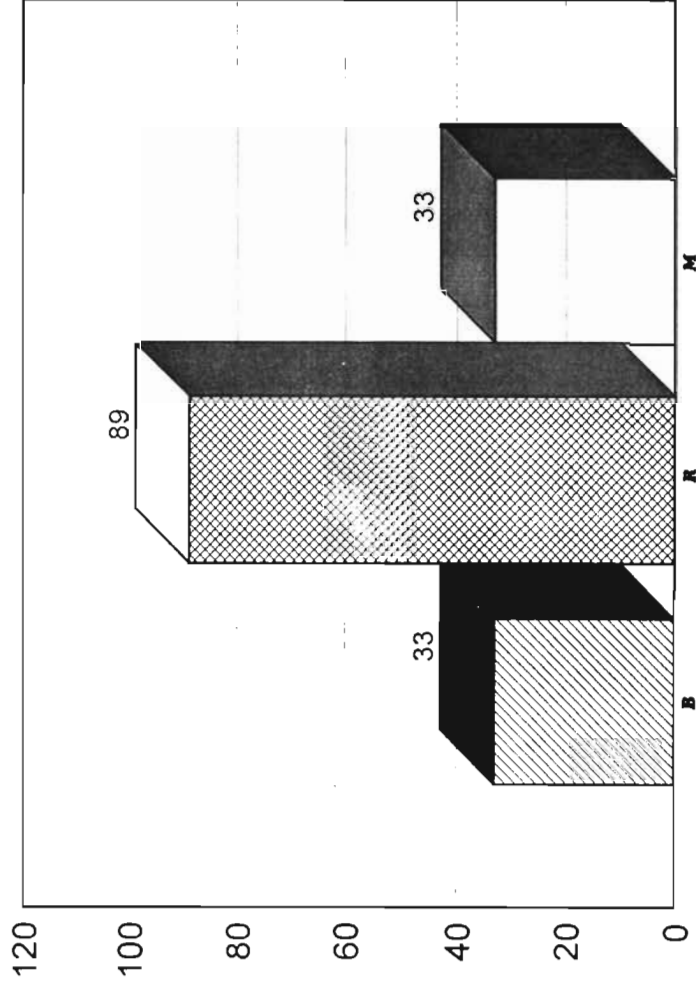

C.- FAMILIAR

Gráfico 8

Pregunta:

¿ Qué de los foros y peñas en donde se presentan ?

- **Muy buenos: 16**
- **Buenos: 61**
- **Regulares: 35**
- **Malos: 2**
- **No los conozco: 41**

(1 Opción)

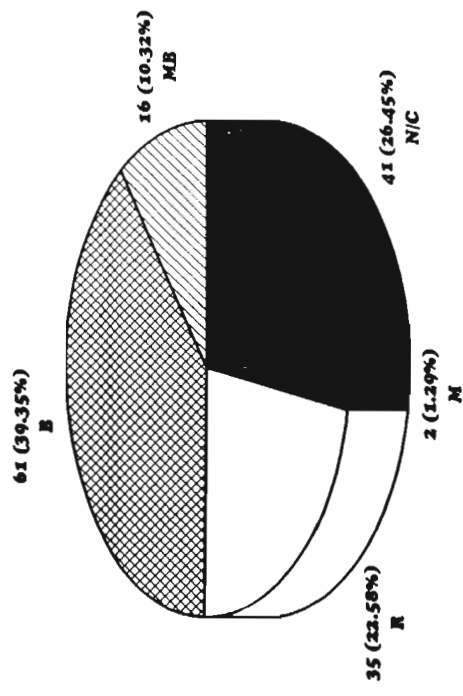
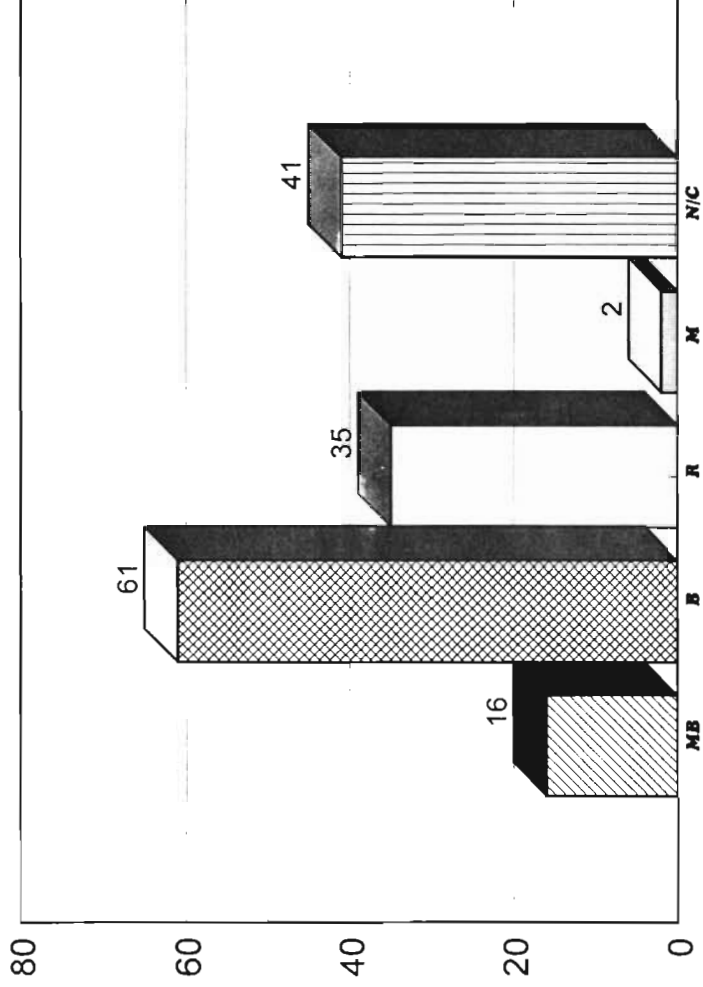

C.- FAMILIAR

Gráfico 9

Pregunta:

¿ El que más le gusta...

(1 Opción)

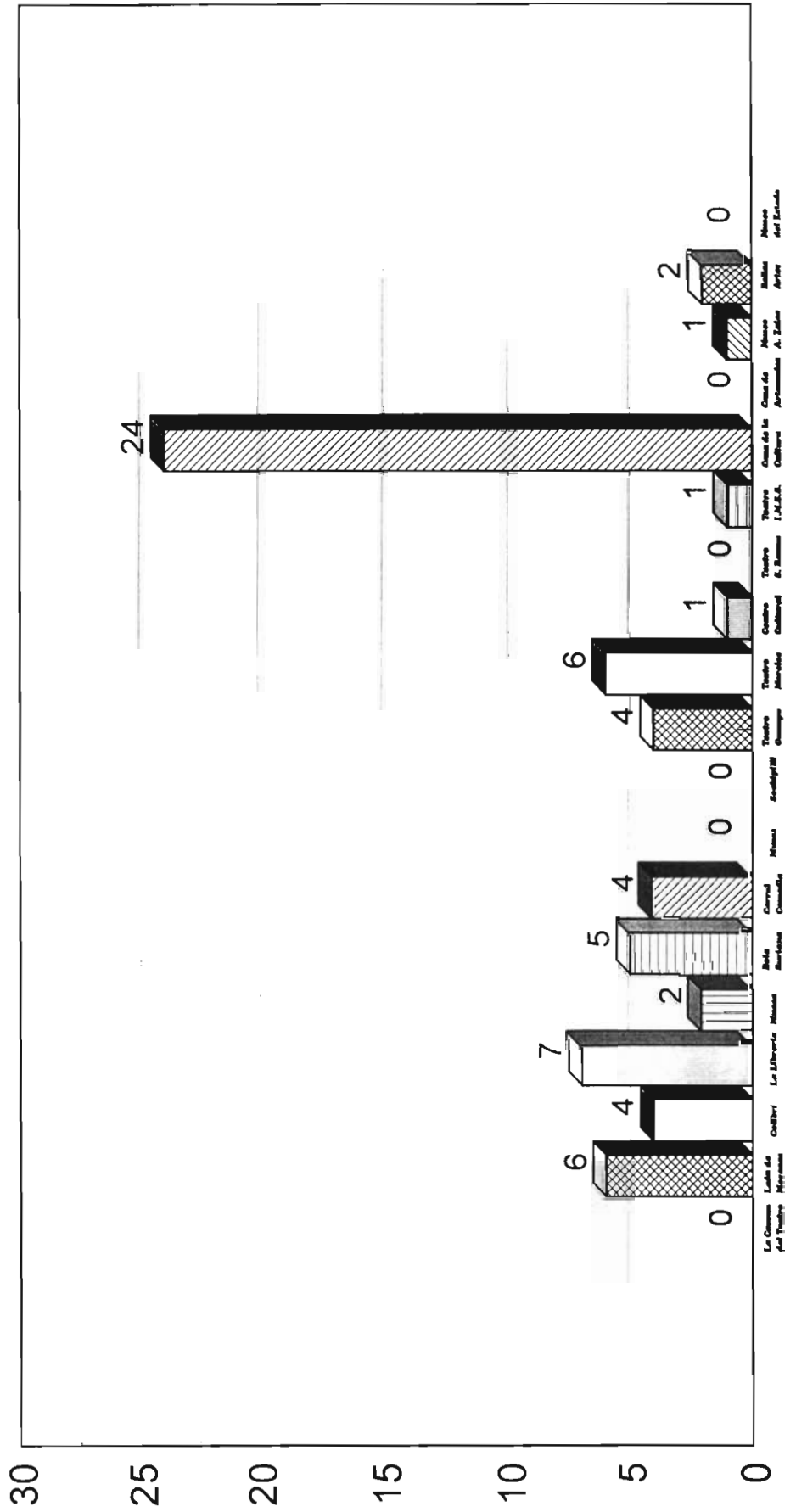

C.- FAMILIAR

Gráfico 10

Pregunta:

¿ Cuántas veces por mes llega a asistir a los eventos culturales en Morelia ?

- **No asiste: 25**
- **2 Veces: 41**
- **4 Veces: 10**
- **6 Veces: 3**
- **8 Veces: 2**
- **Sin respuesta: 74**

(1 Opción)

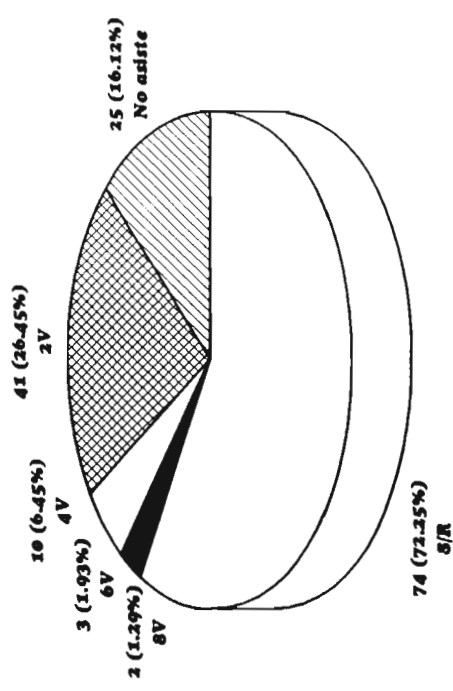
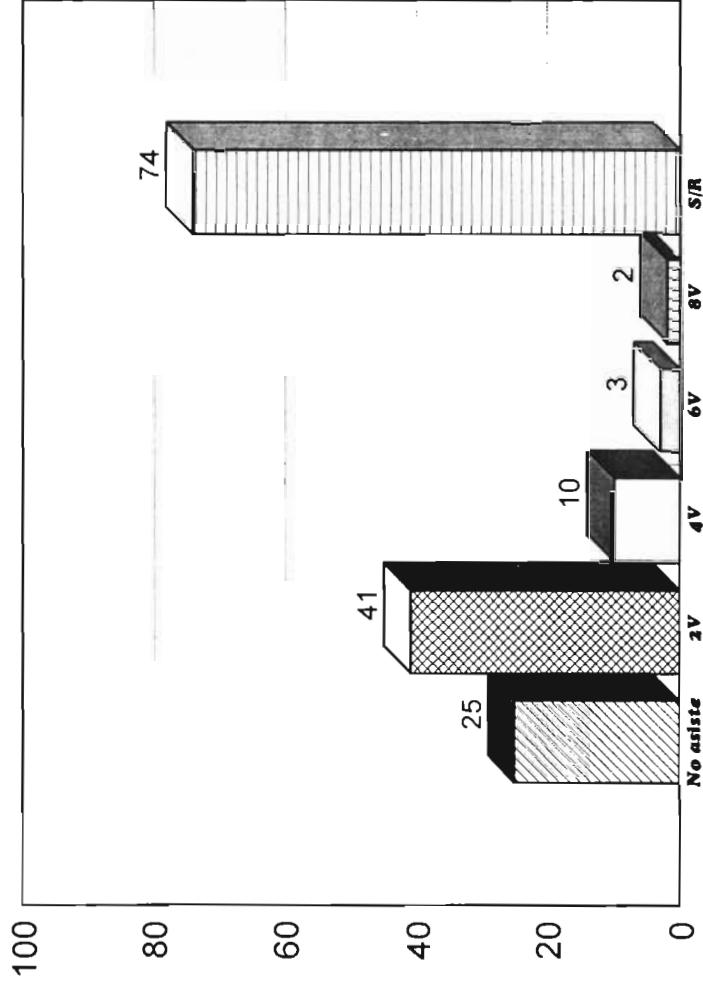

C.- FAMILIAR

Gráfico 11

Pregunta:

¿ Qué temporada es la que más le motiva para asistir a las actividades y presentaciones culturales en Morelia ?

- **Verano: 21**
 - **Otoño: 1**
 - **Invierno: 5**
 - **Primavera: 5**
 - **Ninguna en especial: 123**
- (1 Opción)**

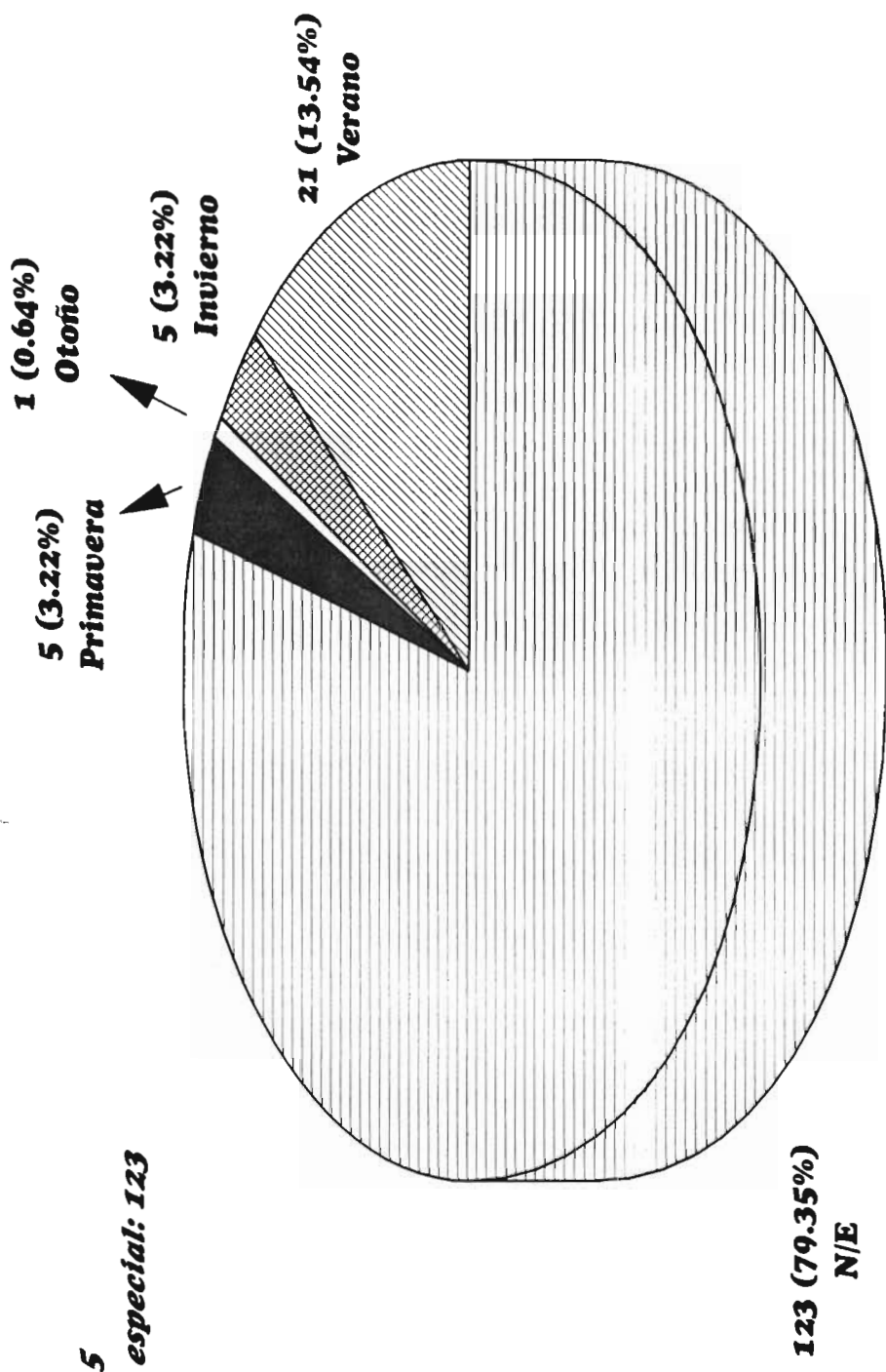

**123 (79.35%)
N/E**

2.3. Público Familiar...

Al hablar del público familiar, es hablar principalmente de amas de casa o algún otro integrante de familia que dedique gran parte de su tiempo al hogar. Éste es un público muy interesante, ya que se pudo conocer sus condiciones heterogéneas en las que se desenvuelven y sus opiniones respecto al tema de investigación, de una manera clara y objetiva:

" Respecto al público familiar se encuestó a amas de casas y padres de familia... La disposición para constestar a la encuesta fue en general accesible (francisco Javier Valenzuela, estudiante de Economía de la UMSNH-reporte por escrito. Septiembre de 1997)".

" Es una gran experiencia el platicar con una gran variedad de personas, en lo que a las amas de casa se refiere mostraron muy buena disposición para contestar las preguntas, pero como es normal (eso creo yo), aprovechaban la ocasión para quejarse de la crisis y decir que si asistían poco era porque el dinero no les alcanzaba.

Pero en general puedo decir que el público de carácter familiar se mostró muy amable y atento, pero muestran cierta apatía o poco interés por el desarrollo cultural. ...después de la entrevista y debido a la confianza que inspiraba, las personas se ponían a platicar y como mencioné anteriormente se deshaogaban conmigo, y es que la ciudadanía se encuentra muy presionada por tanto problema que nos aqueja y muestran más interés en solucionarlos que buscar un poco de motivación cultural (José Gpe. Coria Solis, estudiante de Economía de la UMSNH-reporte por escrito. Septiembre de 1997)".

Un total de 155 cuestionarios de los 200 propuestos son material de análisis, mismos que se distribuyeron en uno de cada diez hogares de los cuatro sectores de la ciudad, mismo que lo creo basto para analizar el público familiar de Morelia.

* **Gráfico 1.-** Los resultados de la primera pregunta muestran que el 95.48% del público familiar tiene una definición *positiva*, ya que relacionan favorablemente las palabras con el concepto de CULTURA. El 4.51% relaciona de forma *negativa* las palabras con dicho concepto. * *Por lo tanto, la gran mayoría de los estudiantes tiene un significado positivo y común de lo que es la cultura.*

* **Gráfico 2.-** Aquí se muestra que el 83.22% del público familiar *sí* está en disposición de apreciar en eventos culturales, y el 16.74%, *no*. * *Por lo tanto a la gran mayoría del público familiar le gusta presenciar o participar en eventos culturales.*

* **Gráfico 3.-** En esta pregunta libre-abierta, se muestra como respuesta el gusto artístico-cultural del públco familiar: en primer plano sobresale la *Música*, con 83 puntos; en segundo plano se muestra el *Teatro*, con 53 puntos; y en tercer plano está el *Canto*, con 48 puntos.

* **Gráfico 4.-** Aquí se ve claramente la efectividad de los medios de comunicación al informar los eventos artístico-culturales: en primer plano estan los *Carteles*, con 72

puntos; en segundo plano la *Radio*, con 70 puntos; y en tercer plano los *Folletos*, con 49 puntos.

* **Gráfico 5.-** El resultado de este cuestionamiento muestra, que el 61.29% del público familiar cree que *no* existe constancia de parte de los medios de comunicación para difundir los eventos culturales de la ciudad; mientras que el 38.70% cree que *sí* hay constancia. * *Por lo tanto, la mayoría del público estudiantil dice que no son constantes los medios de comunicación para difundir los eventos culturales.*

* **Gráfico 6.-** Tanto la barras como los pasteles nos muestran que 51.61% del público familiar dice que los eventos culturales tiene *buen* nivel; el 27.74% cree que tiene un nivel *regular*, el 19.35% piensa que son de *muy buen* nivel; y el 1.29% dice que son de un nivel *malo*. * *Por lo tanto, la gran mayoría del público familiar ubica a las actividades y presentaciones culturales de la ciudad en un buen nivel.*

* **Gráfico 7.-** Respecto a su difusión, el 57.41% de este público cree que tiene *regular* calidad; un 21.29% piensa que es de *buena* calidad; y el otro 21.29% dice que tiene *mala* calidad. * *Por lo tanto, la mayoría del público familiar cree que la calidad de la difusión es regular.*

* **Gráfico 8.-** Con respecto a las características de los foros y peñas artístico-culturales de la ciudad, el 39.35% dice que son de *buena* calidad; 26.45% dijo que *no los conoce*; el 22.58% cree que son *malos*; el 10.32% piensa que son *muy buenas*; y el 1.29% afirma que son *malos*. * *Por lo tanto, la mayoría del público familiar cree que los foros y peñas de la ciudad son buenas.*

* **Gráfico 9.-** Los foros y peñas que más impacto han tenido en el público familiar, son: sobre sale en primer plano los de la *Casa de la Cultura*, con 24 puntos; en segundo plano está *La Librería*, con siete puntos; y en tercer plano se encuentran *El León de Mecenias* y *el Teatro Morelos*.

* **Gráfico 10.-** Respecto a la asistencia aproximada por mes, el 72.25% no pudo definir, por lo que prefirió *no contestar*; el 26.25% contestó que asistía *dos veces* por mes; 16.12% dijo que *no asiste* a los eventos culturales; el 6.45% manifestó que asistía *cuatro veces* por mes; el 1.93% *seis veces* y el 1.29% *ocho veces*. * *Por lo tanto, la gran mayoría del público familiar no pudo definir aproximadamente el número de asistencias por mes a los eventos culturales, por lo que prefirió no contestar.*

* **Gráfico 11.-** El 79.35% de este público manifestó que *ninguna temporada en especial* era motivo para asistir a los eventos culturales; el 13.54% afirmó que el *verano* los motivaba; un 3.22% dijo que la *primavera*, otro 3.22% cree que el *invierno*; y el 0.64% piensa que el *otoño*. * *Por lo tanto la gran mayoría cree que no existe una temporada en especial que los motive a asistir a los eventos culturales.*

Dentro de las propuestas de difusión de público familiar, sobresalen:

- 1.- Que halla mayor promoción tomando en cuenta la situación económica, para que toda la familia pueda estar en los eventos culturales.
- 2.- Que se haga llegar la información oportunamente a las colonias de la ciudad.

* Creo que este tipo de público es de los más descuidados (en el se destaca la clase media-baja), los catalogo una gran base social a la que se le debe de dar entretención sana, tomando en cuenta sus necesidades de información y económicas.

PUBBLICO

TURISTICO

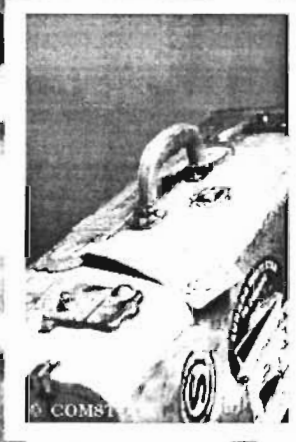

CH.- TURISTICO

TOTAL 357 CUESTIONARIOS

Gráfico 1

Pregunta:

¿ Te gusta presenciar o participar en actividades culturales ?

- SI: 334
- NO: 23

(1 Opción)

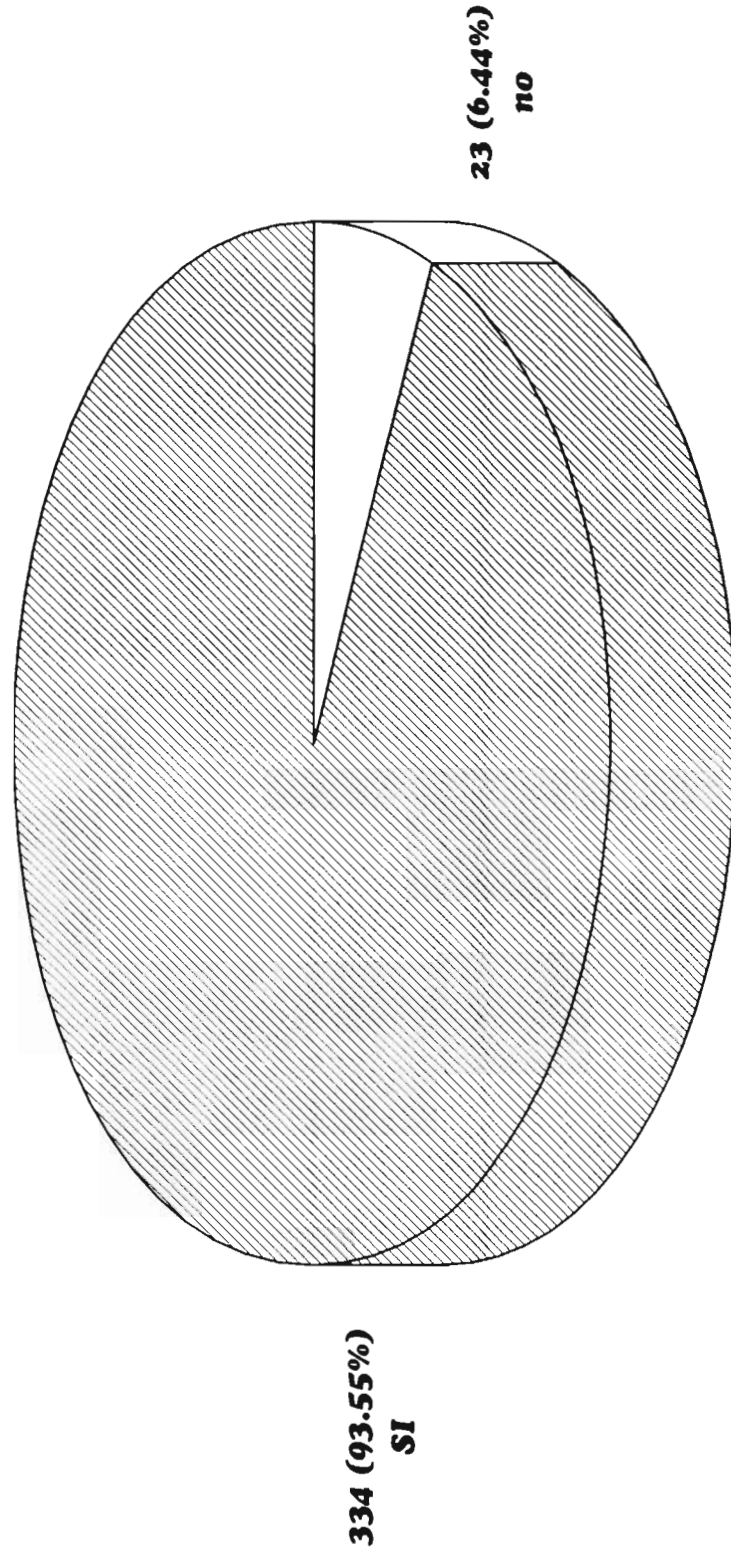

CH.- TURISTICO

Gráfico 2

Pregunta:

En caso de haber contestado afirmativo ¿ En qué aspectos ?

(Libre - Abierto)

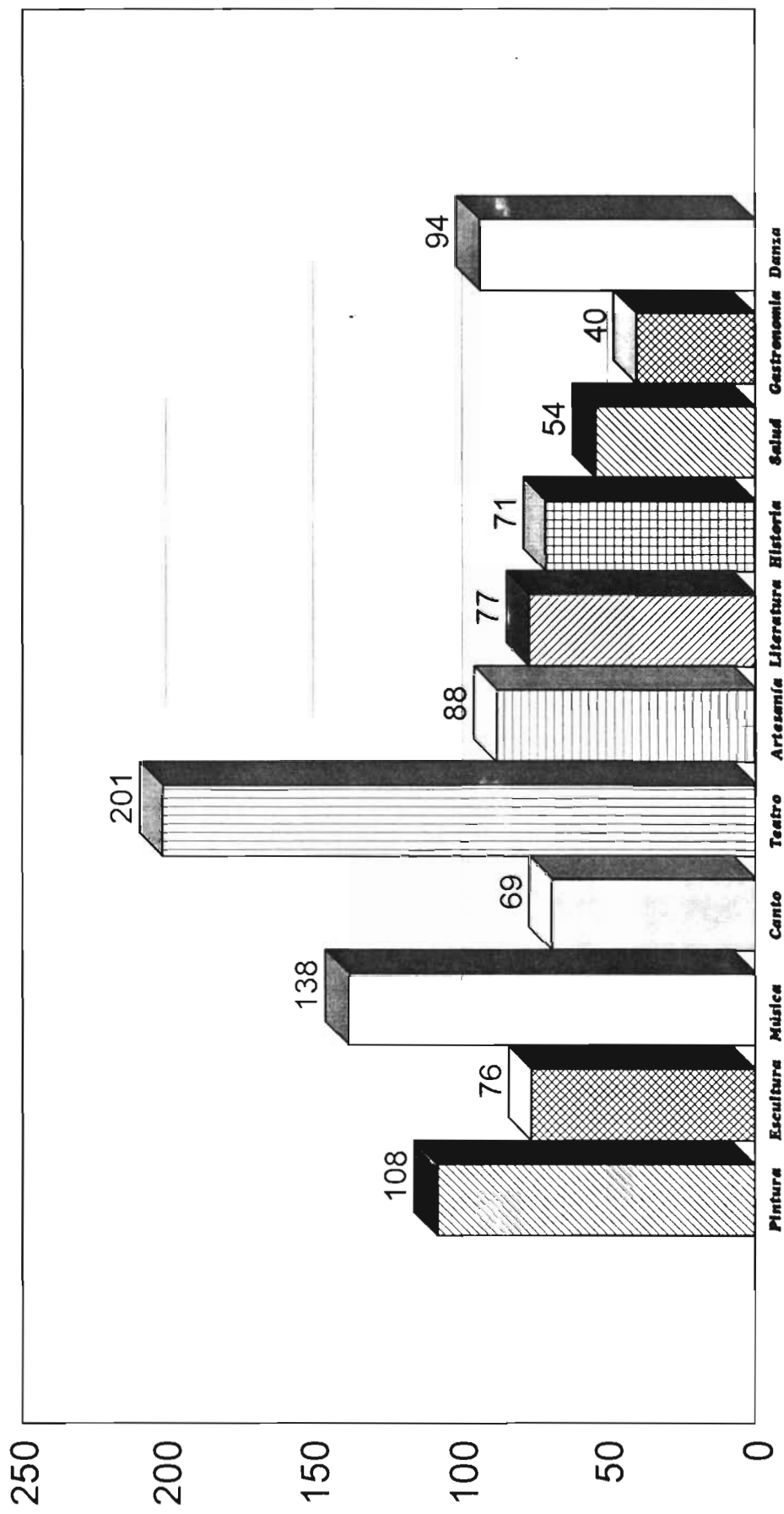

CH.- TURISTICO

Gráfico 3

Pregunta:

¿ Hasta ahora has conseguido la información cultural que necesitas ?

- **SI: 187**
 - **NO: 163**
 - **Sin respuesta: 7**
- (1 Opción)**

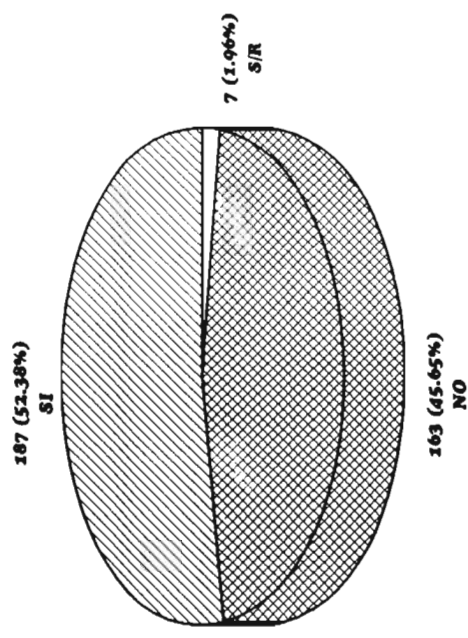
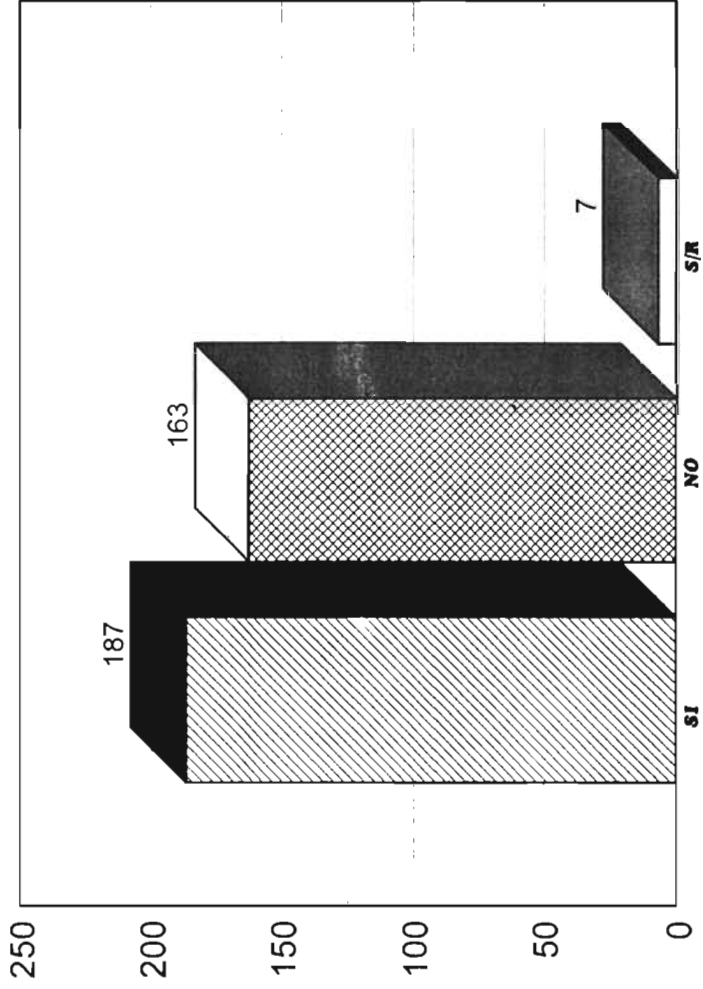

CH.- TURISTICO

Gráfico 4

Pregunta:

¿ En qué nivel ubicas las actividades y presentaciones culturales en Morelia ?

- **Muy bueno: 89**
- **Bueno: 190**
- **Regular: 39**
- **Malo: 19**
- **Sin respuesta: 29**

(1 Opción)

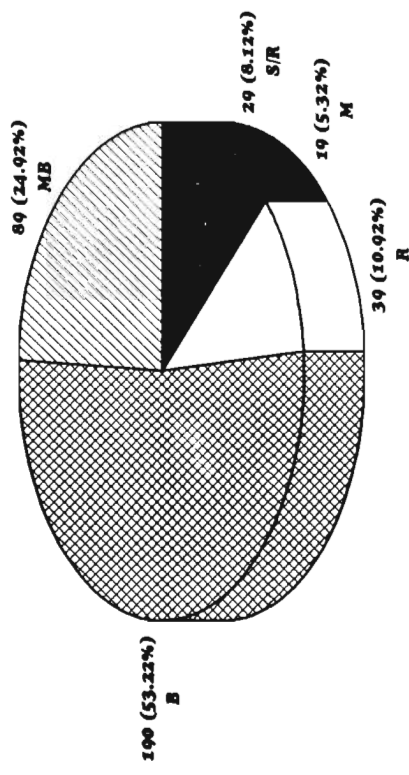
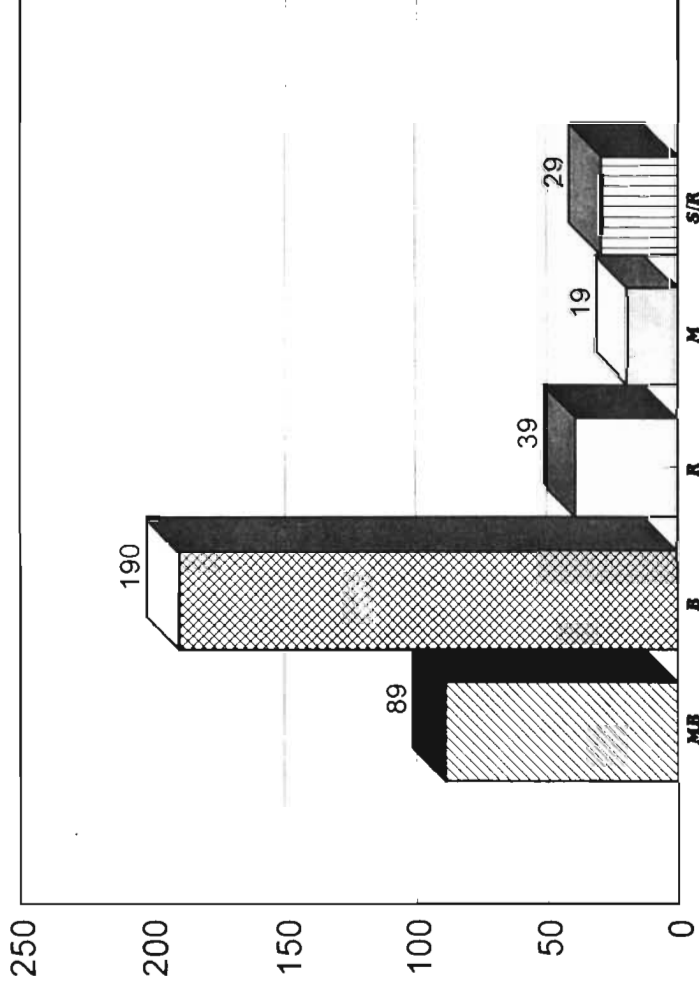

CH.- TURISTICO

Gráfico 5

Pregunta:

¿ Qué de su difusión ?

- Buena: 118
- Regular: 162
- Mala: 63
- Sin respuesta: 14

(1 Opción)

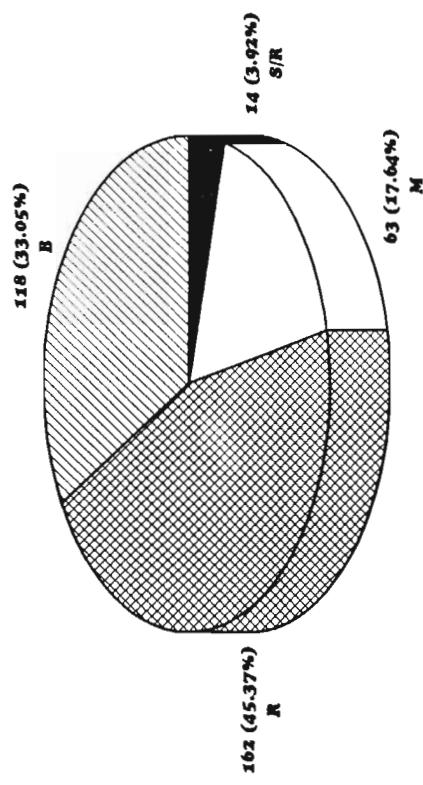
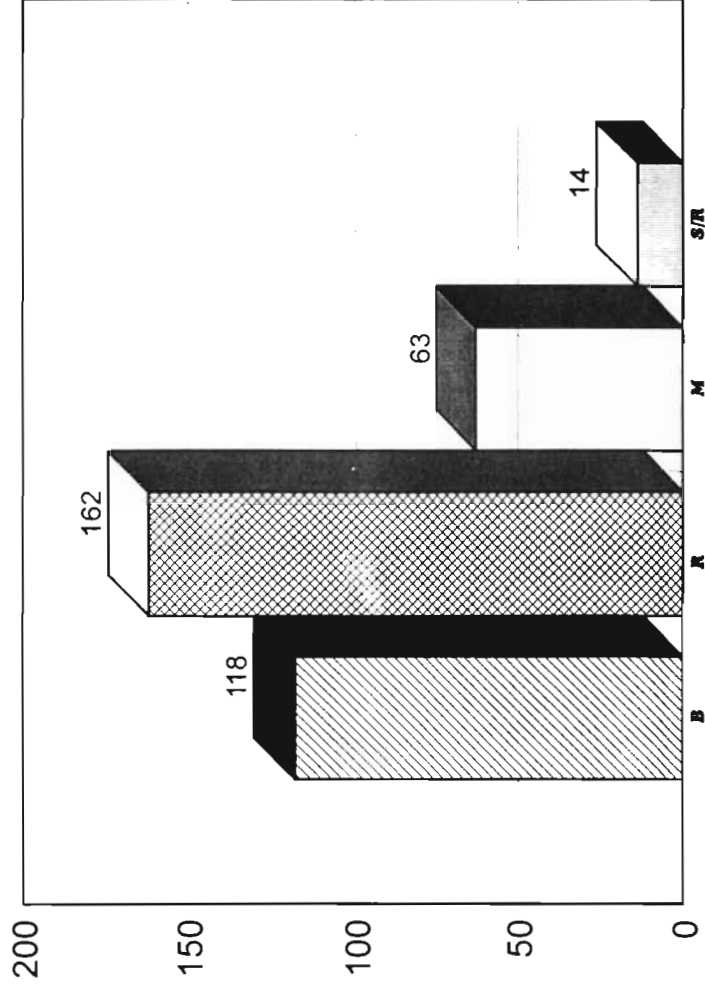

CH.- TURISTICO

Gráfico 6

Pregunta:

¿ Qué de los foros y peñas en donde se presentan ?

(1 Opción)

- ***Muy buenos: 61***
- ***Buenos: 181***
- ***Regulares: 46***
- ***Malos: 3***
- ***No los conozco: 66***

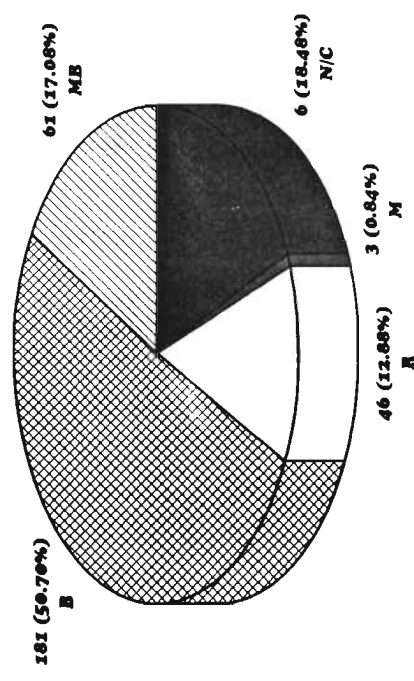
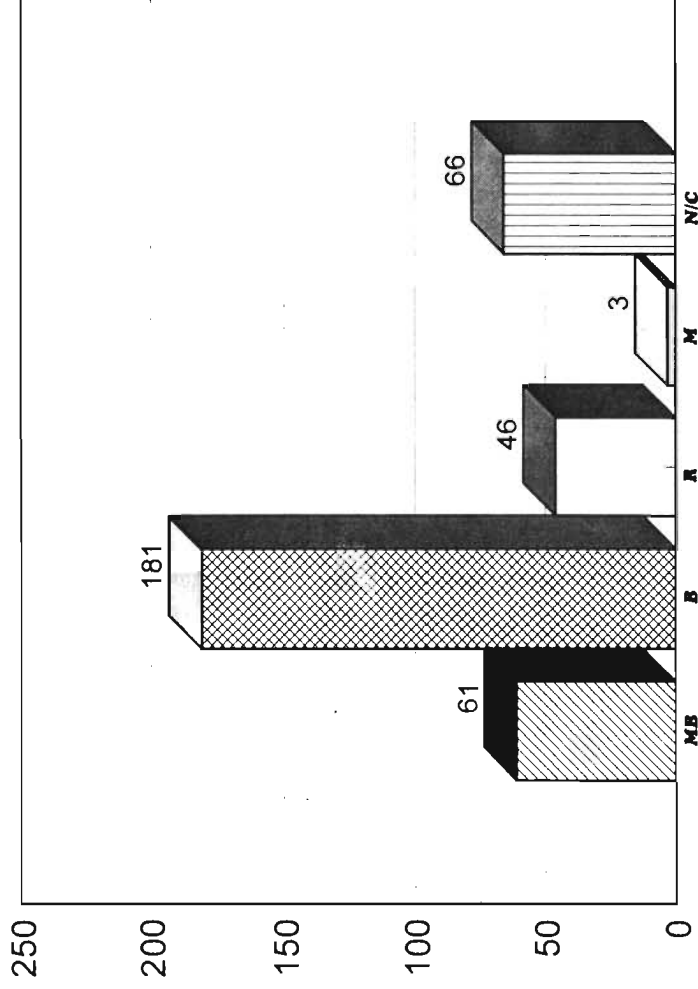

2.4. Público Turístico...

Al hablar de el público turístico, me refiero a los visitantes que buscan distracción en la ciudad. Los turistas tienen demandas o gustos totalmente variados que están enmarcados dentro del concepto cultural. El estado de Michoacán tiene gran atractivo por su historia, arte y tradiciones; y la ciudad de Morelia es el principal paradero del turismo nacional e internacional, mismo que implica una exigencia en sus demandas por sus gustos culturales, creo que la ciudad las puede satisfacer, pero... ¿Se les promociona adecuadamente de los eventos culturales?

Este material de encuesta se aplicó básicamente en hoteles, institutos de idiomas, peñas o foros culturales y a las personas turistas que deambulaban por el centro de la ciudad.

" En los hoteles se solicitó al personal brindar las formas (encuestas impresas) a los visitantes. La actitud del personal hotelero fue un tanto apática, pues tardaron demasiado tiempo para entregar el total de las encuestas, siendo que por el número de ellas se pudieron haber cedido en mucho menos tiempo... (Francisco Javier Valenzuela, estudiante de Economía de la UMSNH- reporte por escrito. Septiembre de 1997)".

Desgraciadamente no siempre no todas las personas a las que se le pedía apoyo lo hacían de buena manera, pero ya era ganancia que accedieran a hacerlo, como es el caso de los hoteleros, profesores y algunos empresarios de peñas.

Un total de 357 cuestionarios de los 400 propuestos fueron aplicados, mismos que son material de análisis y muestra sufuciente para conocer la situación del turismo en Michoacán.

* **Gráfico 1.-** En el primer cuestionamiento, la respuesta de el 93.55% de los turistas manifestó que *sí* le gusta presenciar o participar en actividades culturales, mientras que el 6.44% dijo que *no*. * *Por lo tanto, la gran mayoría de los turistas gusta de las actividades culturales.*

* **Gráfico 2.-** Con este cuestionamiento libre-abierto el turista dio a conocer su gusto en los iferentes aspectos culturales: en primer plano sobresalió el *teatro*, con 201 puntos; en segundo plano la *música*, con 138 puntos y en tercer plano la *pintura*, con 108 puntos.

* **Gráfico 3.-** Respecto a la obtención de la información, el 52.38% de los turistas señalaron que *sí* habían conseguido la suficiente información para los eventos culturales en la ciudad; un cercano 45.65% dijo que *no*, y un 1.96% *no contestó*. * *Por lo tanto, la mayoría de los turistas si reciben la información necesaria respecto las actividades y presentaciones culturales en la ciudad.*

* **Gráfico 4.-** Un 53.22% de los turistas piensa que el nivel de los eventos culturales de la ciudad es *bueno*; un 24.92% cree que tienen un nivel *muy bueno*, el 10.92% asegura que es de nivel *regular*, el 5.32% las esteroetipa como de un nivel *mal*, y el 8.12% se abstuvo de contestar. * *Por lo tanto la mayoría del público turístico ubica a las actividades y presentaciones culturales en la ciudad en un nivel bueno.*

* **Gráfico 5.-** En cuestión de la calidad de la difusión en la ciudad, el 45.37% de los turistas cree que es *regular*, el 33.05% piensa que es *buen*a; el 17.64% señala que es *mal*a, y el 3.92% prefirió no contestar. * *Por lo tanto, la mayoría del turismo en la ciudad considera la calidad de la difusión cultural como buena.*

* **Gráfico 6.-** El 50.70% del turismo piensa que las características de las peñas y foros de la ciudad son *buen*as; el 18.48% señaló que *no los conocía*; el 17.08% cree que son *muy buenas*; el 12.88% cree que son *regulares* y el 0.84% asegura que son *mal*as. * *Por lo tanto, la mayoría del público turístico dice que los foros y peñas culturales en Morelia son buenos.*

Dentro de las propuestas para la difusión cultural por parte del público turístico, sobresale:

1.- Presentar la información junta, y tratar de que no coincidan varios eventos a la misma hora.

2.- Mejorar la calidad de la publicidad.

* Creo que al turista no se le llega a presentar la información de manera concreta y atractiva. Este público podría participar positiva y activamente en lo que Morelia ofrece en el aspecto cultural, pero los turistas siguen siendo espectadores mal informados y como consecuencia, mal aprovechados.

PUBBLICO

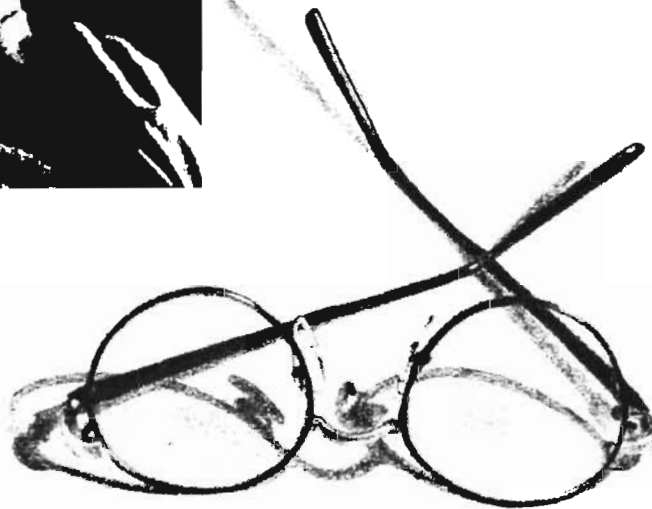

**D
E
F
I
N
I
D
O**

D.- DEFINIDO

TOTAL 336 CUESTIONARIOS

Gráfico 1

Pregunta:

¿ Te gusta presenciar o participar en actividades culturales ?

▪ SI: 330

▪ NO: 6

(1 Opción)

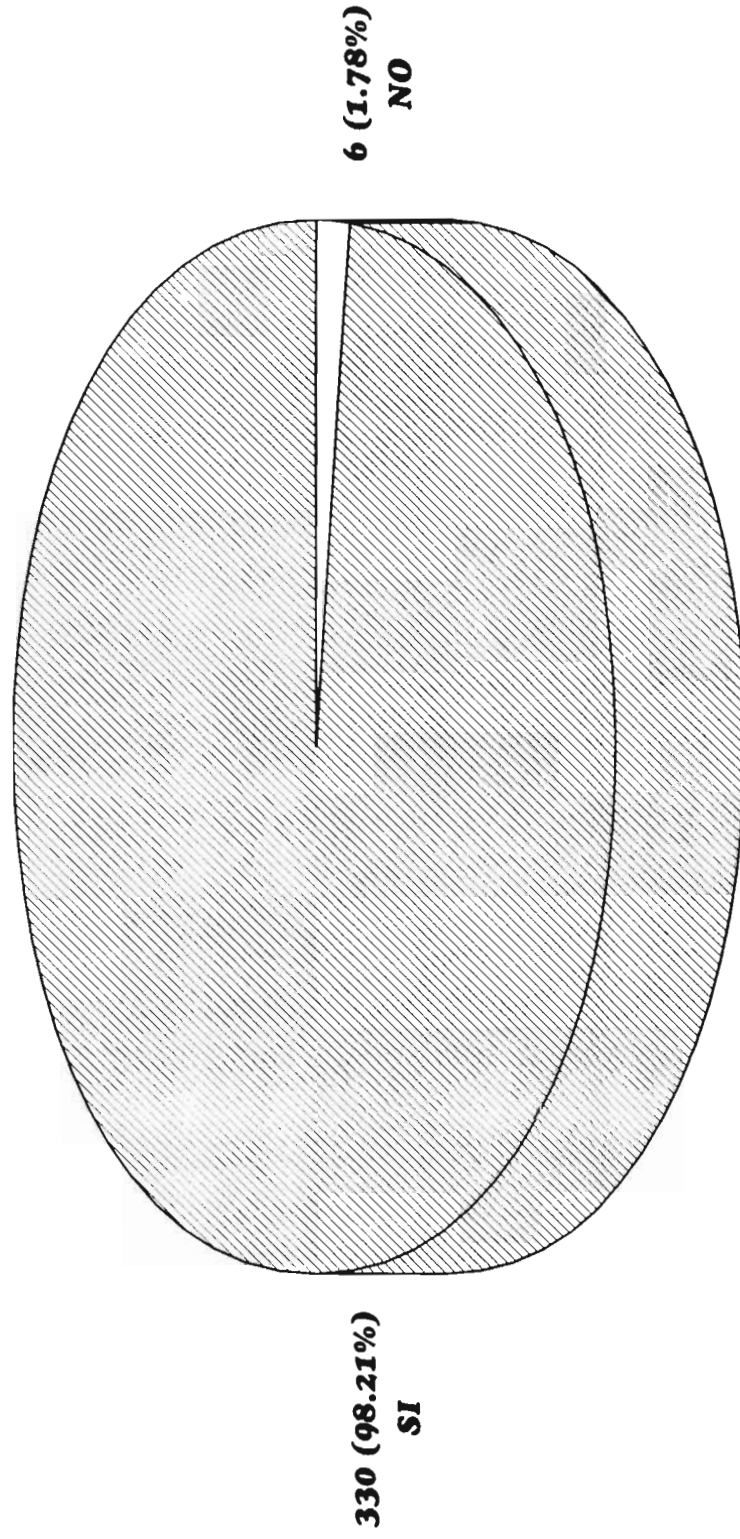

D.- DEFINIDO

Gráfico 2

Pregunta:

En caso de haber contestado afirmativo ¿ En qué aspectos ?

(Libre - Abierto)

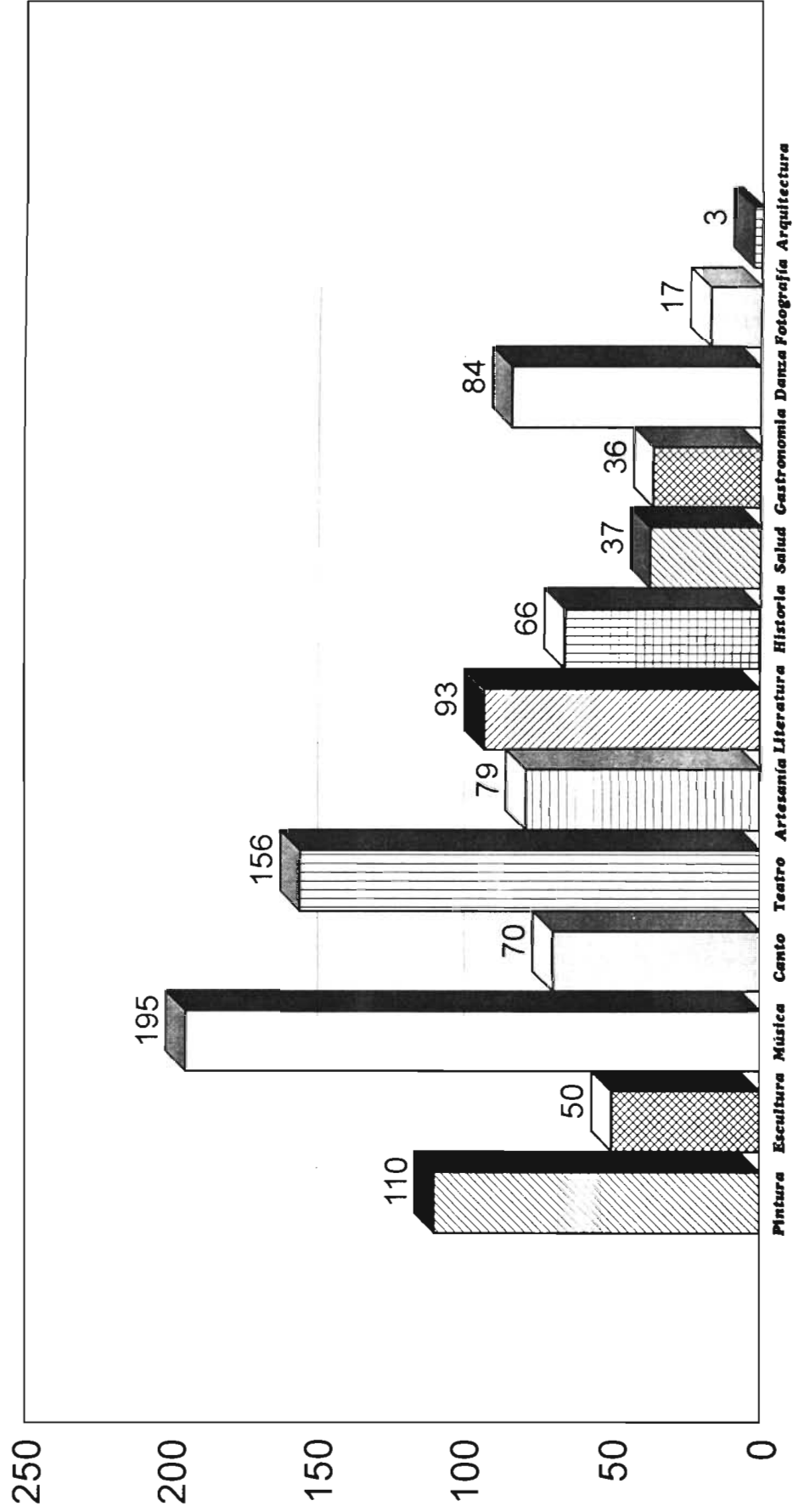

D.- DEFINIDO

Gráfico 3

Pregunta:

¿ Hasta ahora has conseguido la información cultural que necesitas ?

- SI: 141
- NO: 195

(1 Opción)

**141 (41.96%)
SI**

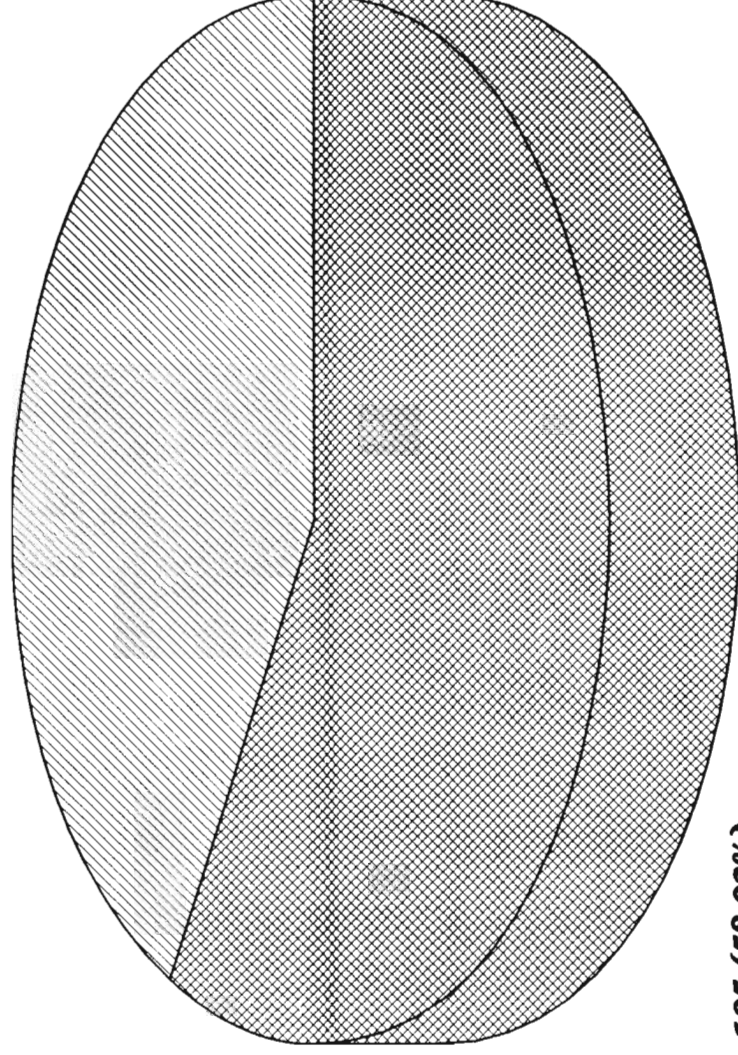

**195 (58.03%)
NO**

D.- DEFINIDO

Gráfico 4

Pregunta:

¿ En qué nivel ubicas las actividades y presentaciones culturales en Morelia ?

- **Muy bueno: 32**
- **Bueno: 174**
- **Regular: 119**
- **Malo: 5**
- **Sin respuesta: 6**

(1 Opción)

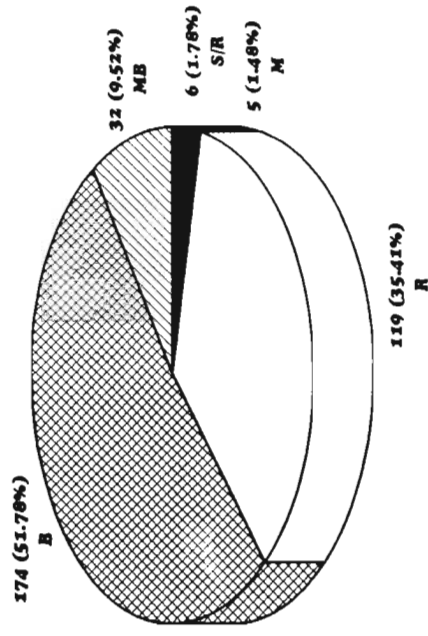
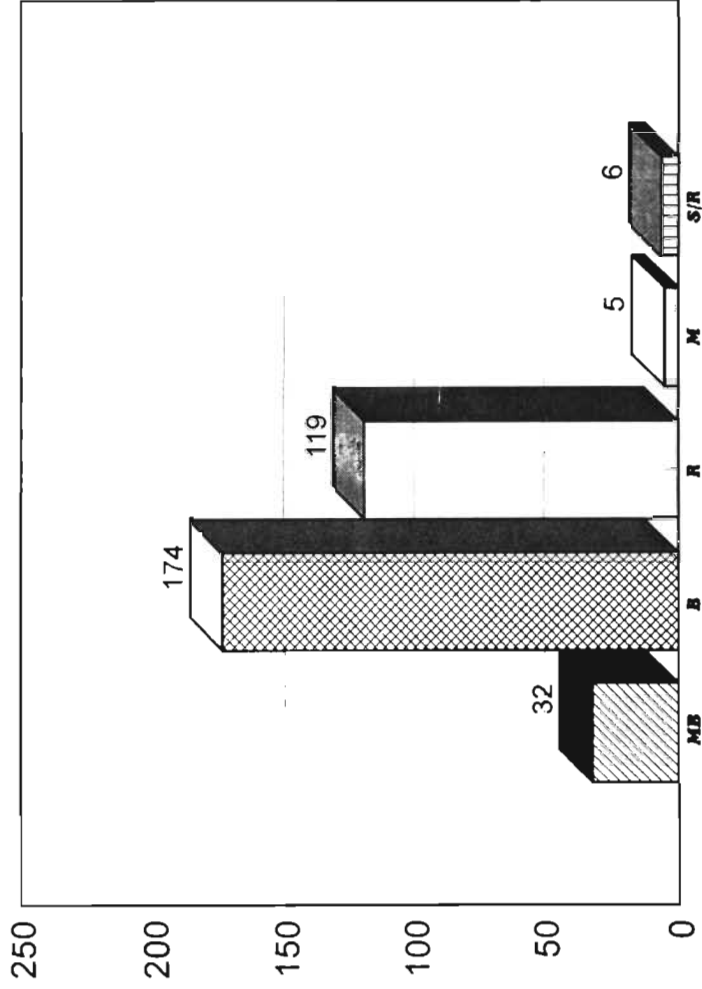

D.- DEFINIDO

Gráfico 5

Pregunta:

¿Qué de su difusión ?

- Buena: 54
- Regular: 188
- Mala: 94

(1 Opción)

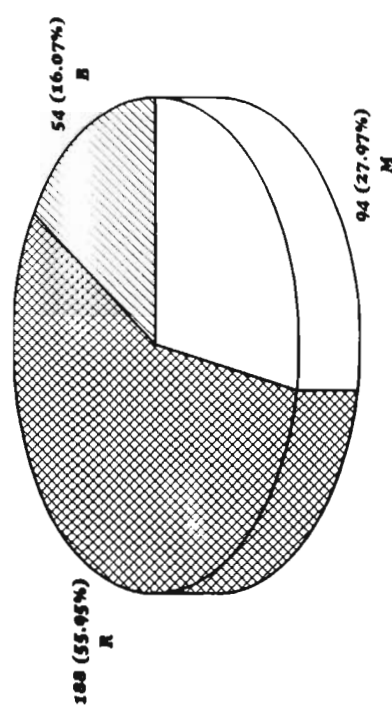
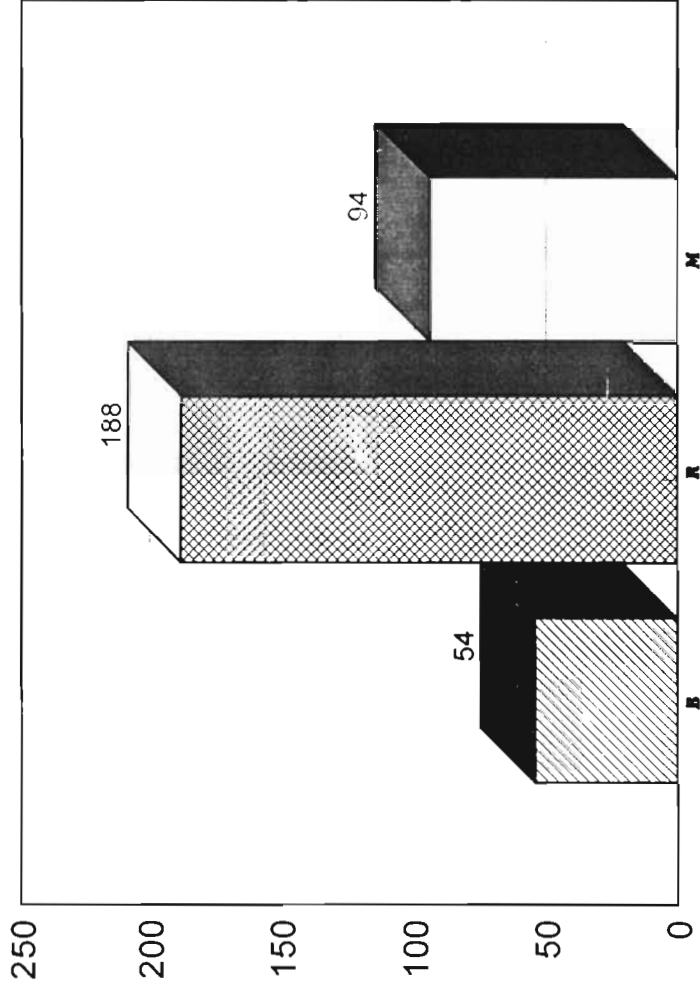

D.- DEFINIDO

Gráfico 6

Pregunta:

¿ Qué de los foros y peñas en donde se presentan ?

(1 Opción)

- ***Muy buenos: 38***
- ***Buenos: 166***
- ***Regulares: 98***
- ***Malos: 34***

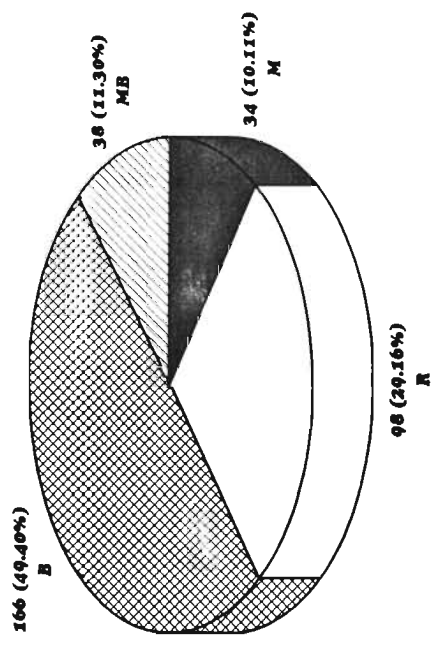
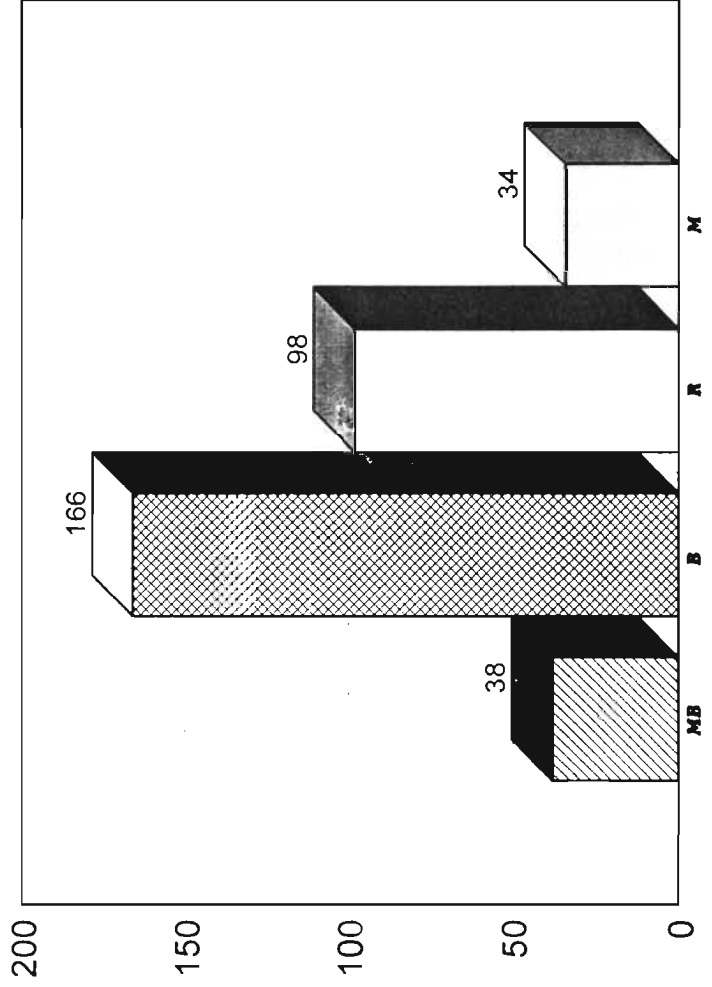

D.- DEFINIDO

Gráfico 7

Pregunta:

¿ Cuántas veces por mes asistes a los eventos culturales en Morelia ?

- **2 Veces: 139**
- **4 Veces: 73**
- **6 Veces: 24**
- **8 Veces: 20**
- **10 Veces: 8**
- **12 Veces: 6**
- **Sin respuesta: 66**

(1 Opción)

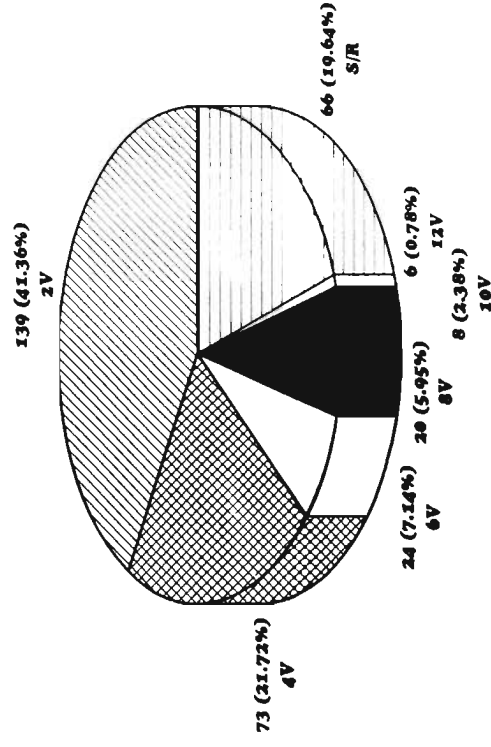
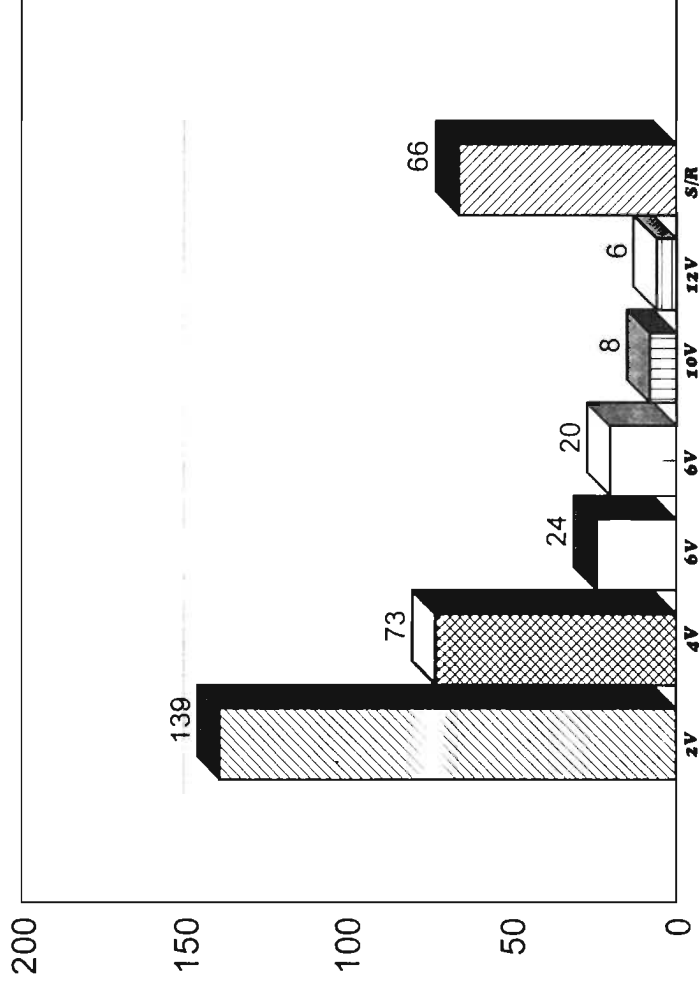

D.- DEFINIDO

Gráfico 8

Pregunta:

¿ Qué temporada es la que más te motiva para asistir a las actividades y presentaciones culturales en Morelia ?

- **Verano: 62**
- **Otoño: 9**
- **Invierno: 18**
- **Primavera: 9**
- **Ninguna en especial: 238**

(1 Opción)

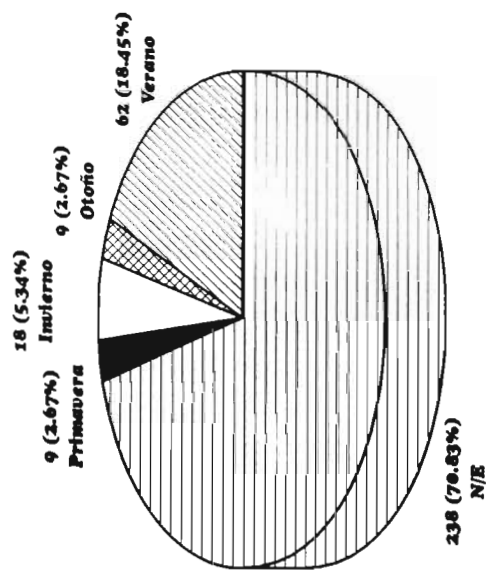
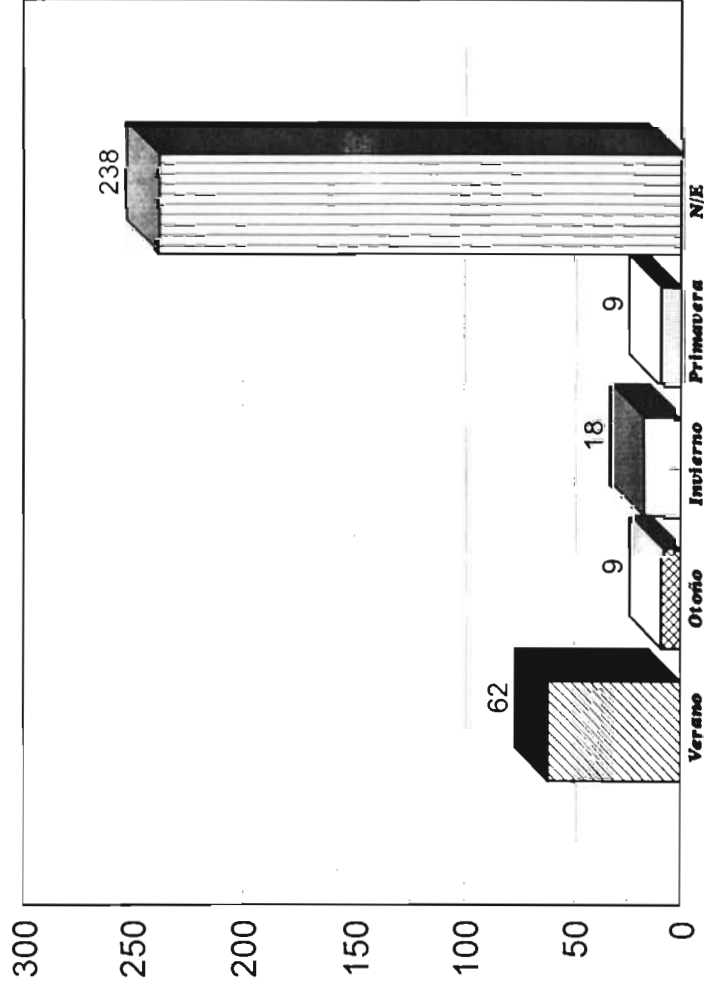

2.5. Público Definido...

Al citar al público definido, es referirse a las personas que acostumbran ir con frecuencia a las actividades y presentaciones culturales en la ciudad. A este público lo localizamos principalmente en los foros y peñas artístico-culturales de la ciudad. Los cuestionarios se aplicaron personalmente y con la ayuda de los empresarios y su gente.

" En lo referente al público Definido la experiencia fue un poco diferente, y es que algunos trataban querían o trataban de impresionar en sus respuestas definiéndose como grandes conocedores, pero aun así no hubo negativa y hubo una gran disposición (José Gpe. Coria Solis, estudiante de Economía de la UMSNH-reporte por escrito. Septiembre de 1997)" .

No cabe duda que existe mucha vanidad y egocentrismo dentro del público definido. Muchas personas de este grupo se manifestaban de forma despectiva al ser entrevistados, fue por eso importante el apoyo directo de los mismos empresarios, que al conocerlos mejor lograban una comunicación más abierta y sincera. Pero puedo asegurar que en general se portaron amables y accesibles al pedirles su colaboración.

Un total de 356 cuestionarios de los 400 propuestos fueron aplicados en este público, los cuales considero como una muestra confiable para analizar su situación.

* **Gráfico 1.-** Al 96.21% del público definido le gusta participar en actividades culturales, mientras que al 1.78% *no* (sus razones tendrán). * *Por lo tanto, casi la totalidad del público definido participa con gusto en las actividades culturales.*

* **Gráfico 2.-** Los aspectos que más resaltaron entre el público definido, están: en primer plano sobresale la *música*, con 195 puntos; en segundo plano está el *teatro*, con 156 puntos; y en tercer plano la *pintura*, con 110 puntos.

* **Gráfico 3.-** Al preguntar si consiguen la información cultural que necesitan, el 58.03% señaló que *no*; mientras que el 41.96% dijo que *sí*. * *Por lo tanto, la mayoría del público definido dice no obtener la información cultural que necesita.*

* **Gráfico 4.-** El público definido al ubicar el nivel de los eventos culturales, manifestó: el 51.78% los ubicó en un nivel *bueno*; el 35.41% señaló que tenían un nivel *regular*; el 9.52% cree que tienen *muy buen nivel*; y el 1.48% los ubica en un nivel *malo*. * *Por lo tanto, la mayoría del público definido ubica las actividades y presentaciones culturales en Morelia en un nivel bueno.*

* **Gráfico 5.-** Al pedirles su opinión respecto a la efectividad de la difusión cultural, señalaron: el 55.95% dice que es *regular*; el 27.97% cree que es *mala*, y el 16.07% piensa que es *bueno*. * *Por lo tanto, la mayoría del público definido cree que la eficacia de la difusión cultural en Morelia es regular.*

* **Gráfico 6.-** Respecto a los foros y peñas en donde se presentan, el 49.40% cree que son *buenos*; el 29.16% piensa que son *regulares*; el 11.30 % señaló que son *muy buenos*; y el 10.11% los considera *malos*. * *Por lo tanto, la mayoría del público*

definido cree que las características de los foros y peñas culturales de Morelia, son buenas.

* **Gráfico 7.-** Respecto a su asistencia por mes, el 41.36% señaló que frecuentaba *dos veces por mes* a los eventos; el 21.72% dijo *cuatro veces por mes*; el 19.64% *no pudo definir* con aproximación su asistencia por mes; el 7.14% aseguró que *siete veces por mes*; el 5.95% manifestó que *ocho veces por mes*; y el 0.78% afirmó *doce veces por mes*. * *Por lo tanto, la mayoría del público definido asiste 2 veces por mes a los evento culturales en la ciudad.*

* **Gráfico 8.-** El 70.83% del público definido, señaló que *no tenía alguna temporada en especial* para asistir a los eventos culturales; el 18.45% dijo que el *verano* lo motivaba; el 5.34% aseguró que el *invierno*; un 2.67% cree que la *primavera*; y el otro 2.67% piensa que el *otoño*. * *Por lo tanto, la mayoría del público definido piensa que no hay alguna temporada en especial que les motive a asistir a los eventos especiales.*

* Al empaparme de las opiniones del espectador artístico-intelectual, me doy cuenta que se jacta de cierta exclusividad, una exclusividad que cae en un carácter elitista y egoísta: estas personas creen que la gente que está hasta la fecha asistiendo a los eventos culturales es la única de debe estar, observo que no existe interés por compartir el disfrute de estas presentaciones, de ser así, se verían envueltos en un ambiente popular que demeritaría la intención y calidad de dichos eventos. Pienso que debería haber más disponibilidad para compartir esta sana entretención, dejar a un lado la autocontemplación y ser más accesibles e interdependientes.

PUBBLICO



**G
E
N
E
R
A
L**

$A = 938 + B = 159 + C = 155 = 1252$ Cuestionarios

Pregunta:

¿ El Concepto CULTURA con qué palabra la relacionas ?

	A	B	C
▪ Positivo:	851	+ 155	+ 148 = 1154
▪ Negativo:	85	+ 4	+ 7 = 96
▪ Sin respuesta:	2	+ 0	+ 0 = 2

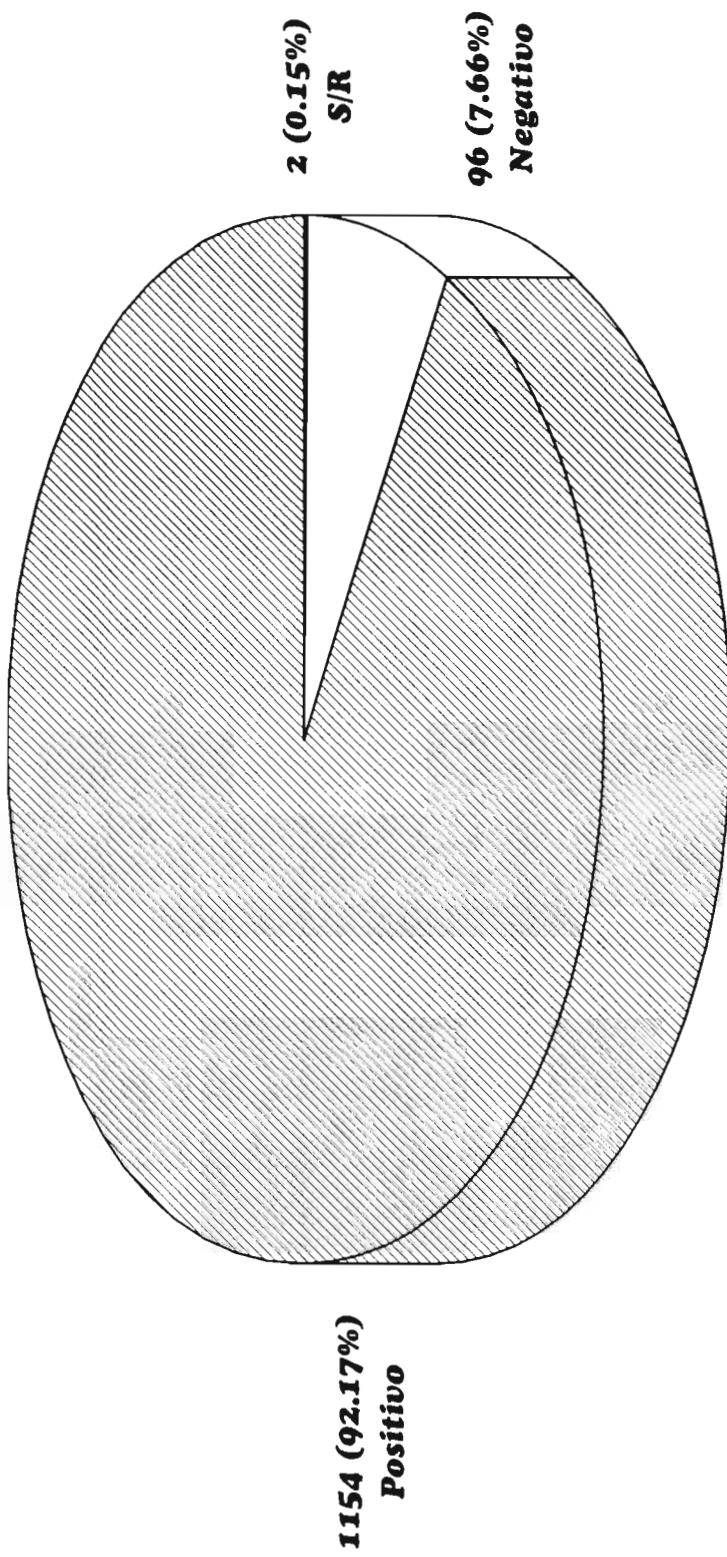

GENERAL A,B,C,CH Y D

Gráfico 2

$A = 938 + B = 159 + C = 155 + CH = 357 + D = 336 = 1945$ Cuestionarios

Pregunta:

¿ Te gusta presenciar o participar en actividades culturales ?

	A	B	C	CH	D
- SI:	849	+ 149	+ 129	+ 334	+ 330 = 1791
- NO:	74	+ 7	+ 26	+ 23	+ 6 = 136
- Sin respuesta:	15	+ 3	+ 0	+ 0	+ 0 = 18

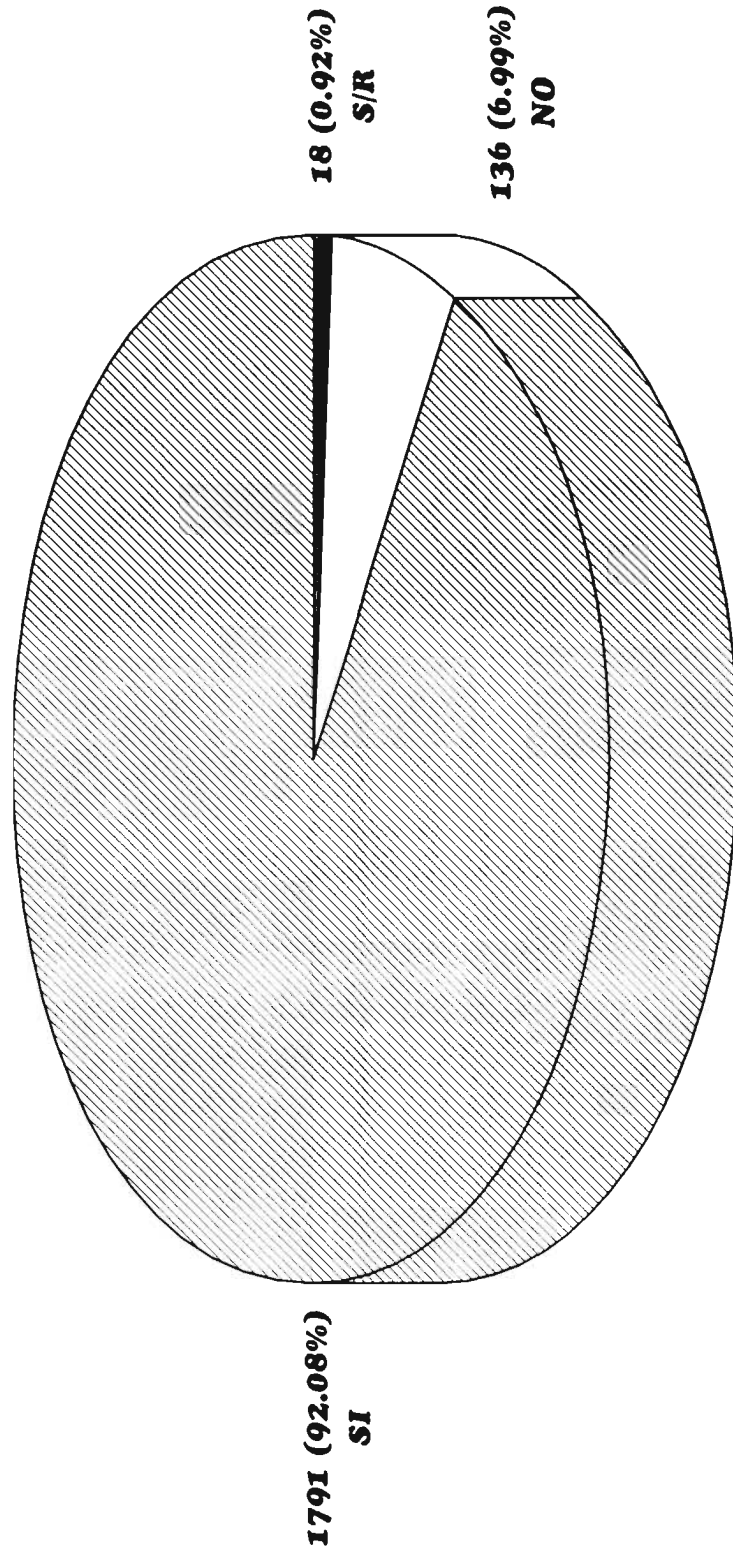

GENERAL A, B, C, CH Y D

Gráfico 3

$$A = 938 + B = 159 + C = 155 + Ch = 357 + D = 336 = 1945 \text{ Cuestionarios}$$

Pregunta:

En caso de haber contestado afirmativo ¿ En qué aspectos ?

	A	B	C	CH	D
▪ Pintura:	275	+ 38	+ 32	+ 108	+ 110 = 563
▪ Escultura:	141	+ 18	+ 20	+ 76	+ 50 = 305
▪ Música:	379	+ 60	+ 83	+ 138	+ 195 = 855
▪ Canto:	190	+ 3	+ 48	+ 69	+ 70 = 380
▪ Teatro:	344	+ 54	+ 53	+ 201	+ 156 = 808
▪ Artesanía:	208	+ 28	+ 10	+ 88	+ 79 = 413
▪ Literatura:	135	+ 33	+ 23	+ 77	+ 93 = 361

	A	B	C	CH	D
▪ Historia:	120	+ 22	+ 19	+ 71	+ 66 = 298
▪ Salud:	147	+ 29	+ 11	+ 54	+ 37 = 278
▪ Gastronomía:	81	+ 12	+ 22	+ 40	+ 36 = 191
▪ Danza:	204	+ 30	+ 31	+ 94	+ 84 = 443
▪ Fotografía:	0	+ 1	+ 0	+ 0	+ 17 = 18
▪ Arquitectura:	0	+ 0	+ 0	+ 0	+ 3 = 3

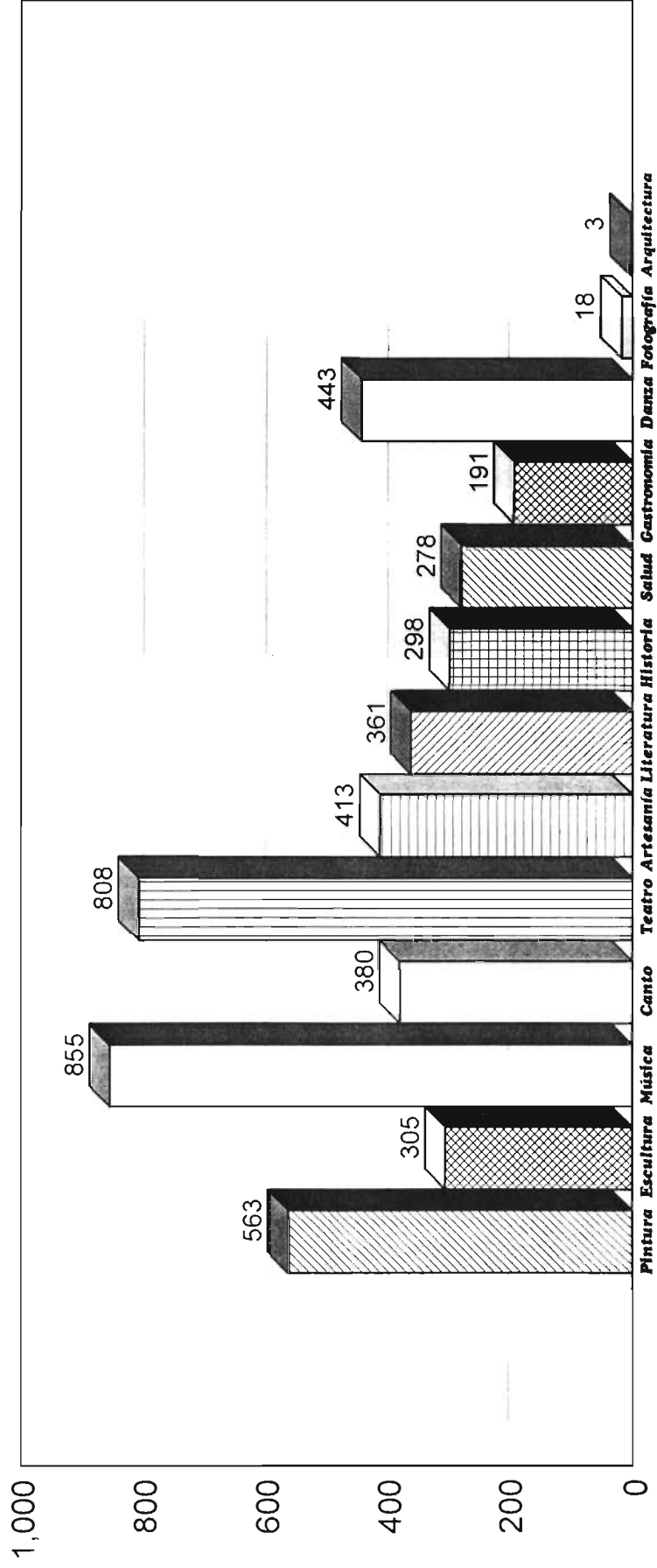

$A = 938 + B = 159 = 1097$ Cuestionarios

Pregunta:

***¿ Tu institución, empresa o negocio
a la que perteneces las promueve ?***

	A	B	
- SI:	497	+ 88	= 585
- NO:	398	+ 64	= 462
- Sin respuesta:	43	+ 7	= 50

**585 (53.32%)
SI**

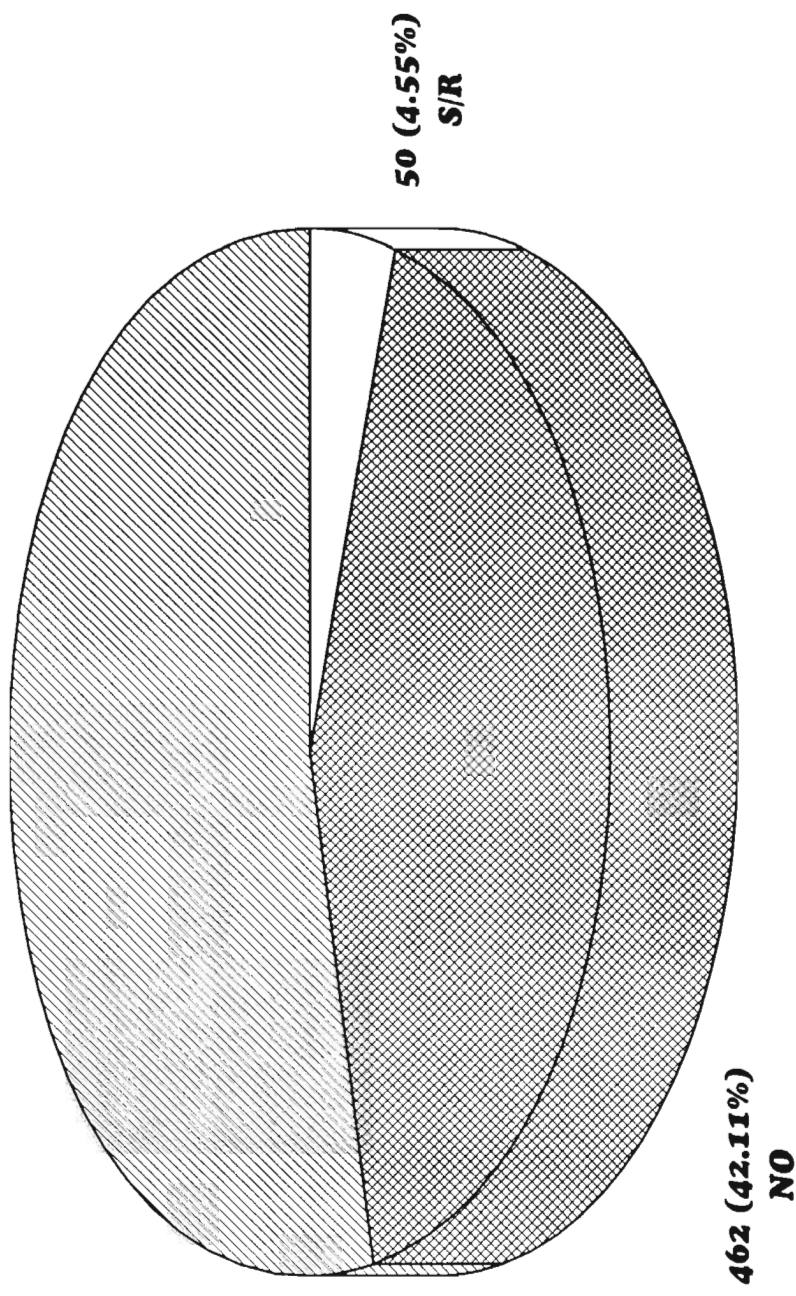

Ch= 357 + D= 336 = 693 Cuestionarios

Pregunta:

¿ Hasta ahora has conseguido la información cultural que necesitas ?

- **SI:** Ch + D = 328
- **NO:** 163 + 195 = 358
- **Sin respuesta:** 7 + 0 = 7

**328 (47.33%)
SI**

**358 (51.65%)
NO**

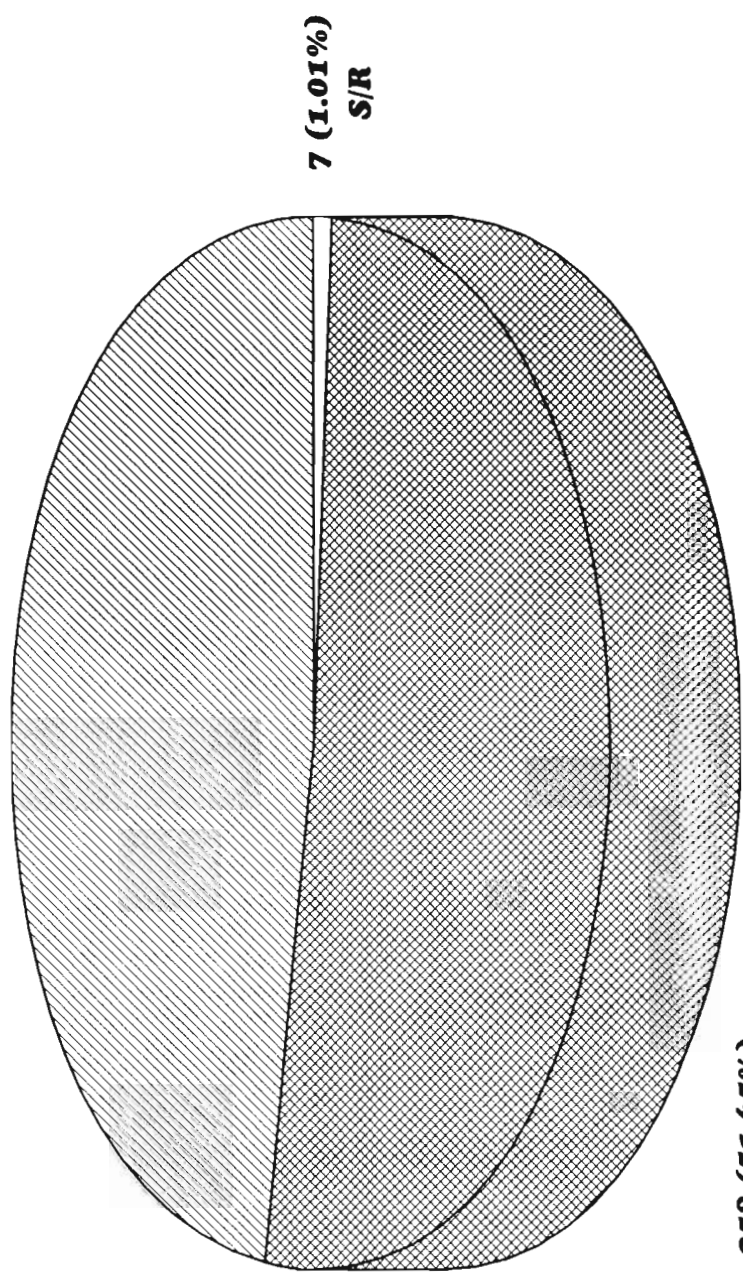

**7 (1.01%)
S/R**

$B = 159 + C = 155 = 314$ Cuestionarios

Pregunta:

¿ De qué forma te enteras de ellas ?

- **Carteles:** **B** **C**
 90 + 72 = 162
- **Televisión:** **18 + 27 = 45**
- **Periódico:** **29 + 70 = 99**
- **Folleto:** **22 + 32 = 54**
- **Radio:** **69 + 49 = 118**
- **Recomendación:** **6 + 4 = 10**

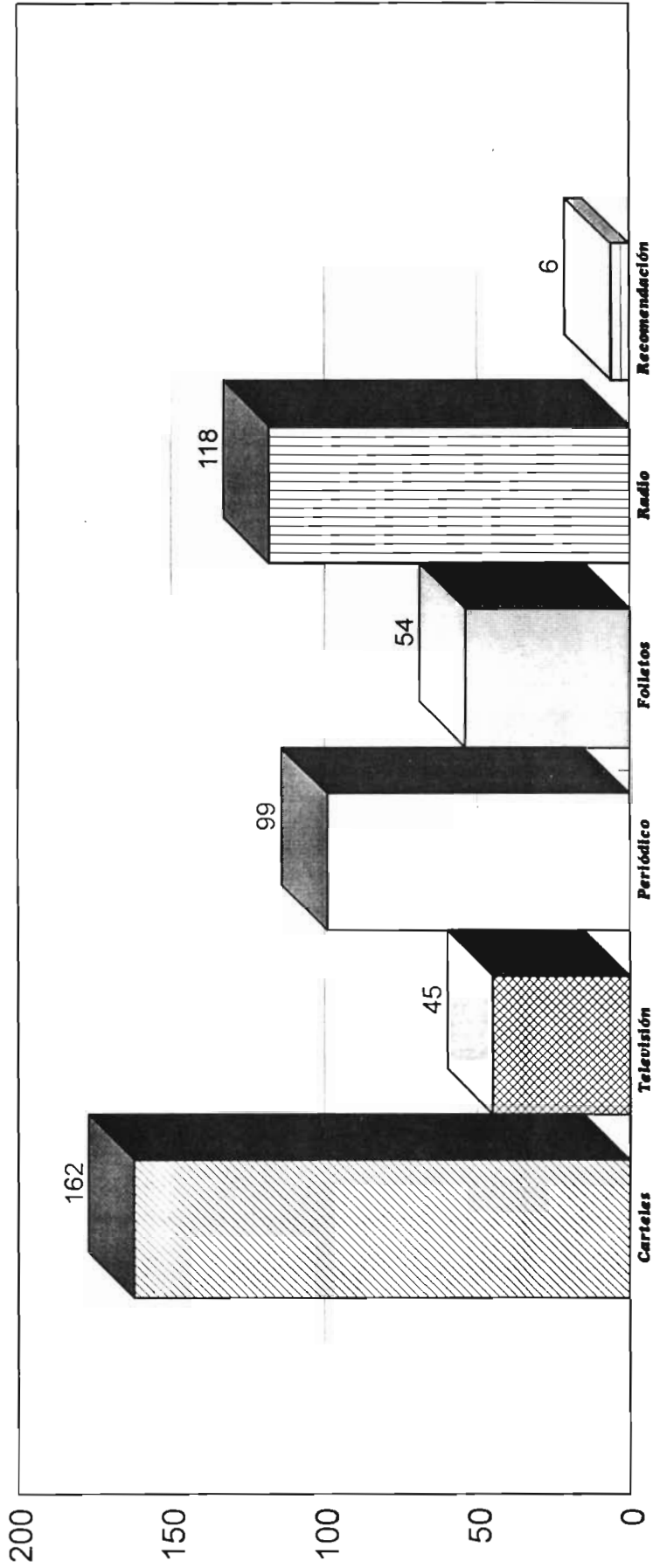

GENERAL A, B, y C

Gráfico 7

$A = 938 + B = 159 + C = 155 = 1252$ Cuestionarios

Pregunta:

¿ Son constantes ?

	A	B	C
- SI:	289	+ 80	+ 60 = 429
- NO:	514	+ 75	+ 95 = 684
- Sin respuesta:	135	+ 4	+ 0 = 139

**429 (34.26%)
SI**

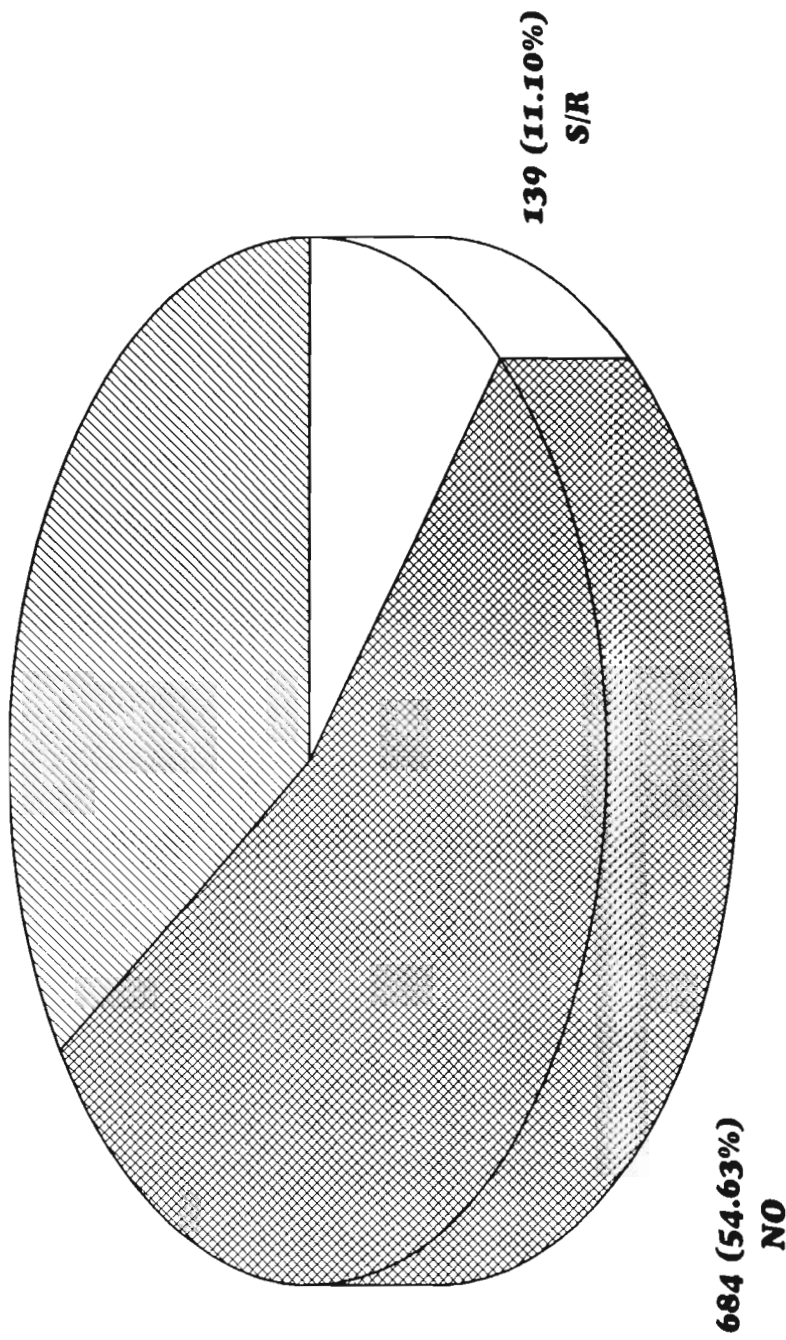

$A = 938 + B = 159 + C = 155 + Ch = 157 + D = 316 = 1945$ Cuestionarios

Pregunta:

¿ En qué nivel ubicas los eventos culturales en la ciudad de Morelia ?

- **Muy bueno:** **A** **B** **C** **Ch** **D**
 112 + 34 + 30 + 89 + 32 = 297
- **Bueno:** 449 + 97 + 80 + 190 + 174 = 990
- **Regular:** 332 + 26 + 43 + 39 + 119 = 559
- **Malo:** 38 + 2 + 2 + 19 + 5 = 66
- **Sin respuesta:** 7 + 0 + 0 + 29 + 6 = 32

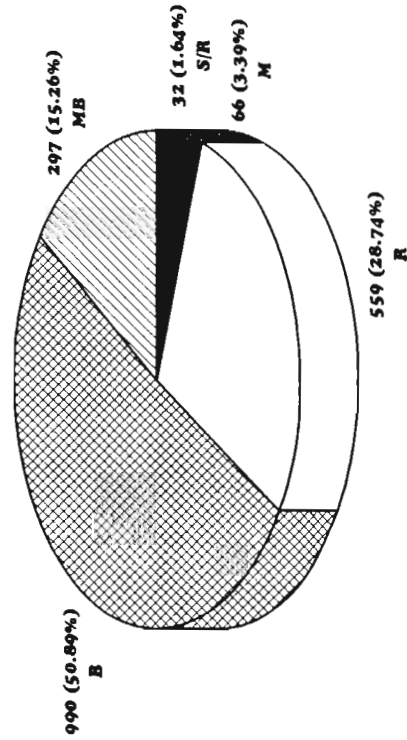
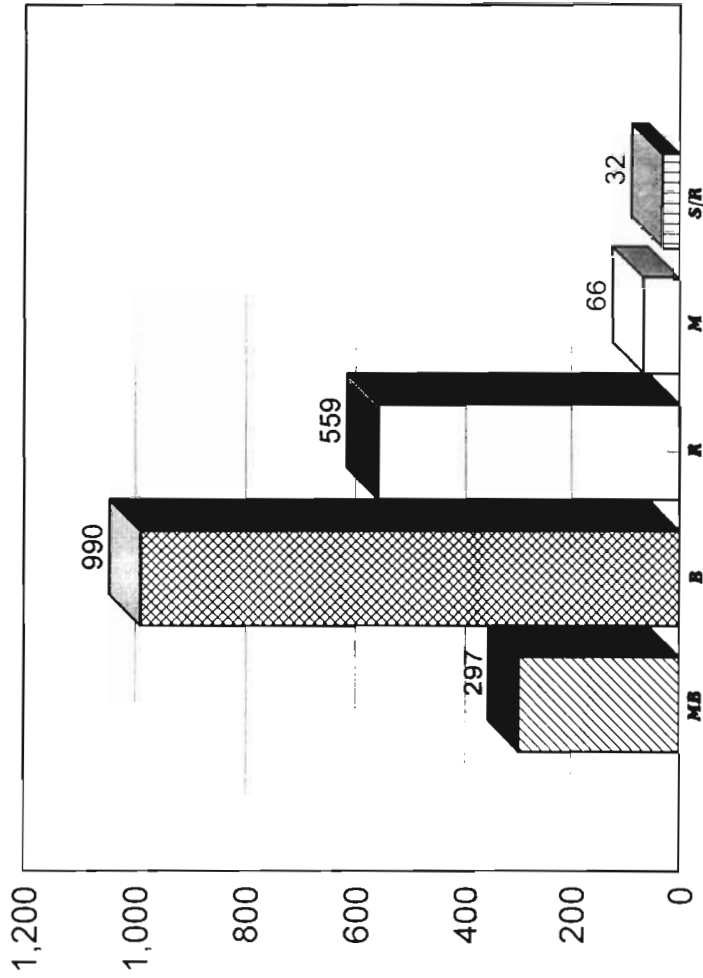

GENERAL A,B,C,Ch y D

Gráfico 9

$A = 938 + B = 159 + C = 155 + Ch = 357 + D = 316 = 1945$ Cuestionarios

Pregunta:

¿ Qué de su difusión ?

	A	B	C	Ch	D
▪ Buena:	234	+ 34	+ 33	+ 118	+ 54 = 473
▪ Regular:	523	+ 90	+ 89	+ 162	+ 188 = 1052
▪ Mala:	132	+ 31	+ 33	+ 63	+ 94 = 353
▪ Sin respuesta:	49	+ 4	+ 0	+ 14	+ 0 = 22

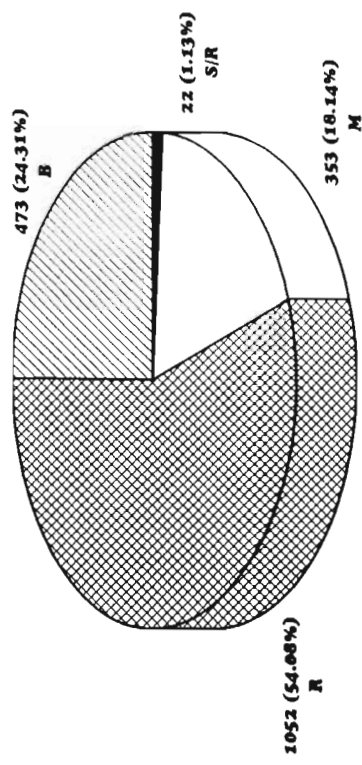
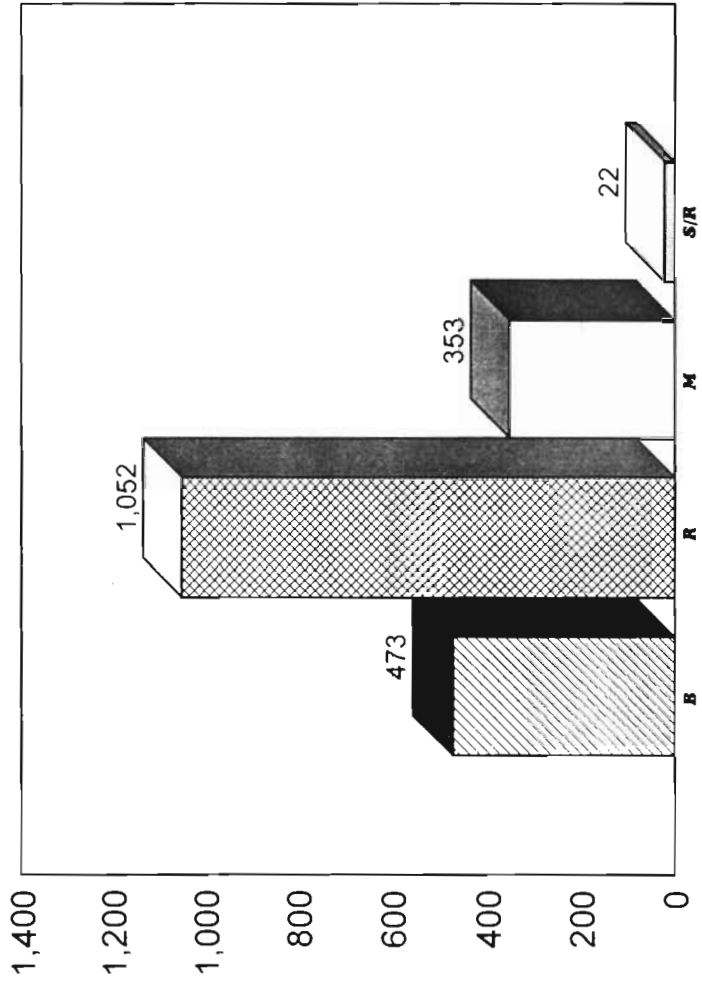

$A = 938 + B = 159 + C = 155 + Ch = 357 + D = 336 = 1945$ Cuestionarios

Pregunta:

¿ Qué de los foros y peñas donde se presentan ?

	A	B	C	Ch	D
▪ Muy Buenos:	71	17	16	61	38 = 203
▪ Buenos:	374	95	61	181	166 = 877
▪ Regulares:	246	26	35	46	98 = 451
▪ Malos:	18	10	2	3	34 = 67
▪ No los conozco:	184	11	41	66	0 = 302
▪ Sin respuesta:	45	0	0	0	0 = 95

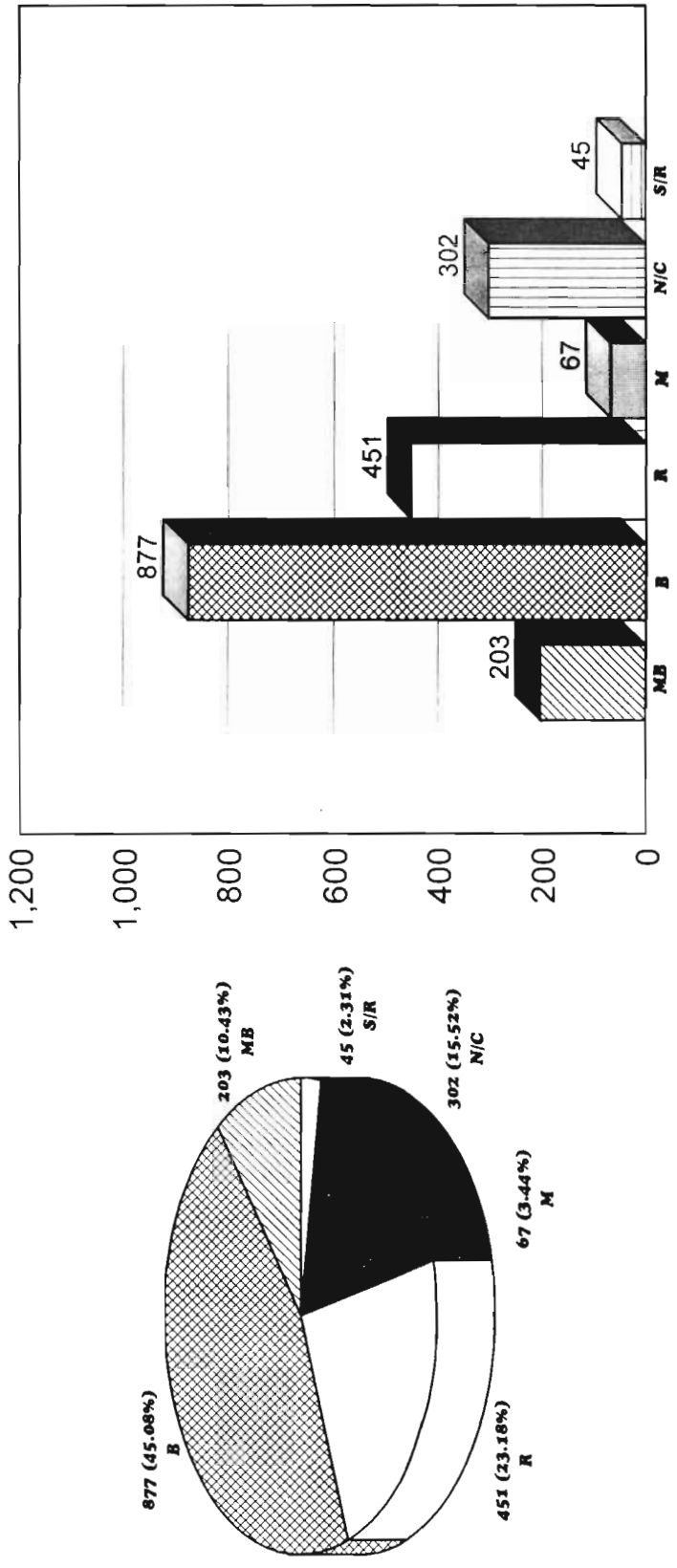

$$A = 938 + B = 159 + C = 155 = 1252 \text{ Cuestionarios}$$

Pregunta:

¿ El que más te gusta...

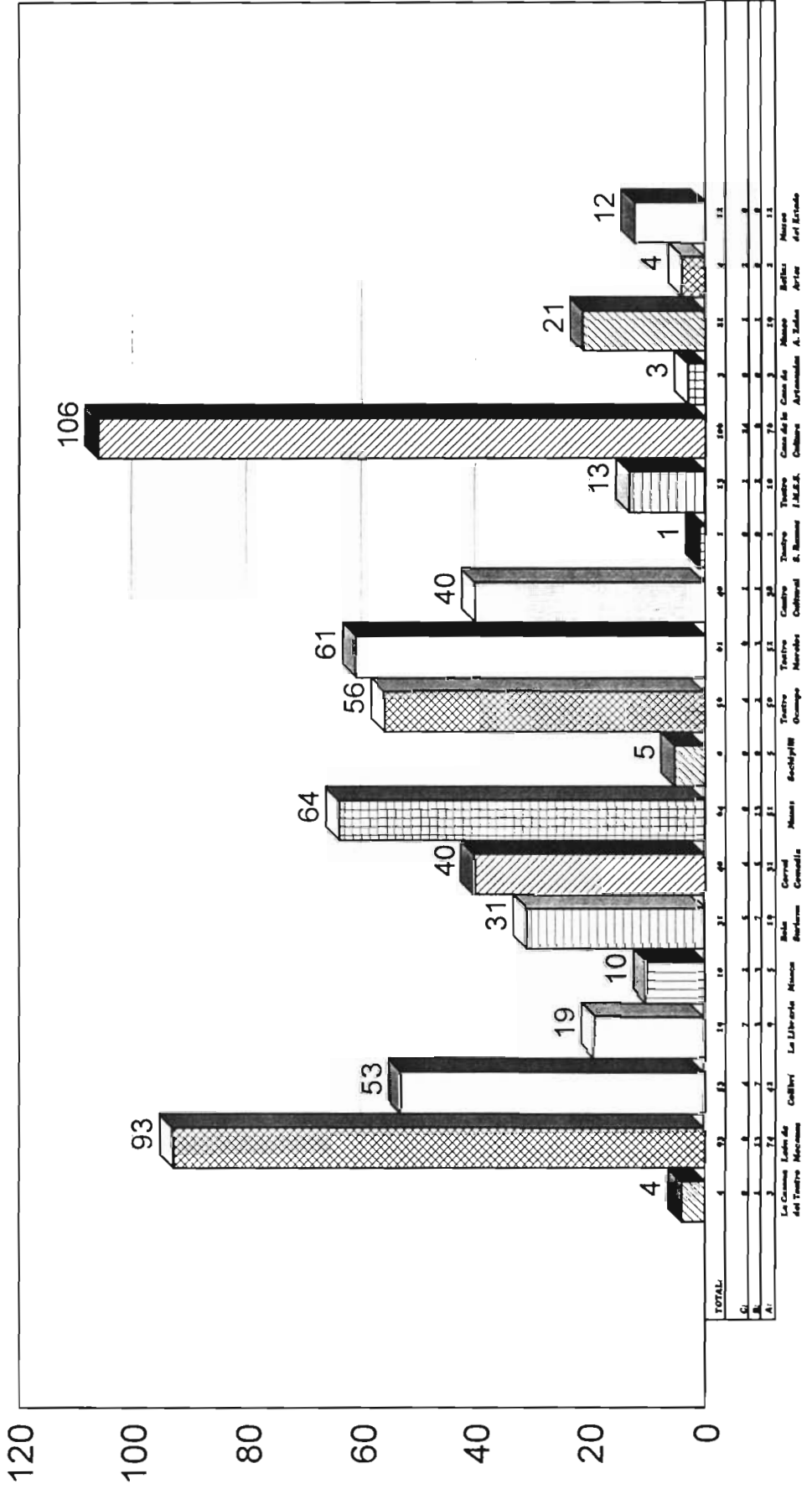

$B = 159 + C = 155 + D = 336 = 650$ Cuestionarios

Pregunta:

¿ Cuántas veces por mes llegas a asistir a los eventos culturales en Morelia ?

- | | B | C | D |
|-------------------------|------------|-------------|--------------------|
| ▪ No asiste: | 0 | + 25 | 0 = 25 |
| ▪ 2V: | 22 | + 41 | + 139 = 202 |
| ▪ 4V: | 9 | + 10 | + 73 = 92 |
| ▪ 6V: | 1 | + 3 | + 24 = 28 |
| ▪ 8V: | 1 | + 2 | + 20 = 23 |
| ▪ 10V: | 0 | + 0 | + 8 = 8 |
| ▪ 12V: | 0 | + 0 | + 6 = 6 |
| ▪ Sin respuesta: | 126 | + 74 | + 66 = 266 |

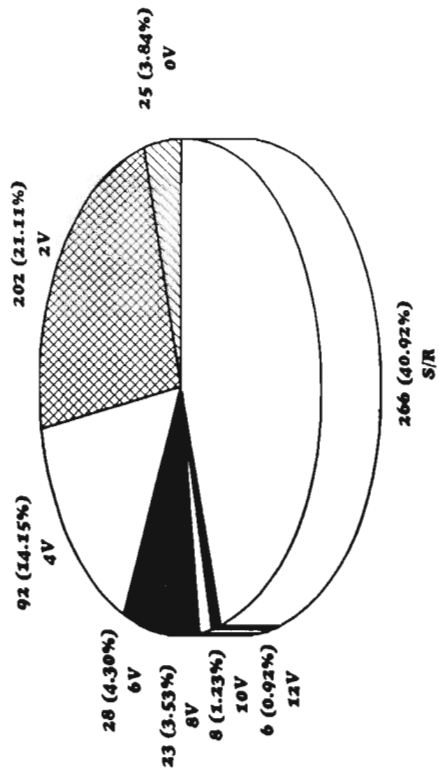
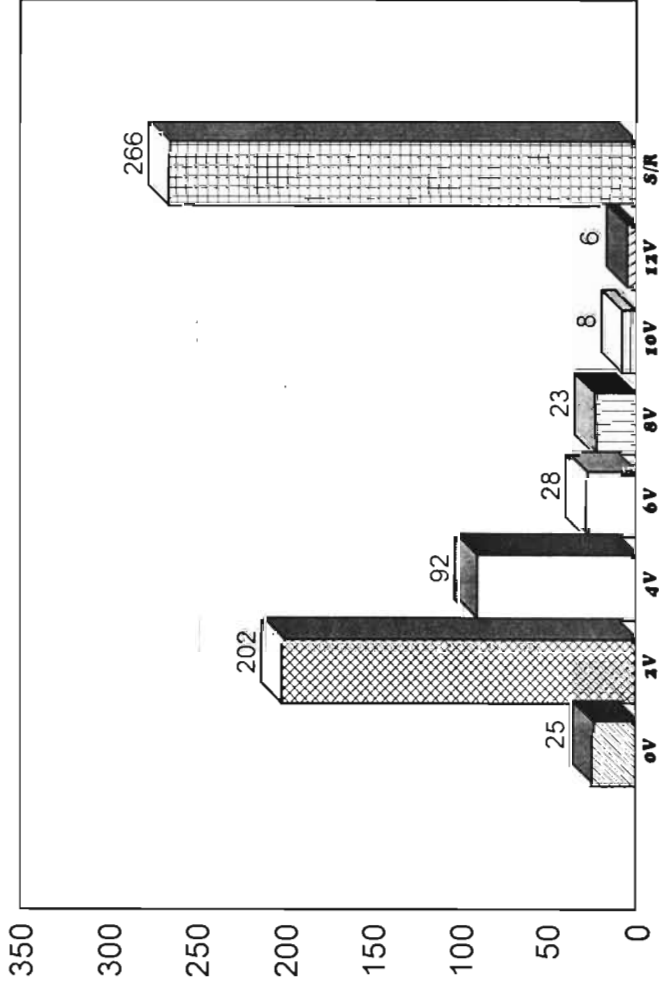

$B = 159 + C = 155 + D = 336 = 650$ Cuestionarios

Pregunta:

¿ Qué temporada es la que más te motiva para asistir a las actividades y presentaciones culturales en Morelia ?

- **Verano:** $11 + 21 + 62 = 94$
- **Otoño:** $0 + 5 + 9 = 10$
- **Invierno:** $2 + 5 + 18 = 25$
- **Primavera:** $0 + 5 + 9 = 14$
- **Ninguna en especial:** $146 + 123 + 238 = 507$

B C D

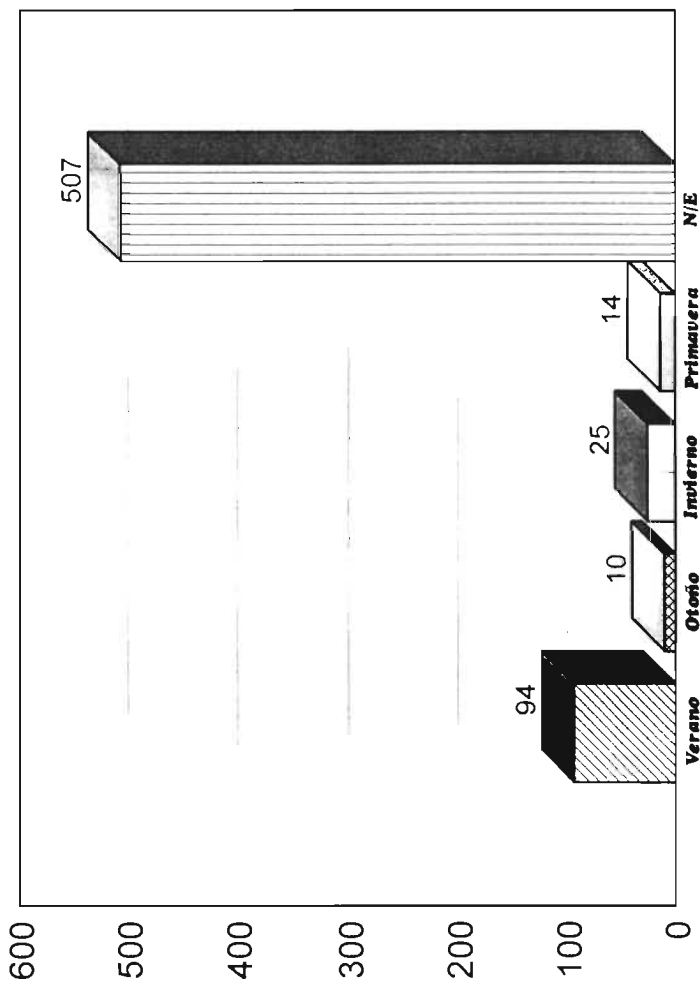
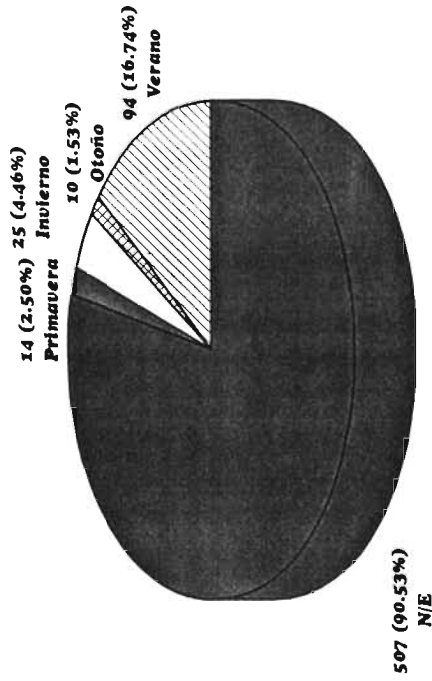

2.6. Público General...

Al nombrar al público general, es citar a todos los públicos antes mencionados, se juntan dependiendo del cuestionamiento (se marcan los incisos pertenecientes a cada público) y se suma el material recopilado para llegar a una conclusión generalizada respecto a las características y gustos de la sociedad moreliana.

* **Gráfico 1 (a,b y c=1252).**- El 92.17% de la sociedad moreliana tiene una definición *positiva*, ya que relacionan favorablemente las palabras con el concepto de CULTURA; el 7.66% de los morelianos tienen una definición *negativa* del concepto, y el 0.15% *no contestó*. * *Por lo tanto, la gran mayoría de los morelianos tienen un significado positivo y común de los que es la cultura.*

* **Gráfico 2 (a,b,c,ch y d=1945).**- En este cuestionamiento cerrado, el 92.08% de los morelianos señaló que *sí* gustaba de presenciar y participar en actividades culturales; el 6.99% manifestó que *no*, y el 0.92% *no respondió*. * *Por lo tanto, a la gran mayoría de la sociedad moreliana le gusta le gusta presenciar o participar en actividades culturales.*

* **Gráfico 3 (a,b,c,ch y d= 1945).**- Los gustos de Morelia en los diferentes aspectos por la cultura se muestran de la siguiente manera: en primer plano está el gusto por la *música*, con 855 puntos; en segundo plano se presenta por el *teatro*, con 808 puntos; y en tercer plano por la *pintura*, con 563 puntos.

* **Gráfico 4 (a y b=1097).**- El 53.32% del público afirma que la institución, empresa o negocio a la que pertenecen *sí* promueve los eventos culturales; el 42.11% dice que *no* los promueven, y el 4.55% prefirió *no responder*. * *Por lo tanto, la mayoría de los estudiantes y profesionales morelianos dice que las instituciones, empresas o negocios a las que pertenecen sí promueven los eventos culturales.*

* **Gráfico 5 (ch y d=693).**- Respecto a la efectividad de la información, el 51.65% de los turistas y público definido en Morelia *no* consiguen la información de los eventos culturales efectivamente; el 47.33% dice que *sí*, mientras que el 1.01% *no respondió*. * *Por lo tanto, la mayoría de los turistas y público definido en la ciudad dice no conseguir efectivamente la información de los eventos culturales de Morelia.*

* **Gráfico 6 (b y c=314).**- Al ver el impacto de los medios de comunicación sobre los públicos profesional y familiar, en primer plano sobresalen los *carteles*, con 162 puntos; en segundo plano está la *radio*, con 118 puntos; y en tercer plano el *periódico*, con 99 puntos.

* **Gráfico 7 (a,b y c=1252).**- Al opinar los morelianos respecto a la constancia de los medios de comunicación, el 54.63% dijo que *no* son constantes; el 34.26% *sí* lo son, y el 11.10% *no respondió*. * *Por lo tanto, la mayoría de los morelianos creen que los medios de comunicación no son constantes al difundir los eventos culturales.*

* **Gráfico 8 (a,b,c,ch y d=1945).**- El 50.89% de los morelianos ubica a los eventos culturales de la ciudad en un nivel *bueno*; el 28.74% los ubica en un nivel *regular*;

el 15.26% cree que tienen un *muy buen nivel*; el 3.39% piensa que tienen un nivel malo, y el 1.64% *no respondió*. * *Por lo tanto, la gran mayoría de los residentes de la ciudad cree que el nivel de los eventos culturales en Morelia es bueno.*

* **Gráfico 9 (a,b,c,ch y d=1945).**- Respecto a la calidad de la difusión en la ciudad, el 54.08% de los morelianos cree que es *regular*, el 24.31% dice que es *buen*; el 18.14% piensa que es *mala*, y el 1.13% se abstuvo de contestar. * *Por lo tanto, la gran mayoría de los residentes morelianos cree que la calidad de la difusión de los eventos culturales en Morelia, es regular.*

* **Gráfico 10 (a.b.c.ch y d=1945).**- El 45.08% del público moreliano piensa que los foros y peñas culturales en la ciudad son *buen*; el 23.18% cree que son *regulares*; el 15.52% dice *no conocerlos*; el 3.44% aseguran que son *malos*, y el 2.31% no respondió. * *Por lo tanto, la mayoría de la sociedad moreliana piensa que las características de los foros y peñas culturales de la ciudad, son buenas.*

* **Gráfico 11 (a,b y c=1252).**- La preferencia por los foros y peñas se manifestó de la siguiente manera; en primer plano resaltó la *Casa de la Cultura*, 106 puntos; en segundo plano el *León de Mecenas*, con 93 puntos; y en tercer plano *Las Musas*, con 64 puntos.

* **Gráfico 12 (b,c y d=650).**- El 40.92% no supo definir aproximadamente su asistencia por mes a los eventos culturales; el 21.11% señaló que asistía *dos veces* por mes; el 14.15% dijo que *cuatro veces*; el 4.30% afirma que *seis veces*, el 3.84% señaló que *no asiste*; el 3.53% dijo que *ocho veces*; el 1.23% contestó *diez veces*; y el 0.92% aseguró que *doce veces*. * *Por lo tanto, la mayoría de los públicos profesional, familiar y definido no puede definir aproximadamente las veces que asiste por mes a los eventos culturales.*

* **Gráfico 13 (b,c y d).**- El 90.53% aseguró que *ninguna temporada en especial* era motivo para asistir a los eventos culturales; el 16.74% dice que el *verano*; el 4.46% señala que el *invierno*; el 2.50% asegura que la *primavera*, y el 1.53% el *otoño*. * *Por lo tanto, la mayoría de los públicos profesional, familiar y definido no tienen alguna temporada en especial que les motive a asistir a las actividades y presentaciones culturales.*

3.- CONCLUSIONES GENERALES.

1.- Pienso que los morelianos tenemos gran disposición para asistir a los eventos culturales. Desgraciadamente existe un evidente problema de comunicación en la ciudad, no basta con emitir la información de estas actividades de manera funcional y burocrática. Creo que existen los recursos suficientes que deberían ser mejor aprovechados (gran actividad artístico-cultural, medios de comunicación y público).

2.- Faltan planes tácticos y estratégicos de comunicación que permitan una mayor fluidez y efectividad de la emisión promocional y publicitaria en Morelia, en donde se tomen en cuenta, de manera objetiva, las realidades y necesidades culturales y económicas del ciudadano.

3.- La situación económica del moreliano en general, exige mayores atenciones de invitación y motivación para las actividades y presentaciones artístico-culturales; y faltan propuestas de intercambio entre directivos de universidades, artistas, exponentes y empresarios de foros y peñas, para generar mayor demanda, crítica y exigencia en la calidad de dichas presentaciones.

4.- Creo indispensable un organismo coordinador, mediador y asesor de la comunicación artístico-cultural en Morelia, que apoye la actividad artístico-cultural en la ciudad (tomando en cuenta los tres puntos anteriores), y que su labor se base en constantes investigaciones de campo (sondeos y encuestas).

Capítulo VI
" PROPUESTA "

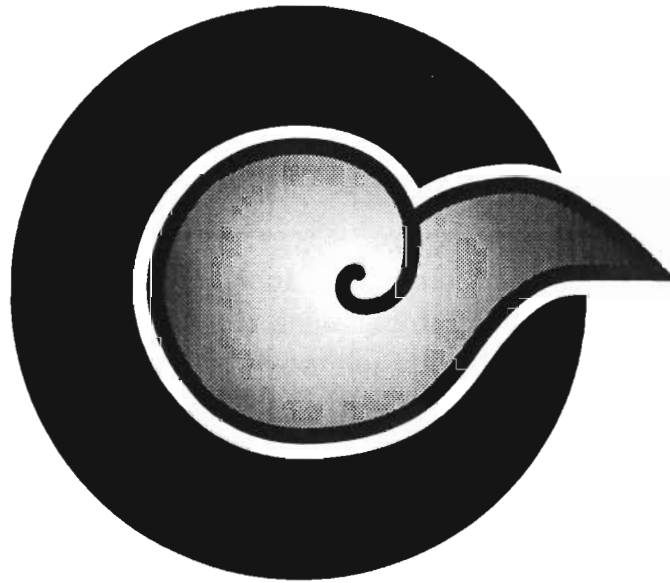

CICCUAM

**CIRCUITO DE COMUNICACION
CULTURAL Y ARTISTICA DE MORELIA**

* Logo-Tipo del CICCUAM:

El diseño gráfico del logotipo del CICCUAM, presenta el símbolo náhua de la *comunicación (en líneas y degradaciones)* envuelto en un *círculo (en plasta)* que representa a letra "C", en conjunto sugiere de fonética y visual una congruente imagen corporativa.

1.- CONCEPTO:

Este concepto del CICCUAM, se crea como una alternativa de difusión y promoción para las actividades artístico-culturales de Morelia, basada en los resultados de la investigación de campo del trabajo de tesis.

2.- Definición... ¿Qué es el CICCUAM?

Un organismo *interdependiente*, que nace del apoyo del gobierno estatal y de la iniciativa privada, capaz de crear y proponer tácticas y estrategias de comunicación para el apoyo de las actividades y presentaciones artístico-culturales de la ciudad de Morelia.

3.- Las Funciones del CICCUAM.

- * Comunica, informa y promociona en forma profesional las actividades y presentaciones artístico-culturales a la sociedad moreliana.

- * Evalúa y aprovecha en forma imparcial los recursos de difusión existente, propuestos por las instituciones públicas y privadas para beneficio de los artistas, exponentes y público en general.

- * Propone tácticas y estrategias profesionales de comunicación a cualquier empresario interesado en estos servicios, tomando en cuenta las características y necesidades de sus eventos artístico-culturales.

4.- La Misión del CICCUAM.

Considerando la importancia de la trascendencia artístico-cultural de la humanidad, el CICCUAM, tiene como responsabilidad, ejercer como un organismo comunicacional que toma en cuenta las características culturales y necesidades específicas y reales de los morelianos. Pretende hacer más permeable la capacidad receptora de los ciudadanos respecto a su historia, cultura, arte y tradiciones, valorando hechos, ideas, posiciones, actitudes sociales, políticas y económicas que acontecen en Morelia.

5.- El Código de Valores del CICCUM.

Las bases y motivos con las que CICCUM ejerce, son:

***Lealtad.-** Es importante el ser congruentes en todo momento. Cumplir fiel y honorablemente con todo compromiso profesional y social.

***Participación.-** Mostrar conciencia e iniciativa en cuestión de apoyo en todo lo relacionado con la promoción y difusión artístico-cultural en la ciudad.

***Representación.-** Dignificar la labor del CICCUM y de cada uno de sus integrantes; hacer presencia constante de los objetivos e intenciones de la organización.

***Objetividad.-** Buscar constantemente soluciones funcionales, eficientes y efectivas dependiendo de las necesidades reales del artista, exponente cultural y público potencial, en forma imparcial.

6.-Las Políticas Generales del CICCUM.

***Primero.-** Darse a conocer como un organismo interdependiente, capaz de ofrecer un servicio real, loable y oportuno a la sociedad moreliana.

***Segundo.-** Mediante el servicio profesional, lograr el acercamiento y participación constante de los artistas, exponentes culturales, empresarios y funcionarios públicos para la promoción y difusión artístico-cultural en la ciudad.

***Tercero.-** Cada integrante del CICCUM deberá manifestar su labor de forma honesta para ganar apoyo y superación grupal.

7.- Visión Estratégica del CICCUM.

** Informar y asesorar profesionalmente en todo lo relacionado con la promoción y difusión artístico-cultural, en la ciudad de Morelia.*

8.- Objetivos Generales del CICCUM.

*** Respecto a la comunidad moreliana:**

Forjar un hábito constante en los morelianos de informarse oportunamente de las actividades y presentaciones artístico-culturales de la ciudad.

*** Respecto a los artistas, exponentes culturales, empresarios y funcionarios públicos:**

Ser una alternativa de asesoramiento profesional en cuanto a informar y comunicar de los eventos artístico-culturales en Morelia.

*** Respecto al Arte y la Cultura:**

Crear un nuevo concepto de promoción y difusión en Morelia, que refleje amor y ocupación por sus actividades y presentaciones artístico-culturales.

*** Respecto a la imagen del CICCUAM:**

Sea identificado en Morelia, el Estado, el País y el mundo como un modelo de unión y de trabajo en pro de la trascendencia de un gran patrimonio de la humanidad, del arte y de la cultura general.

9.- ESCENARIO ACTUAL.

En cuestión de la situación actual de la promoción y la difusión cultural...

9.1. Tanto en el Distrito Federal, como en otras ciudades...

En México, la difusión y promoción artístico-cultural ha ido avanzando dependiendo de las exigencias de las sociedades, estas exigencias van siendo determinadas por el grado de educación que la familia, la sociedad y el gobierno forje en el individuo.

Creo que en la actualidad, quien quiere y puede se culturiza, ya que esto está determinado por los aspectos económico e ideológico de la persona.

En la ciudad de México existen cientos de eventos artístico-culturales por día, en los que se tiene una asistencia constante y satisfactoria. Son producciones de alto y bajo costo dependiendo del apoyo de inversión, del patricinio local o extranjero y del apoyo becario de instituciones como el INBA, CNA, FONCA, FOESCAM, PACMYC... tomando en cuenta que es una capital con perfil cosmopolita que implica un público variado en el que gran parte es capaz de establecer un criterio sobre género, estilo, gusto colectivo y personal, y el cual está influenciado por las constantes tácticas y estrategias publicitarias que tocan el ego y gusto personal del turista y ciudadano.

Guadalajara y Monterrey son otras ciudades que también han sabido aprovechar el crecimiento social y económico de su entidad, por lo que últimamente se han caracterizado por su variada programación y por su bien llevada promoción artístico-cultural.

Guanajuato, Puebla y Zacatecas son ciudades que en menor escala social y económica han podido, hasta la fecha, tener éxito en su oferta y demanda artístico-cultural, y gran parte de ella está basada en la afluencia turística.

9.2. En Morelia...

Para poder describir la situación actual de mi ciudad, creo necesario recurrir a mis vivencias tenidas como moreliano: como ex-guía de estudiantes extranjeros (C.M.I.) y extrabajador del Depto. de Comunicación y Prensa de la Secretaría Estatal de Turismo; como conductor de TV cultural para jóvenes (canal 11); como redactor y coordinador de medios en la empresa "GRAPHICUS-Publicidad"; como permanente espectador de las actividades artístico-culturales en la ciudad; como

actor y cantante profesional y como reciente investigador del aprovechamiento cultural en la localidad.

Morelia tiene fama de ser una ciudad con mucha actividad artístico-cultural, pero con poco apoyo promocional y de asistencia. Creo que son varias causas las que provocan la falta de asistencia a éstas actividades:

*** RESPECTO AL EMISOR:**

A).- La falta de seriedad y compromiso con la labor artística y cultural en la ciudad.

La mayoría de los artistas y exponentes culturales en Morelia se encuentran metidos en un ambiente de rivalidades y envidias que quitan concentración, seriedad y calidad en sus trabajos. Poco a poco se engolocinan en aspectos políticos que los desubica de sus posibilidades de trabajo, y desperdician su talento por dedicarse a la crítica destructiva de sus compañeros.

Pocos son los que se concentran en hacer su trabajo sin meterse con los demás: cuando piden apoyo lo hacen de manera concreta y objetiva, y cuando lo obtienen logran aceptación, reconocimiento profesional y remuneración por lo que hacen.

Falta congruencia, mostrar con hechos lo que dicen amar. Trabajar y capacitarse constantemente para lograr resultados cada vez más profesionales. Exigir con trabajo y resultados... no quejarse en vano, ni exhibirse como elementos resentidos y ajenos a todo apoyo institucional.

En los hermosos portales, el jardín de Las Rosas, la Casa de la Cultura... se observan intelectuales, bohemios y artistas queriendo cambiar el mundo criticándolo, pero raros son los que se ocupan de él con hechos, o al menos con intentos notables.

B).- La falta de información y ocupación respecto a los recursos y medios reales en la ciudad.

Se supone que tanto artistas como exponentes culturales, deberían estar bien enterados de los medios que existen para poder difundir y promocionar sus trabajos, y sin embargo no saben de ellos, y si los conocen, no tienen un asesoramiento ni opiniones profesionales para utilizarlos.

Por un lado creo que falta más comunicación por parte de las instituciones públicas para dar a conocer las oportunidades de beca y apoyo promocional (básicamente mejor distribución en la repartición de los boletines informativos en medios de comunicación, escuelas, carteleras públicas...) -más adelante lo explicaré con detalle-; y por otro lado, gran parte de la gente informada e interesada no demuestra voluntad e inteligencia para aprovechar estas

invitaciones. He tenido la oportunidad de observar que muchos músicos, intelectuales, bailarines, actores y directores de la ciudad, quienes optan por quejarse y hablar mal de los jefes de departamento de las instituciones públicas, en vez de proponer soluciones, proyectos y peticiones concretas (por escrito)... Lo que me hace pensar de una notable negligencia y una pérdida de tiempo, o simplemente de una incapacidad individual y grupal. Sé que en lo personal y en lo profesional es difícil aceptarlo, pero los hechos hablan por sí solos. Quienes hacen y buscan encuentran y reciben apoyo, la mayoría de las veces directo del I.M.C., del FONCA, del INBA entre otras instituciones según sea el caso, y por supuesto, sin dejar de estar con el aliento amargo de quienes no lo intentan.

*** RESPECTO A LOS CANALES O MEDIOS DE COMUNICACION:**

A).- La falta de iniciativa, ética, sentido común y profesionalismo.

La mayoría de los mexicanos se dejan llevar por la programación vanal y ligera, que por lo general, los medios de comunicación ofrecen. Éstos se justifican diciendo " si es lo que la gente quiere, pues se lo damos...", y en gran parte se entiende, puesto que tienen todo el derecho de comercializar y vender a su antojo. Sin embargo, también existe público interesado en informarse y cultivarse mediante el arte y la cultura del País, el Estado y de nuestra Ciudad, un aspecto al que se le da poca importancia, puesto que no son tan rentables como un Paco Stanley o un Salinas de Gortari.

Realmente sé y creo que el dinero tiene su lugar e importancia, pero existe un patrimonio mucho más trascendental, estable y seguro, como lo es la valoración de nuestra historia, arte, tradiciones y cultura en general.

* Como profesionales de la comunicación, de nosotros depende el adoptar hábitos y costumbres sanas... compartirlas, y hacer que de ellas dependan las futuras generaciones elevando sus niveles.

Es admirable, que gente que encabeza puestos administrativos y jefaturas de departamentos creativos y de producción en los mass-media, no tenga la mínima conciencia ética ni cultura general; que cuando se les habla de un proyecto de difusión y promoción artístico-cultural (entre veinte vanales y comerciales), se ría, y no crea en la necesidad y posibilidad de crecimiento personal, familiar, económico y político de la gente.

*** RESPECTO AL PUBLICO RECEPTOR:**

A).- El factor educación.

Creo que el comportamiento del individuo en la sociedad va a ser determinado en gran parte por los hábitos, costumbres y valores que le fueron inculcadas en el

seno familiar. La escuela, es la nuestra segunda casa, en donde comenzamos a convivir con gente desconocida, de la que aprendemos y en la que experimentamos con nuestra capacidad de convivencia y relaciones públicas. El tercer plano, vendría siendo la sociedad, misma que nos ayuda a definir nuestro rol y gustos personales y nos motiva a luchar constantemente por la supervivencia y reconocimiento personal, grupal y colectivo.

Creo que los morelianos tenemos la capacidad de apreciar las actividades y presentaciones artístico-culturales, pero la gran mayoría canaliza su capacidad e interés para entretenerse en aspectos ordinarios como son el ver televisión, ejercer juegos de mesa, salir con amigos e inclusive concentrar su atención en los constantes problemas políticos, que de alguna manera hacen cultura, pero sin pasar de un mayor nivel de participación o retroalimentación social, como sería el asistir al presentaciones de teatro, música y danza, talleres, exposiciones, pláticas... que deleitan y entretienen informando y culturizando. Gran parte de los morelianos no tienen esta costumbre, y en gran parte es causa de su situación económica.

B).- El factor económico.

Esta situación de las familias está determinada por el nivel económico del Estado o zona a la que pertenezca: Morelia es una ciudad comercial-turística, basada en el comercio familiar (empresa entre parientes), disperso (sin encasillarse en un mismo concepto) y subterráneo (puestos ambulantes, artistas... quienes por lo general no pagan impuestos); el salario mínimo general en la ciudad, es de \$791.92 m.n., por mes; el salario promedio del nivel económico medio-bajo (predominante en Morelia en un 70 % aprox.) es de \$1,200.00, por mes; y el de un nivel medio-alto es de \$4,900.00, por mes, sueldo de los que dependen tres hijos por familia en promedio (según datos del INEGI, 1997).

Por lo anterior, se puede deducir que el nivel de vida en Morelia es medio-bajo (tomandola en comparación con las ciudades de México, Yucatán y Tijuana), ya que se caracteriza por sus costos medios y altos y el bajo poder adquisitivo en el ciudadano. Lo que demuestra que la mayoría de los morelianos concentran su atención en vivir "a raya", sin tener margen de ahorro y sin dar importancia a invertir en actividades artístico-culturales.

C).- La falta de calidad en la difusión y promoción.

Al hablar de falta de calidad en la difusión y promoción, es hablar de la falta de previsión y estrategia de la publicidad artístico-cultural en la ciudad. Sin tomar en cuenta, por supuesto, las producciones o inversiones foráneas y extranjeras.

Perfectamente se da cuenta el ciudadano de el concepto cultural al que se le invita, pero muchas veces se percata tarde o simplemente no tiene los recursos económicos ni el tiempo para asistir a ellos. Se sabe de antemano que también se

emiten eventos gratuitos, pero si no se le promociona adecuadamente de nada sirve el tiempo y dinero invertido en un proyecto que tuvo una publicidad poco profesional. Generalmente se habla de que no se prevee el día, la hora y/o del evento con el que se compite (se empalman las actividades); la falta del adecuado diseño editorial, publicitario y promocional con gente especializada en el medio (comunicadores, diseñadores gráficos y mercadólogos), ya que hasta la fecha no se ha pensado en bonos o en un boletaje especial que tome en cuenta la situación económica real del *estudiante* y la *familia* moreliana.

La mayoría de las dependencias gubernamentales emiten sus estrategias publicitarias dependiendo sus funciones y políticas.

9.3. Qué de la promoción y difusión de las instituciones públicas y privadas en Morelia.

Por un lado, las propuestas publicitarias de la **Secretaría Estatal de Turismo** están determinadas, en gran parte, por el muy buen diseño gráfico y comunicacional que la Secretaría de Turismo (Gobierno Federal), sugiere: siendo Michoacán uno de los estados que más riquezas naturales y turísticas tiene, se trata de invertir grandes presupuestos en su promoción para que garantice gran afluencia turística y entrada de divisas para el país y en Estado. En cuestión de la promoción de las actividades artístico-culturales de la ciudad, las instalaciones de la Secretaría no tienen una cartelera donde se pueda ver claramente lo que acontece a diario en Morelia; la información y referencias básicas de la ciudad se ofrece al público en folletería gratuita, y estando a la venta otra de mayor calidad en impresión e información. -

En el lugar de atención al turista, los carteles y folletería de los eventos culturales están mal presentados: los cateles se ubican en puertas y paredes (lo que implica mantener en mal estado y presencia la publicidad), y no se tiene la folletería a la vista ni a la mano del visitante. Se muestra en la impresión de la publicidad el constante apoyo al I.M.C. para promocionar sus actividades, pero es sorprendente que no se tenga información básica de la *Fiesta Michoacana* ni del *Festival Internacional de Música* (estando en fecha). Creo que independientemente de que el I.M.C. lleve o no lleve la información a la galería, la Secretaría debería responsabilizarse tener la información oportunamente en caso de requerirla así el turista.

Ultimamente esta Secretaría a empezado a dar apoyo a las galerías, foros y peñas culturales de la ciudad haciendo un recorrido promocional con gente interesada en comprar artesanía y arte, la catalogo una muy buena iniciativa, pero ojalá se le dé continuidad.

El Ayuntamiento de Morelia, por medio de su grupos de colaboración (como lo es *Morelia Joven*), da a conocer sus actividades culturales de beneficencia pública de una manera efectiva: emite su publicidad mediante una elocuente imagen

corporativa (muchas veces apoyada por la iniciativa privada). Pero en realidad son muy esporádicas y pocas las propuestas artístico-culturales que ofrece, y la mayoría de las veces sólo las utiliza para ganar adeptos al partido político que trae de fondo, o simplemente para distraer o capacitar sólo a una minoría en espacios reducidos e incómodos.

La promoción artística y cultural de la **S.E.E. (Secretaría de Educación en el Estado)**, siempre ha estado enmarcada base al cumplimiento del artículo tercero (garantías individuales) de la Constitución de los Estados Unidos Mexicanos. Da constante apoyo a las actividades relacionadas con la educación laica y gratuita del mexicano. Ultimamente ha dado importancia al apoyo de programas de promoción cultural para el estudiantado, propuestos y apoyados por el INBA, IMSS, IMC... entre otras dependencias gubernamentales, que tratan de generar gusto por el arte clásico y contemporáneo.

Al estar inmiscuido en un proyecto de teatro nacional para jóvenes, pude percatarme de la falta de responsabilidad que existe por parte del personal coordinador: desgraciadamente gran parte del estudiantado moreliano no pudo asistir a las obras de teatro por el mal seguimiento de la programación de la Secretaría; y el diseño gráfico y comunicacional de este proyecto fue de mala calidad, mismo que implicó un requisito o un trámite burocrático más.

Esta delegación de la S.E.P. ha mostrado sólo simpatía y relativo apoyo por el arte y la cultura local, en algunos eventos sólo aparece en calidad de "co-partícipe" y no evidencia la importancia que Morelia tiene para el Estado, el País y el Mundo.

La **UMSNH (Universidad Michoacana de San Nicolás de Hidalgo)** es una de las instituciones que más promoción artístico-cultural muestra y ofrece, no cabe duda que da constante apoyo a estas actividades, ya que resalta en todo momento la capacidad del joven moreliano para apreciar y participar en ellas. Pero la calidad de su difusión sigue siendo de baja calidad, a pesar de contar con una gran infraestructura, creo que no es bien explotada, sigue habiendo una gran fuga de presupuesto por la falta de estrategias publicitarias, pues aparte de pasar desapercibidas muchas de sus actividades entre el el estudiantado, la gran mayoría de los morelianos se pierden de sus presentaciones que son de gran contenido y valor cultural. Falta mejor propuestas de estrategias comunicacionales en la institución.

Las **Escuelas y Universidades privadas de Morelia** tienen sus estrategias de promoción muy limitadas. Sus actividades artístico-culturales están basadas en la demanda y propuestas del personal de trabajo y de sus alumnos, pero rara vez solicitan intercambios o contratos con los artistas, exponentes y empresarios culturales de la ciudad. Falta más visualización para que exista mayor conocimiento del potencial artístico-cultural de Morelia. Sus carteleras o espacios de información están mal aprovechados: la función de informar de las actividades internas la cumple, pero en cuestión de comunicar de las actividades

artístico-culturales de la ciudad, sabiendo de la importancia y potencial de entretención y culturización del alumno.

Las **empresas artístico-culturales** de la ciudad (peñas y foros alternativos), han demostrado, hasta la fecha, una constante difusión de sus actividades. Existe poco apoyo de patrocinio para estos lugares, no es fácil invertir en un buen servicio publicitario, ya que se depende de las ganancias del lugar. Básicamente tienen como medios de comunicación los carteles, la folletería, y la recomendación, misma que se manifiesta austera y de poco impacto entre los morelianos. Pocas veces se proponen intercambios y apoyos con instituciones, dependencias gubernamentales e iniciativa privada, por no tener gente se apoyo para sus relaciones públicas. Subsisten de una demanda mínima.

9.4. El Instituto Michoacano de Cultura, como organismo coordinador, difusor y promotor de la actividad en el Estado y la ciudad de Morelia.

Al hablar del I.M.C. (Instituto Michoacano de Cultura), es hablar de un organismo público descentralizado, de una delegación gubernamental encargada de coordinar y apoyar todas las casas de cultura del Estado; una institución con recursos económicos propios, que tiene a su cargo la coordinación y administración de las actividades de la Casa de la Cultura de Morelia, la Casa Natal de Morelos, el Museo de Arte Contemporáneo, el Museo de Arte Colonial, el Teatro Ocampo el coro del Instituto, el Ballet Folclórico de Michoacán, Ballet de la Casa de la Cultura de Morelia, la Orquesta infantil Juvenil "Silvestre Revueltas" y la Orquesta Sinfónica de Michoacán.

Dentro de sus objetivos y funciones están:

- I.- Promover mediante la cultura el desarrollo integral de los Michoacanos;
- II.- Apoyar a las dependencias y entidades federales, estatales y municipales en la realización de las actividades culturales que se desarrollen en el Estado;
- III.- Realizar eventos de difusión e intercambio cultural;
- IV.- Fomentar la investigación y difusión de las Bellas Artes, en las ramas de la Música, las Artes Plásticas, las artes dramáticas, la Danza y el folklóre del Estado.
- V.- Fomentar la difusión y creación literaria en todos sus géneros;
- VI.- Fomentar la cultura entre el personal de las diversas dependencias de gobierno estatal y coordinarse con los gobiernos federal y municipales en los términos de los convenios respectivos, y asesorar a dichos gobiernos cuando así lo soliciten;
- VII.- Realizar investigaciones, estudios y demás actividades tendientes a incrementar el acervo cultural, tanto en su acervo artístico, como científico y tecnológico.

- VIII.- Fomentar la capacitación y actualización de maestros en los ramos de las Bellas Artes y la Literatura;
- IX.- Administrar, conservar y operar las instalaciones que le sean asignadas;
- X.- Aprovechar los medios masivos de comunicación, para la difusión y fomento de la cultura;
- XI.- Establecer relaciones con organismos del sector público y privado, cuyos fines estén relacionados con la cultura;
- XII.- En general, todas aquellas necesidades para el cumplimiento de sus objetivos y funciones señaladas por el presente Decreto...

(Ref. Decreto del Periódico Oficial del Gobierno Constitucional del Estado de Michoacán, noviembre de 1980).

Pienso que el I.M.C. en su actual labor, ha superado varias deficiencias que existían en la dirección pasada, entre ellas están:

- 1.- Se tiene una mayor comunicación respecto hacia la libertad de los intelectuales y artistas michoacanos. Ha mostrado imparcialidad y mayor aceptación de las ideas y expresiones del ser humano...
- 2.- Dentro de sus posibilidades, da constantes apoyos en cuestión de información, presupuesto, convenios, becas a todos aquellos interesados por el quehacer artístico-cultural en el Estado y la capital: muestra mayor interés y apoyo a propuestas creativas y loables para el incremento del acervo cultural del michoacano, mexicano y extranjero.
- 3.- Existe una mayor congruencia en su imagen corporativa, mayor presencia y seriedad en la organización de las actividades y presentaciones culturales, pero aun deficiente (Festival de la Muerte, Fiesta Michoacana, Domingos Familiares, Muestra Estatal de Teatro, Noche de Muertos...) y en sus apoyos significativos (conciertos, charlas, cursos y talleres artístico-culturales (con expositores de gran reconocimiento) que ayudan a la capacitación de los artistas y estudiantes, al sano entretenimiento y productividad de los michoacanos y visitantes extranjeros.
- 4.- Ha contribuido a la probable resurrección del Departamento de investigación de las Artes del Instituto, ya que por años ha sido un área estancada por el interminable problema de presupuesto y/o chantaje laboral.
- 5.- Ha convocado a la preservación del patrimonio cultural: con la ayuda de la Secretaría de Obras Públicas del Estado: se obtuvieron modificaciones y renovaciones básicas en las instalaciones de varios museos del Estado y la capital.
- 6.- Dentro de sus propuestas de promoción y educación cultural, el I.M.C. ha sentado bases en la infancia michoacana que dan pie a su imaginación y creatividad mediante sus talleres y conciertos especiales para niños.

Lo anterior habla de una voluntad e iniciativa para sacar adelante el valor histórico, cultural y artístico de Michoacán. Sin embargo, aun existen varios

aspectos que considero indispensables para que halla mayor interdependencia y eficacia respecto a la labor de promoción y difusión cultural.

Sabiendo de antemano que casi un 70% de las actividades del I.M.C. se manifiestan en la ciudad de Morelia, considero destacar varios aspectos que aún embaran la interdependencia entre institución-exponente-mass media-espectador, respecto a las actividades y presentaciones culturales en la ciudad:

PRIMERO.- En el **aspecto de la comunicación organizacional**, en el I.M.C. no existe una presentación oficial de un organigrama institucional de labores. Esto es, no se sabe de antemano la comunicación ascendente, descendente y horizontal (la jerarquización de la dirección, subdirecciones, departamentos y delegaciones existentes). Sólo se mencionan, más no se identifican lógicamente y visualmente en la entrada del edificio, el patio, los pasillos, ni en ninguno de sus departamentos.

SEGUNDO.- En el **aspecto publicrelacionista**, a pesar de que se tiene bien definido el logotipo, el lema y la imagen corporativa de la institución, en varios giros promocionales se llega a perder la contituidad e impacto comunicacional. Es decir, por ver como un gasto y no como una inversión a la publicidad de los eventos, no se logran los objetivos de promoción ideales para informar e impactar a la sociedad:

* No se tienen guiones y "gingle (frase musical breve que informa sutilmente el giro funcional y político de la institución)" en los promocionales tanto en radio como en televisión, mismo que trae como resultado una calidad publicitaria baja, pasa desapercibida.

* No se tiene en radio ni en televisión, un espacio especial para promocionar la labor y promoción de la actividad cultural.

* Se insiste y se aprovecha muy poco en los espacios de entrevista en la programación de radio y T.V. para la promoción de los eventos culturales.

* No se tiene un diseño adecuado de la cartelera cultural del I.M.C.: es información con un formato sobrio... de poca atracción, tanto en el panel de la entrada del edificio, como en la hoja que se envía a los mass-media y al público en general; además de no tomar en lista las actividades manifestadas los foros y peñas alternativas en de la ciudad; y no se distribuye dicha cartelera en plazas ni lugares públicos de la ciudad.

* No se tienen stands o páneles especialmente diseñados, para ubicarlos en plazas, hoteles y lugares públicos para distribuir la información y publicidad por parte del instituto y empresas culturales interesadas. *En la entrada del instituto no existe un módulo especial de atención al ciudadano y turista.*

* Faltan estudios de campo, que ayuden a crear tácticas y estrategias de promoción y difusión artístico-cultural, por lo que: existen pocos convenios y/o intercambios con escuelas y universidades públicas y privadas para la asistencia a los eventos y actividades artístico-culturales organizados y apoyados por el instituto; y no se proponen, conforme a la situación económica de los morelianos, alternativas especiales para asistir a los eventos emitidos y apoyados por el instituto.

TERCERO.- Respecto a la estructura, no se tiene un *departamento especial para el cuidado de la imagen corporativa, el diseño y emisión de la promoción y publicidad de los eventos del I.MC.*: ya que cada departamento del organismo es responsable de proponer proyectos a la Subdirección de Planeación, en los que van implícitas determinaciones publicitarias de los mismo jefes de departamento, *lo que conlleva a una publicidad nula e incompetente, ya que por lo general no se tiene respaldo profesional y especializado.*

* Se ha descuidado en mucho la inversión en la investigación de campo en cuestión de promoción cultural y de las artes. Existe un departamento de la Investigación de las artes que ha dejado de laborar por el cúmulo de proyectos que no se han llevado a cabo. Varios proyectos de investigación, hasta la fecha, no se han llevado a cabo ¿Será por los costos que implican, por la negligencia y la actitud burócrata de parte de sus integrantes o por ambos aspectos?.

Para lograr una buena promoción artístico-cultural en la sociedad moreliana, se necesita: *primero*, conocer el nivel cultural de los diferentes sectores sociales; *segundo*, tomar en cuenta la situación económica, y *tercero*, las condiciones presupuestales en las que el sector público y privado están, ya que esto determina la creación de alternativas que faciliten la asistencia de los eventos y el grado de factibilidad para lograrlas a corto y mediano plazo.

En el caso de la principal institución encargada de promover y difundir la cultura en el Estado y la ciudad:

"...Al Instituto Michoacano de Cultura la viene ocurriendo lo que desafortunadamente sucede con el sector educativo de nuestro País, el gasto se destina principalmente al pago de salarios del personal y un porcentaje menor a las funciones básicas de difusión, promoción e investigación de la cultura y esto no deriva de una desproporción de personal, este es apenas el mínimo indispensable para su funcionamiento...

De los recursos destinados a las funciones sustantivas un porcentaje significativo aplicado a eventos o instituciones en los que el Instituto Michoacano de Cultura es una parte más pero no la única, en el caso del subsidio del Conservatorio de las Rosas, el destinado al Festival Internacional de Música y los apoyos que se destinaron a casas de la cultura del interior del Estado, del resto se tiene que ocupar para el funcionamiento de museos, artes plásticas, literatura, lo que hace a todas luces insuficiente el presupuesto asignado.

En suma, el Instituto Michoacano de Cultura, en el conjunto de sus dependencias aquí en Morelia, cuenta con 344 trabajadores, incluyendo el personal de confianza, además con 67 alumnos beca que integran su grupo de ballet y coro y 16 adscritos a la Casa de Cultura de Jiquilpan, Ario de Rosales y Zurumútaro. Del presupuesto apoyado por esta Soberanía. El 57.33% se destina al capítulo 1000 de Servicios Personales; el 1.42% a materiales y suministros; un 0.78% a mobiliario y equipo de administración; el 12.20% al capítulo de subsidios por medio del cual se apoya al Conservatorio de las Rosas, al Festival Internacional de Música, a las Casa de

Cultura del interior del Estado, a los convenios con grupos artísticos y a becas; un 3.35% se destina a obras convenidas con la Federación, específicamente el Fondo estatal para la Cultura y las Artes de Michoacán; Programa de Cultura Infantil y el Programa de Apoyo a las culturales Comunitarias y Municipales PACMYC.

De la parte de Servicios Generales que representa el 24.92%, se destina el 18.13% al rubro de espectáculos culturales que está destinado fundamentalmente al programa de difusión y promoción de la cultura a través de los departamentos de Literatura, Artes Escénicas, Museos, Promoción Cultural, Relaciones Públicas y Casa de la Cultura de Morelia (Ref. Mtro. Jaime Hernández Díaz en el H. Congreso del Estado. Noviembre de 1998. P.p. 5-6)"

* Esta declaración nos refleja la problemática de presupuesto en la que se ve envuelto el I.M.C., por un lado responde al por qué de la poca efectividad de su publicidad en la ciudad;

* Mas no justifica la poca eficacia de gran parte del personal que labora en la institución: Muchas personas se quejan de no tener apoyo de personal en su departamento, cuando en realidad no optimizan o administran su tiempo de trabajo. Creo que falta más voluntad y capacitación para llevar a cabo planes de verdadera investigación y propuesta en cada una de las áreas departamentales de I.M.C.

Es por lo anterior, que el "**CICCUAM**" surge como una alternativa que se compromete a *apoyar* profesionalmente a la iniciativa pública y privada en la labor promoción y difusión artístico-cultural en Morelia, mediante las siguiente Propuesta Estratégica:

10.- La Propuesta Estratégica del CICCUAM (Líneas de Acción).

Con base a los Objetivos Generales del CICCUAM, se pretenden las siguientes Líneas de Acción:

1er.Obj.- Respecto a la comunidad Moreliana:

Forjar un hábito constante en los Morelianos de informarse oportunamente de las actividades y presentaciones artístico-culturales de la ciudad.

Líneas de acción:

- * Tener tanto en medios de comunicación como en lugares estratégicos de la ciudad toda la información artístico-cultural de Morelia, por semana y/o quincena, con un buen diseño mercadotécnico, comunicacional y gráfico;*
- * Programación en Radio, Televisión, Periódico y Revistas locales y estatales;*
- * Stands para carteles y folletería en hoteles, plazas y lugares públicos, y en los mismos foros y peñas de la ciudad;*
- * Jóvenes repartidores de programas en cruceros y avenidas principales.*

2o.Obj.- Respecto a los artistas, exponentes culturales, empresarios y funcionarios públicos:

Ser una alternativa de asesoramiento profesional en cuestión de informar y comunicar de los eventos artístico-culturales en Morelia.

Líneas de acción:

- * Convocar e invitar a todos los interesados a promover sus actividades artístico-culturales en la ciudad de Morelia, por medio de los servicios profesionales del CICCUAM:*
- * Dar a conocer las funciones y objetivos de este organismo;*
- * Dar alternativas de promoción y difusión, dependiendo del tipo de público, características del evento, de los recursos y presupuesto con el que se cuente.*

3er. Obj.- Respecto al Arte y la Cultura.

Crear un nuevo concepto de promoción y difusión en Morelia, que refleje amor y ocupación por sus actividades y presentaciones artístico-culturales.

Líneas de Acción:

- * Trabajar constantemente, viendo por los beneficios sociales de los presentes y futuros.*
- * Seleccionar personal que realmente se indentifique con la labor del CICCUAM, que se comprometa con el concepto y trabaje objetivamente.*

4o. Obj.- Respecto a la imagen del CICCUAM.

Ser identificado por Morelia, el Estado, el País y el mundo como un modelo de unión y trabajo en pro, de la trascendencia de un gran patrimonio de la humanidad, del arte y de la cultura en general.

Líneas de acción:

- * Concretar y mantener una imagen corporativa del CICCUAM de manera agradable e impactante en la ciudad de Morelia.*
- * Hacer evidente la interdependencia entre el CICCUAM, los ciudadanos, y la iniciativa pública y privada.*
- * Resaltar en todo momento la Misión y el Código de Valores del CICCUAM.*

11.- La Infraestructura del CICCUAM.

En el aspecto de la comunicación organizacional, el organigrama del Circuito de Comunicación Cultural y Artística de Morelia, se presenta con departamentos y funciones básicas de la siguiente forma:

11.1. El Organigrama del CICCUAM.

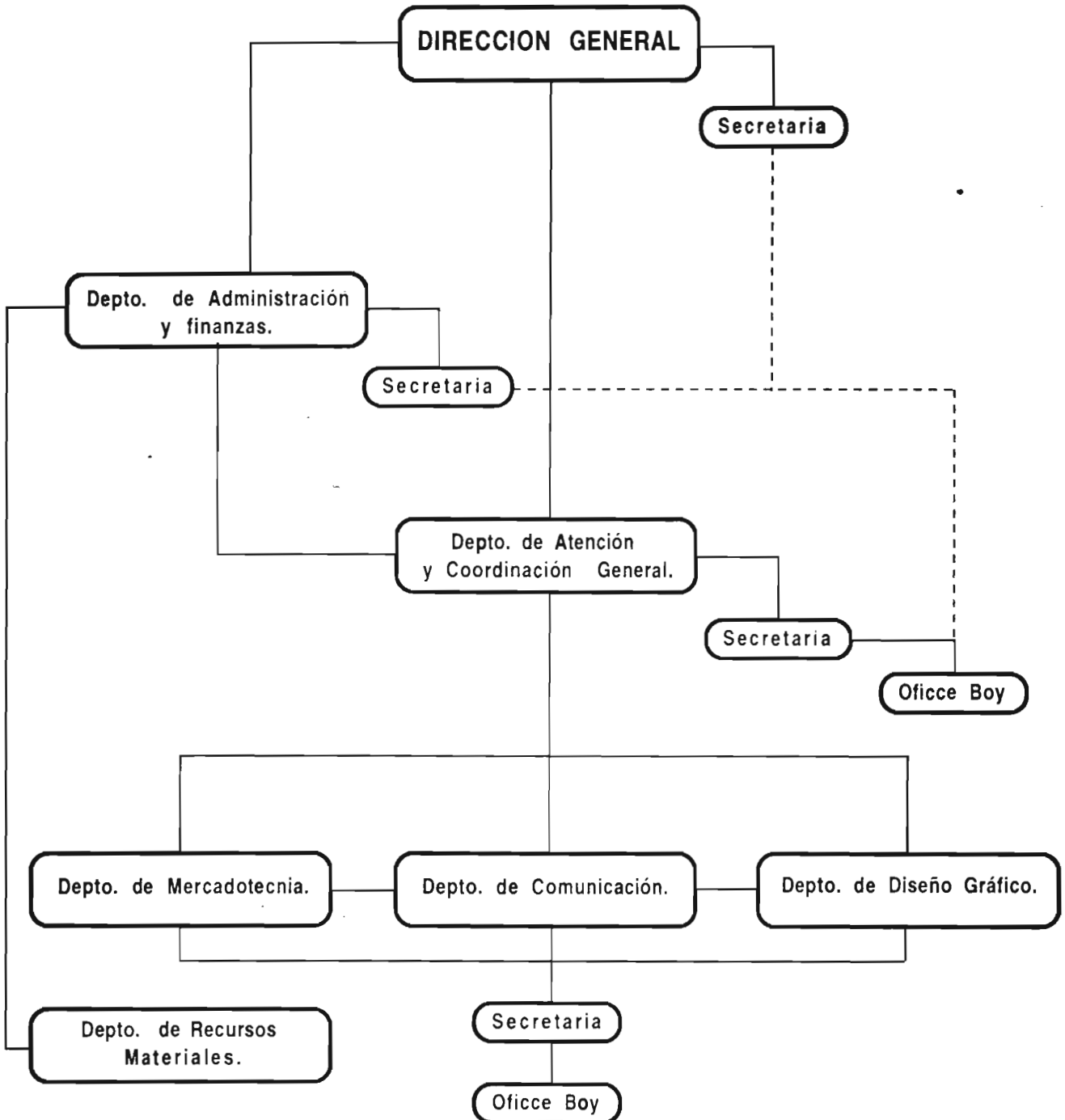

DIRECCION GENERAL: La Dirección General, se hará cargo de representar jurídicamente al el CICCUM. El ciudadano responsable de este puesto tendrá la obligación comunicar y de poner en alto la imagen corporativa, la misión, los objetivos y funciones, el código de valores y los resultados aportados por la labor del organismo frente a la sociedad y los medios de comunicación.

Se propone a un licenciado en Ciencias de la Comunicación al frente del CICCUM.

Depto. de Administración y Finanzas: Tendrá como principal función el financiar y administrar los recursos económicos y materiales del CICCUM bajo la supervisión y coordinación de la Dirección General, en favor del buen funcionamiento y estabilidad del organismo; y de aprobar o desaprobar, bajo la supervisión de la Dirección General, los proyectos de inversión propuestos por el depto. de Atención y Coordinación General.

Se propone un Licenciado en Administración de Empresas como jefe del departamento.

Depto. de Atención y Coordinación General: Este será el departamento central del CICCUM. Tendrá como sus funciones generales: * la atención directa respecto al asesoramiento y recibimiento de peticiones de los artistas, exponentes culturales, empresarios, y funcionarios públicos y privados y público en general; * será encargado de pasar la información indispensable a los departamentos de Mercadotecnia, Comunicación y Diseños Gráfico, y de coordinar a los mismos; * se encargará de el proceso de logística para el constante aprovechamiento de los recursos de promoción y difusión cultural en la ciudad; propondrá constantes proyectos de investigación e inversión a la Dirección General para la mejora de la información y condiciones de servicio al público del CICCUM; * y será el encargado de presentar a los ciudadanos interesados las propuestas promocionales emitidas por los tres deptos. subalternos.

Para jefe del Depto. se propone a un Licenciado en Ciencias de la Comunicación, con especialidad en Relaciones Públicas y/o Comunicación Organizacional. Como apoyos al Depto, se tiene a otro comunicólogo, un publicrelacionista, y a gente de servicio social...

Depto. de Mercadotecnia: Tiene como principal función, la de emitir constantes proyectos de estudio de mercado en la ciudad, con la finalidad de compartir la información con los deptos. de Comunicación y Diseño Gráfico y lograr tácticas y estrategias de publicidad artístico-cultural, factibles y efectivas; y así como llevar un historias o control de datos en base a los estudios realizados.

Como jefe del departamento se propone a un Licenciado en Mercadotecnia o un comunicólogo con postgrado en Mercadotecnia.

Depto. de Comunicación: Sus principales funciones son, ayudar al mantenimiento de la imagen corporativa del CICCUM; * definir y proponer conceptos de promoción dependiendo de las propuestas de las actividades y presentaciones artístico-culturales de la ciudad, encaminadas hacia sus necesidades publicitarias, en constante interdependencia con los deptos. de

Mercadotecnia y Diseño Gráfico; * Proponer y supervisar el estilo de redacción de las mismas; * llevar un control y archivo general de las experiencias y de los trabajos de asesoramiento y apoyo del CICCUM.

Se propone como jefe de departamento a un licenciado en Comunicación, preferentemente con postgrado en Publicidad y Mercadotecnia.

Depto. de Diseño Gráfico: Tiene como principales funciones, mantener mediante el diseño gráfico la imagen corporativa del CICCUM; * hacerse cargo de las propuestas de diseño en trabajos de ilustración, logotipos, fotografía, estudios en psicología de color, formas... en interdependencia con los depts. de Mercadotecnia y Comunicación; y llevar un archivo de bocetaje o trabajos gráficos en general para beneficio de el CICCUM.

Para jefe de departamento se propone a un licenciado en Comunicación Gráfica. Teniendo como apoyo a un fotógrafo y a un ilustrador.

Depto. de Recursos Materiales: sus funciones son las de * suministrar de todos los recursos materiales que los departamentos y sus integrantes necesiten para desempeñar sus funciones; tiene la responsabilidad de llevar un control de bodega bajo la supervisión del Depto. de Administración y de prever las posibles necesidades materiales del organismo. Depende directamente del Depto de Administración y Finanzas.

Para jefe del departamento, se requiere a un ciudadano con experiencia en el control de recursos materiales de cualquier negocio, empresa e institución.

*** Personal Anexo:**

Las Secretarías, tiene la función de apoyar al Director General y a los jefes de departamento a los que fueron asignadas, con el objetivo de optimizar la organización en cuestión de control y supervisión control de agenda, recados... entre otras que dictamine su jefe inmediato.

Los Office Boys (ayudantes de oficina), están bajo el control de las secretarías, con el objetivo de cubrir necesidades de mensajería y mantenimiento del CICCUM.

12.- La Supraestructura del CICCUM.

Con respecto a la supraestructura básica del CICCUM, se cree indispensable **instalaciones** espaciosas con ubicación céntrica para el buen desempeño de sus funciones:

* Con una entrada amplia para atender a la gente interesada en solicitar los servicios del CICCUM.

* Tanto la Dirección General como cada uno de los departamentos deberán tener espacio propio e independiente, suficiente para desempeñar sus labores y tener control de área y material de trabajo.

* Sala u espacio específico para las reuniones generales de supervisión y trabajo de voto y consenso.

AGRADECIMIENTOS

Quiero agradecer a todos los artistas, exponentes culturales y funcionarios por su seria e importante participación en el tema de investigación, en especial:

A mi amigo, el *L.D. Mario Martínez*, por su constante apoyo y optimismo; al *Mtro. Jaime Hernández*, director del I.M.C., a la *Sra. Isyaelí Belmonte*, directora de "Canal 11", al *Sr. Raymundo Ridríguez*, director de "Grupo ACIR" y a mi gran amigo el *L.C.C. Fernando Jaramillo Estrada*, productor del Depto. de Didáctica de la UMSNH, por su importante contribución; a mi amigo (el "tocayo"), el *Dr. Ignacio Martínez*, jefe de Noticias de "Canal 11", por su valiosa y constante aportación al tema; a mis hermanos *Ernesto, Gustavo y Claudio*, por su ayuda técnica y profesional; a mis padres por su confianza y apoyo moral; y por su puesto, a la *L.C.C. Ma. Guadalupe Trejo*, al *Mtro. Herminio Sánchez de la Barquera* por su valiosas observaciones al trabajo y a la *L.C.C. Lorena Zaldivar Bribiesca* por su amistad y asesoramiento en la investigación.

DEFINICION DE TERMINOS

En el transcurso de la investigación se recurrirá frecuentemente a terminologías, nombres y siglas que serán necesarias para el entendimiento y la fluidez de información del trabajo de investigación. Serán las siguientes:

*** H. Ayuntamiento de Morelia.**

Organismo autónomo de gobierno municipal.

DEPENDENCIAS DEL GOBIERNO ESTATAL:

Secretaría Estatal de Turismo.

***SEP**

Secretaría de Educación Pública

***SEE**

Secretaría de Educación en el Estado

Sus delegaciones:

- 1.- Escuelas, institutos y universidades privadas y gubernamentales.
- 2.- Biblioteca Pública "José Rubén Romero"
- 3.- Videoteca Pública "María Rojo"

*** IMC**

Instituto Michoacano de Cultura

Sus delegaciones:

- 1.- Casa de la Cultura
- 2.- Casa Natal de Morelos
- 3.- Museo de Arte Contemporáneo
- 4.- Museo de Arte Colonial.
- 5.- Teatro Ocampo.

***INAH**

Instituto Nacional de Antropología e Historia

Sus delegaciones:

- 1.- Museo de Sitio Casa de Morelos
- 2.- Museo Regional Michoacano

***UMSNH**

Universidad Michoacana de San Nicolás de Hidalgo

Sus delegaciones:

- 1.- EPBA - Escuela Popular de Bellas Artes
- 2.- Museo de Historia Natural
- 3.- Centro Cultural Universitario

Centro de Convenciones

Sus delegaciones:

- 1.- Planetario de Morelia
- 2.- Orquidario de Morelia

INSTITUCIONES Y PROGRAMAS DE APOYO:

*INBA

Instituto Nacional de Bellas Artes.

*CNA

Centro Nacional de las Artes.

*FONCA

Fondo Nacional para la Cultura y la Artes.

*FOESCAM

Fondo Estatal para la Cultura y las Artes de Michoacán.

*PACMYC

Programa de Apoyo para las Culturas Municipales y Comunitarias.

INSTITUCIONES PRIVADAS:

Conservatorio de las Rosas

*UVAQ

Universidad Vasco de Quiroga

*ULA

Universidad Latina de América

*ULSA

Universidad La Salle

EMPRESAS:

“Foros Alternativos”:

1.- El León de Mecenaz.

2.- Las Musas.

3.- La Librería.

4.- Centro Cultural SUCHIPILLI.

5.- El Colibrí.

Entre otros...

ARTISTAS O EXPONENTES DEPENDIENTES:

Se les llama a los estudiantes o personas pertenecientes o dependientes de alguna institución privada o pública, por tener convenios en capacitación y motivación específicos.

ARTISTAS O EXPONENTES INDEPENDIENTES:

Se les llama a aquellos profesionales, que no pertenecen ni dependen de ninguna institución pública o privada, y que tienen libertad de exponer sus trabajos en cualquier institución o foro alternativo.

BIBLIOGRAFIA

ALVEAR ACEVEDO, Carlos.

"BREVE HISTORIA DEL PERIODISMO"

México, D.F. 1982.

Ed. JUS S.A de C.V.

ARENAS GARCIA, Carlos.

"Sucedió en Morelia (estampas y cuentos)"

Morelia, Mich. 1983

Talleres FIMAX Publicistas. Ayuntamiento de Morelia.

Ed. CRONICA.

DANAE, Diccionario.

Barcelona, Esp. 1989.

Edit. DANAE.

DAVIS, Flora.

"La comunicación NO VERBAL"

México. D.F. 1991.

Ed. Alianza-Patria S.A de C.V.

ECO, Humberto.

"Lector in fábula"

Barcelona, España, 1991:

Ed. LUMEN S.A.

EL RUMBO ES MICHOACAN

Morelia, Mich. 1993.

Edit. Gobierno del Estado de Michoacán

y Secretería Estatal de Turismo

EQUIPO DE ESPECIALISTAS

"Los Jóvenes y los Medios de Comunicación"

Madrid, Esp. 1985

Ediciones PAULINAS

EWEN, Stuart.

"Todas las Imágenes del Consumismo"

México, 1989.

Edit. GRIJALBO.

GARCIA CANCLINI, Néstor.
"CULTURAS HIBRIDAS (Estrategias para entrar y salir de la modernidad)".
México, D.F. 1990.
Ed. GRIJALBO, S.A. de C.V.

GONZALEZ TREVIÑO, Jorge.
"Televisión, teoría y práctica"
México, D.F. 1989.
Ed. ALAMBRA.

HERREJON PEREDO, Carlos.
"Los orígenes de Guayangareo-Valladolid"
Michoacán, México 1991.
Edición: Gobierno del Estado de Michoacán y Colegio de Michoacán.

K. BERLO, David.
"El proceso de la COMUNICACION"
México, D.F., 1991
Edit. El Ateneo, S.A. de C.V.

LOAEZA, Guadalupe.
"Compro luego existo"
Instituto Nacional del Consumidor.
México, D.F. 1994. ALIANZA Editorial.

MAZIN GOMEZ, Oscar.
"El Gran Michoacán"
Zamora Mich., México 1986.
Edición: Gobierno del Estado de Michoacán y el Colegio de Michoacán.

MONITOR, Diccionario Enciclopédico.
México, 1983.
Edit. SALVAT.

LEXIPEDIA BRITANICA DE MEXICO
México, 1993.
Edit. Donnely and Sons.

Mc LUHAN, Marshall.

"La comprensión de los medios como extensiones del hombre"

México 12, D.F., Julio de 1989

Edit. DIANA

PEQUEÑO ILUSTRADO, Diccionario.

México, 1992.

Edit. Larousse. Real Academia Española.

PLANETA, Diccionario Enciclopédico.

Barcelona, Esp. 1989.

Edit. PLANETA.

QUILET, Diccionario Enciclopédico.

México, 1978.

Edit. CUMBRE.

READER'S DIGEST

"Para entender la Comunicación"

México, 1994.

Ed. Reader's Digest S.A. de C.V.

RIVIÉRE, Margarita.

"Lo Cursi y el Poder de la Moda"

Madrid, Esp. 1998.

Edit. Esparsa Calpe.

RODRIGUEZ ESTRADA, Mauro.

"CREATIVIDAD VERBAL"

México 1994

Edit. Pax México.

ROIZ, Miguel.

"TÉCNICAS MODERNAS DE PERSUASIÓN"

Madrid, España 1994.

Ed. EUDEMA S.A. (TEXTOS DE APOYO).

ROMERO FLORES, Jesús.

"Historia de Michoacán"

Tomos I y II

Imprenta CLARIDAD. México, D.F. 1946.

SCHRAMM, Wilbur.
"La Ciencia de la comunicación Humana"
Tratados y Manuales GRIJALBO.
México, D.F. 1982
Ed. GRIJALBO. S.A.

TOSI, Vigilio.
"EL LENGUAJE DE LAS IMÁGENES EN MOVIMIENTO"
México, 1993.
Ed. GRIJALBO S.A de C.V.

VIDALES DELGADO, Ismael.
"Teoría de la Comunicación"
México 1, D.F. 1985.
Edit. LIMUSA, S.A. de C.V.

WRIGHT, Charles R.
"Comunicación de Masas una perspectiva sociológica"
México, D.F. 1986.
Edit. PAIDOS, S.A.

ZAVALA, Silvio.
"IDEARIO DE VASCO DE QUIROGA"
México, 1995.
Edit. El Colegio de México
y el Colegio Nacional.